

PART 16

PARA-CYCLING

パラサイクリング

(version on 13.11.09)

TABLE OF CONTENTS	目次	Page
Chapter I GOVERNANCE	管理	1
Chapter II AGE CATEGORIES	年齢カテゴリ	2
Chapter III ELIGIBILITY FOR PARA-CYCLING COMPETITIONS	パラサイクリング競技大会への適格性	2
Chapter IV CLASSIFICATION STRUCTURE (chapter changed on 1.01.10)	クラス分けの構造	4
Chapter V PARA-CYCLING SPORT CLASS PROFILES (chapter changed on 1.01.10)	パラサイクリング・スポーツ・クラス・プロフィール15	
Chapter VI UCI PARA-CYCLING CHAMPIONSHIPS	UCIパラサイクリング選手権大会	23
Chapter VII ROAD RACES	ロード・レース	23
§ 1 Road races	ロード・レース	23
§ 2 Individual time trials	インディヴィデュアル・ タイム ・トライアル	25
Chapter VIII TRACK RACES	トラック・レース	27
§ 1 Kilometer and 500 meters	1km/500m	27
§ 2 Individual Pursuit	インディヴィデュアル・パーシュート	28
§ 3 Tandem sprint	タンデム・スプリント	29
§ 4 Team sprint (TS)	チーム・スプリント(TS)	29
Chapter IX WORLD RECORDS	世界記録	30
Chapter X RACING DRESS	競技の服装	31
Chapter XI MEDALS AND JERSEYS FOR UCI PARA-CYCLING WORLD CHAMPIONSHIPS	UCIパラサイクリング世界選手権のメダルとジャージ	32
Chapter XII PENALTIES	ペナルティ	32
Chapter XIII ANTIDOPING	アンチドーピング	32
Chapter XIV EQUIPMENT REGULATIONS	機材規則	33
Chapter XV TANDEM BICYCLE	タンデム二輪車	34
Chapter XVI TRICYCLE	三輪車	35
Chapter XVII HANDCYCLE	ハンドサイクル	36
Chapter XVIII PARA-CYCLING INDIVIDUAL RANKING	パラサイクリング個人ランキング	40
Chapter XIX NATION'S RANKING	国ランキング	43
Chapter XX PARA-CYCLING WORLD CUP	パラサイクリング・ワールドカップ	44
Chapter XXI WORLD CHAMPIONSHIPS QUALIFYING SYSTEM	世界選手権大会参加資格付与制度	47
Chapter XXII PARALYMPIC GAMES	パラリンピック競技大会	51
Chapter XXIII PARA-CYCLING TECHNICAL NOTES	IPC自転車競技技術的注釈	52

PART 16 PARA-CYCLING
第16部 パラサイクリング

(version on 13.11.09)

Chapter I GOVERNANCE
第1章 管理

16.1.001 The International Paralympic Committee (IPC) is the supreme authority governing para-cycling at paralympic standard where it relates to Paralympic summer Games.
 国際パラリンピック委員会(IPC)は、夏季パラリンピック競技大会に関連するパラリンピック・スタンダードによりパラサイクリングを管理統括する最高権威である。

(text modified on 26.06.07).

16.1.002 [article abrogated on 26.06.07 / 当条項は2007年6月26日に廃止].

16.1.003 [article abrogated on 26.06.07 / 当条項は2007年6月26日に廃止].

Viability of events

種目が実際に行われる可能性

16.1.004 In para-cycling competitions, except the Paralympic Games, an organiser, in consultation with the appointed technical delegate, or the UCI, may mix classes, divisions, age groups and gender, as necessary to produce a viable event, subject to other IPC rules not being violated.

パラリンピック競技大会を除くパラサイクリング大会において、他のIPC規則に違反しない条件の下に、指名技術代表あるいはUCIの諮問下に主催者は、大会を成功させる必要性により、クラス、区分、年齢および性別グループを混合してもよい。

For events with less than four competitors, the 'minus one' rule will apply if medals are to be awarded: no medal for one competitor, one medal for two competitors, two medals for three competitors and three medals for four or more competitors.

競技者が4名に満たない場合、メダルが授与される場合には「マイナス・ワン」規則を適用する：競技者1名の場合メダルなし、競技者2名の場合メダル1個、競技者3名の場合メダル2個、競技者4名以上の場合メダル3個とする。

(text modified on 26.06.07).

Factored events

係数制種目

16.1.005 **In case of mixed event (gender and/or division), factors will be applied to ensure equity between the combined divisions. Factors will be provided by UCI.**

混合競技(性別および/または区分における)の場合には、係数が結合された区分間の公平を保証するために適用される。係数はUCIにより規定される。

For track events, factors will be based on the last published UCI world record of each division. For the road time trial, factors will be based on World Championships and Paralympic Games performances.

トラック競技において、係数は各区分の最後に公表されたUCI世界記録に基づく。ロード・タイムトライアルにおいて、係数は世界選手権大会とパラリンピック競技大会成績に基づく。

(article introduced on 1.01.10).

Chapter II AGE CATEGORIES

第 2 章 年齢カテゴリ

16.2.001 In para-cycling competitions, except the paralympic games, UCI categories described at article 1.1.034 and the following of the UCI regulations shall apply for both men and women. Different age categories may compete together, with the exception of the 'youth' category. In IPC combined age competitions, age category awards are not mandatory.

パラリンピック競技大会を除くパラサイクリング大会において、UCI規則条項1.1.034以下に記述されるカテゴリを男子女子ともに適用する。「ユース」カテゴリを除いて、異なる年齢カテゴリでも競技してよい。IPC年齢合同カテゴリにおいては、年齢カテゴリ表彰は義務的でない。

- In IPC cycling track and road competitions, the minimum age for the youth category shall be the year of the rider's 14th birthday.
- All road circuits for youth category racing must be completely closed to other traffic.
- Youth category riders shall only compete amongst themselves.
- The completed final entry form for para-cycling competitions for youth category riders shall include a signature of parental (legal guardian) consent for the rider to compete.
- **International competitions, except Paralympic Games, are opened to junior and elite UCI age categories.**
- IPCトラックおよびロード自転車競技において、ユース・カテゴリの最低年齢は、競技者が14歳になる誕生日の年である。
- ユース・カテゴリの全ロード・サーキットは他の交通から完全に遮断されていなければならない。
- ユース・カテゴリ競技者はそのカテゴリ内においてのみ競技しなければならない。
- ユース・カテゴリのパラサイクリング競技大会の最終参加申し込み用紙には、競技参加に同意する旨の親(法的保護者)の署名を必要とする。
- **パラリンピック競技大会を除く国際競技大会には、UCI年齢カテゴリにおけるジュニアおよびエリートが参加できる。**

(text modified on 26.06.07; 1.02.08).

Chapter III ELIGIBILITY FOR PARA-CYCLING COMPETITIONS

第 3 章 パラサイクリング競技大会への参加資格

Athletes

競技者

16.3.001 Eligible for para-cycling competitions are athletes with a functional class profile as defined for each class under these rules.

パラサイクリング大会への参加資格は、当規則において各クラスについて定義された機能クラス・プロフィールを持つ競技者である。

See details of para-cycling functional classification in chapter V below.

パラサイクリング機能クラス分けの詳細は第V章以下に見ることができる。

(text modified on 26.06.07).

16.3.002 All athletes, including tandem pilots, must hold a valid international racing licence from their UCI recognised national cycling federation. This licence must be presented at all para-cycling competitions.

タンデム・パイロットを含むすべての競技者は、UCIが認める国内自転車競技連盟発行の有効な国際競技ライセンスを所持しなければならない。このライセンスはすべてのパラサイクリング大会にお

いて提示されなければならない。

(text modified on 26.06.07).

Tandem pilots

タンデム・パイロット

16.3.003

Professional cyclists being members of a UCI registered team may not take part as a tandem pilot.

UCI登録チームのメンバーであるプロフェッショナル競技者はタンデム・パイロットとして参加することはできない。

(text modified on 26.06.07).

16.3.004

Cyclists who were members of a UCI ProTeam or UCI Professional Continental Team must respect a waiting period of 36 months after their contract expires before taking part as a tandem pilot. This waiting period comes to 24 months for cyclists who were members of one of the other UCI teams described at article 1.1.041 of the UCI rules.

UCIプロチームあるいはUCIコンチネンタル・プロフェッショナル・チームのメンバーであった競技者は、タンデム・パイロットとして参加するまでに、契約を満了してから36ヶ月の待機期間を尊重しなければならない。この待機期間は、UCI規則条項1.1.041に記述されるその他のUCIチームのメンバーであった競技者については24ヶ月とする。

(text modified on 1.01.09).

16.3.005

Men and women cyclists over 18 years of age, may race as tandem pilots, provided they have not been selected by their national federation **in one of the following events (all disciplines included):**

18歳以上の男子および女子の競技者は、下記競技大会(すべての種目を含み)のうちのひとつに、所属する国内連盟から選抜されたことがないという条件の下に、タンデム・パイロットとして競技できる。

- **UCI World Championships and Olympic Games - 36 months preceding the para-cycling event;**
- **UCI World Cup, Regional Games and Championships (i.e. Commonwealth Games, Panamerican Games, Asian Games, Mediterranean Games, European Championships, ...) - 24 months before the paracycling event.**
- **UCI世界選手権大会, オリンピック競技大会 - パラサイクリング競技大会に先立つ36ヶ月以内**
- **UCIワールドカップ, 地域大会または選手権大会(たとえば, コモンウェルスゲームズ, パンアメリカン競技大会, アジア競技大会, メディテラニアン競技大会, ヨーロッパ選手権大会, …) - パラサイクリング競技大会に先立つ24ヶ月以内**

(text modified on 26.06.07; 1.01.09).

16.3.006

Each blind or visually impaired athlete is allowed a maximum of one pilot for any UCI competition.

盲人あるいは視覚障害者の各競技者は、UCI競技大会に最多1名のパイロットを認められる。

(text modified on 26.06.07; 1.01.09).

16.3.007

In the event of an injury or illness and upon presentation of a medical certificate, the pilot may be replaced up to 24 hours before the official start of the competition in which the tandem is taking part. After this deadline, no

change will be allowed.

負傷または疾病時には、タンデムが参加する競技が公式に開始する24時間以前に、医学的証明書を提示することにより、パイロットの交代が認められる。この期限以降は交代は認められない。

(article introduced on 1.02.08).

Chapter IV CLASSIFICATION STRUCTURE

第4章 クラス分けの構造

(Chapter changed on 1.01.10).

16.4.001 The purpose of the Para-Cycling Classification is to minimise the impact of impairment on the outcome of competition, so that an athlete's success in competition relies on training, physical fitness and personal athletic talent. Classification is an on-going process whereby all athletes are under regular observation by Classifiers to ensure consistency and fairness for all athletes.
パラサイクリング・クラス分けの目的は、競技における競技者の成功がトレーニング、体育学、および個人的な運動競技の才能に頼ることができるように、競技結果上の障害の影響を最小限にすることである。クラス分けは進行中の手順である。すべての競技者が、競技者のための一貫性と公平性を確かなものとするためのクラシファイアによる、規則的な観察下におかれる手段としての進行中のプロセスである。

In order to achieve this purpose, athletes are classified according to the extent of activity limitation resulting from their impairment. This places athletes according to how much their impairment affects core determinants of performance in cycling.

この目的を達成するために、競技者が彼らの障害に起因する活動限界の程度に従ってクラス分けされる。競技者は、彼らの障害が自転車競技における能力の核となる決定因子にどの位影響するかに従って位置づけられる。

Classification has two important roles:

クラス分けには2つの重要な役割がある:

- to determine eligibility to compete; and
- to group athletes for competition.
- 競技への適性を決定するため; そして
- 競技のために競技者をグループにするため.

16.4.002 Para-Cycling Sport Class

パラサイクリング・スポーツ・クラス

Handbike ハンドバイク	Tricycle トライサイクル	Cycling 自転車競技	Tandem タンデム
Handbike Class H 1 ハンドバイク・クラスH1	Tricycle Class T 1 トライサイクル・クラスT1	Cycling Class C 1 自転車競技クラスC1	Tandem Class B タンデム・クラスB
Handbike Class H 2 ハンドバイク・クラスH2	Tricycle Class T 2 トライサイクル・クラスT2	Cycling Class C 2 自転車競技クラスC2	
Handbike Class H 3 ハンドバイク・クラスH3		Cycling Class C 3 自転車競技クラスC3	
Handbike Class H 4 ハンドバイク・クラスH4		Cycling Class C 4 自転車競技クラスC4	
		Cycling Class C 5 自転車競技クラスC5	

The UCI recommends to use the codes below on UCI para-cyclists licenses:

UCIは、UCIパラサイクリング競技者ライセンスに下記の記号を用いることを推奨する:

Blind and Visually Impaired 盲目および視覚障害	MB	WB
Handbike Class H1 ハンドバイク・クラス H1	MH1	WH1
Handbike Class H2 ハンドバイク・クラス H2	MH2	WH2
Handbike Class H3 ハンドバイク・クラス H3	MH3	WH3
Handbike Class H4 ハンドバイク・クラス H4	MH4	WH4
Tricycle Class T1 トライサイクル・クラス T1	MT1	WT1
Tricycle Class T2 トライサイクル・クラス T2	MT2	WT2
Cycling Class C1 自転車競技クラス C1	MC1	WC1
Cycling Class C2 自転車競技クラス C2	MC2	WC2
Cycling Class C3 自転車競技クラス C3	MC3	WC3
Cycling Class C4 自転車競技クラス C4	MC4	WC4
Cycling Class C5 自転車競技クラス C5	MC5	WC5

The rider's code is read as follows:

競技者記号は以下の通り読まれる:

- 1st letter: gender
- 2nd-3rd letter or number: class and division
- 第1文字: 性別
- 第2-3文字または数字: クラスと区分

Classification Officials Roles

クラス分け役員の役割

16.4.003 Classification Training and Certification are done in compliance with the International Paralympic Committee (IPC) Classification Code International Standard on Classification and Training and are detailed in the UCI Para-Cycling Classification Guide.

クラス分けの養成と認可は、クラス分けと養成の国際標準という国際パラリンピック委員会(IPC)クラス分け規程に従って行なわれ、UCIパラサイクリング・クラス分けガイドに詳述される。

Head of Classification

クラス分け責任者

The Head of Classification (here after HoC) is the classifier responsible for UCI classification in partnership with the UCI Para-Cycling Coordinator. They are responsible for the administration, coordination and implementation of classification but also for the appointment of the Chief Classifier and Classification Panels for UCI sanctioned competitions, management of the master list, and other duties as defined by the UCI Classification Guide.

クラス分け責任者(以下HoCという)は、UCIパラサイクリング・コーディネータと共同してUCIクラス分けに責任があるクラシファイアである。彼らは、クラス分けの運営、調整および実施にだけでなく、UCI承認競技大会のためのチーフ・クラシファイアとクラス分けパネルの指名、リスト原本の管理、さらにUCIクラス分けガイドに明示されるその他の職務に責任がある。

Chief Classifier

チーフ・クラシファイア

The Chief Classifier (here after CC) is the classifier responsible for the administration, co-ordination and implementation of classification matters for a specific competition. The HoC may also fill the role of CC.

チーフ・クラシファイア(以下CCという)は、特定大会におけるクラス分け事項の運営、調整および実施に責任がある。HoCはCCの役割を行なってよい。

Classifier

クラシファイア

A classifier is a person authorised as an official by UCI to evaluate athletes while serving as a member of a classification panel.

クラシファイアは、クラス分けパネルのメンバーとして従事しながら競技者を評価するために、UCIにより委任された人である。

Classifier trainees

クラシファイア研修生

Must apply to the HoC for approval to attend competitions to train and may not have any other official responsibilities other than training as a classifier at a competition.

養成のために競技会に参加するための承認をHoCに申請しなければならず、競技会でクラシファイアとしてトレーニングすること以外の他の役員としての責任を持ってはならない。

Classification Panels

クラス分けパネル

A classification panel for athletes with physical impairment in Handbike, Tricycle and Cycle consists of three UCI accredited classifiers: a medical specialist, a physiotherapist and a sports technician. At the discretion of the Head of Classification, a classifier may fill a dual role if he/she has accreditation in more than one discipline. Classification will not be valid unless the entire multidisciplinary team is present.

ハンドサイクル、三輪車および自転車競技において身体障害を持つ競技者のためのクラス分けパネルは、3人のUCI認定クラシファイアで構成される：専門医、物理療法師、およびスポーツ専門家。クラス分け責任者の判断により、もし彼/彼女が1つ以上の分野に認定を持っているなら、クラシファイアが二重の役割を行なってよい。複数の区分にわたるチーム全体が参加しない限りクラス分けは有効でない。

A classification panel for athletes with visual impairments or blind athletes in the Tandem class will be defined as an accredited UCI medical classifier who specializes in ophthalmology.

タンデムクラスにおける視覚障害のある競技者もしくは盲目の競技者のためのクラス分けパネルは、眼科専門の公認のUCI医事クラシファイアとして定義される。

If only one classification panel is present, no protest will be accepted.

ただ1つのみクラス分けパネルが出席する場合、抗議は受け入れられない。

16.4.004 UCI Para-Cycling World Championships must have two (2) Classification Panels present including a Chief Classifier.

UCIパラサイクリング世界選手権大会は、チーフ・クラシファイアを含む2つのクラス分けパネルが参加していなければならない。

Members of the classification panels must have no significant relationship with the athlete, will have had no involvement with any decision being appealed, and will be free from any other actual or perceived bias or conflict. Should conflict arise, the parties concerned should raise these with the Chief

Classifier.

クラス分けパネルのメンバーは競技者との著しい関係があってはならず、異議申し立てされるような決定にいささかも関与してはならず、さらに実際のあるいは看取されるその他の先入観や対立から無縁でなければならない。対立が生じたなら、関係当事者はチーフ・クラシファイアにこれらを提起すべきである。

Members of a classification panel may not have any other official responsibilities within a competition other than in connection with classification.

クラス分けパネルのメンバーは、競技大会においてクラス分け関係以外の公的責任を持つてはならない。

Classification Master List

クラス分けマスター・リスト

UCI maintains a classification master list of all athletes. A web list is available on the UCI website at www.uci.ch. The web list details the country, athlete's name, date of birth, sport class and sport class status. It is update after each major competition within 60 days.

UCIは全競技者のクラス分けマスター・リストを維持管理する。UCIウェブサイトwww.uci.chにおいてウェブ・リストが利用可能である。ウェブ・リストには国、競技者名、生年月日、スポーツ・クラスおよびスポーツ・クラス・ステータスが詳述される。各主要競技大会後60日以内に更新される。

National Federations

国内連盟

16.4.005 It is the National Federation's responsibility to ensure that athletes are classified at a national level before competing.

競技者が競技大会以前に国内水準でクラス分けされることを保証することは国内連盟の責任である。

Athlete Evaluation

競技者の評価

16.4.006 Athlete Evaluation is done in compliance with the IPC Classification Code and International Standard on Athlete Evaluation.

競技者の評価は、IPCクラス分け規程および競技者評価国際基準に従って実施される。

The Athlete Assessment may include, but is not limited to:

競技者の査定には以下を含むが、これらに限るものではない:

- **Physical Assessment**
- **Technical Assessment**
- **Observation Assessment.**
- 身体的査定
- 競技的査定
- 観察査定.

The Physical Assessment and the Technical Assessment take place during the Classification Evaluation Period.

身体的査定と競技的査定は、クラス分け評価期間に行なわれる。

The Observation Assessment takes place during the Classification Evaluation Period and/or the Classification Competition Period during the athlete's first appearance in competition.

観察査定は、クラス分け評価期間および/または競技者が最初に競技大会に現れた時のクラス分け競技期間に行なわれる。

The athlete is assessed and then observed on the road and/or the track.

競技者は、ロードおよび/またはトラックにおいて、査定および観察される。

Athlete presentation for evaluation

評価のための競技者プレゼンテーション

16.4.007

The National Federation or – on delegation of this one – / Team Manager must ensure that athletes attend classification properly equipped with appropriate documentation and on time. It is the responsibility of the National Federation to ensure that any Athlete whose impairment is a result of an uncommon or rare condition provides supporting specialist documentation written in English, when presenting for athlete evaluation.

国内連盟あるいは – この代表として - / チーム監督は、競技者が適切な証拠書類を正しく所持し、時間通りにクラス分けに出席することを保証しなければならない。競技者評価のために出席する時、異常あるいは稀有な状況の結果の障害を持ついかなる競技者も、それを裏書する英文の専門家の証拠書類を提供することを保証することは、国内連盟の責任である。

The athlete may be accompanied by an interpreter and not more than one representative of the athlete's National Paralympic Committee (NPC) or National Cycling Federation.

競技者は通訳1名および1名を超えることのない国内パラリンピック委員会(NPC)あるいは国内連盟代表を伴うことができる。

Athletes with a visual impairment must bring any eyeglass and or contact lenses used to correct vision to evaluation.

視覚障害のある競技者は、視力矯正に用いている眼鏡および/またはコンタクトレンズを評価に持参しなければならない。

Incorrect presentation at classification could result in the athlete not being classified and therefore not competing.

クラス分けにおける不適当なプレゼンテーションは、競技者においてクラス分けがなされず、ひいては競技できない結果を招来する。

If an athlete has a health condition which causes pain that limits or prohibits full effort during evaluation, he/she may not be appropriate for evaluation at that time. The chief classifier may, time permitting, re-schedule the evaluation. However, ultimately if the athlete does not have a sports class and a sports class status, then he/she will not be eligible to compete at the event. An Athlete may be required to provide detailed medical documentation in English of his/her impairment to the HoC or CC. The chief classifier has the right to request such documentation and shall have the discretion to not allocate a sport class and/or sport class status without this documentation.

競技者が、評価中に努力を尽くすことを制限あるいは妨げる苦痛を来たす健康状態にあるとき、彼/彼女はその時評価に適切ではないとされる。チーフ・クラシファイアは、時間が許すなら、評価を再設定してよい。しかし、究極的にもし競技者がスポーツ・クラスおよびスポーツ・クラス・ステータスを持たないなら、彼/彼女はその競技大会で競うに適格でない。競技者は彼/彼女の障害についての詳細な医学的英文証拠書類をHoCまたはCCに提供することを求められうる。チーフ・クラシファイアはそうした証拠書類を要求する権利があり、この証拠書類なしにはスポーツ・クラスおよび/またはスポーツ・クラス・ステータスを割当てない裁量権を持つ。

Consent

同意

Athletes must sign a classification consent form to indicate their willingness to be classified and confirm their agreement to provide full effort and co-operation throughout the classification process.

競技者は、クラス分けを受ける意向を表明し、クラス分け過程において努力を尽くし協力することの

同意を確約するクラス分け同意書に署名しなければならない。

Athletes who fail to cooperate with classifiers or fail to complete the classification Process may be subject to sanctions in accordance with the UCI Classification Guide.

クラシファイアと協力できない、あるいはクラス分け過程を完了できない競技者は、UCIクラス分けガイドに従った制裁に服さなければならない。

Sport class status

スポーツ・クラス・ステータス

16.4.008 New (N)

新規 (N)

Sport Class Status New (N) is assigned to an athlete who has not been previously evaluated by an international classification panel and has not had an entry sport class verified by UCI.

新規スポーツ・クラス・ステータス(N)は、以前に国際クラス分けパネルにより評価されたことがなく、UCIにより確認されたスポーツ・クラスに入っていない競技者に割り当てられる。

N status athletes include athletes who have been allocated a sport class by their National Federation for entry purposes. NS athletes must complete evaluation prior to competing at international UCI sanctioned competitions.

Nステータス競技者は、エントリの目的で国内連盟によりスポーツ・クラスを割り当てられた競技者も含む。Nステータス競技者は、国際UCI公認競技大会で競技するに先立って評価を完了しなければならない。

Review (R)

再評価 (R)

Sport Class Status Review (R) is assigned to an athlete who has been previously evaluated by an international classification panel but who is still subject to further re-evaluation. The athlete's current sport class is valid, but the athlete is subject to re-evaluation and the sport class may be changed before or during a competition.

再評価スポーツ・クラス・ステータス (R)は、以前に国際クラス分けパネルにより評価されたが、以降の再評価を条件とする競技者に割り当てられる。競技者の現在のスポーツ・クラスは有効であるが、その競技者は再評価を受けることを条件とし、さらに競技前あるいは競技中にスポーツ・クラスが変更される。

R Status athletes include but are not limited to:

Rステータス競技者には以下を含むが、これらのみではない:

- Athletes requiring further observation during competition to confirm their sport class
- Who have fluctuating, progressive impairments
- Athletes who are affected by changes to the classification profiles
- Athletes whose sports class is still subject to protest after cyclist's first appearance in road and/or track events.
- そのスポーツ・クラスを確認するために競技中に観察を要する競技者
- 変動し、進行する障害を持っている者
- クラス分けプロフィールへの変更に影響される競技者
- ロードおよび/またはトラック種目への自転車競技者の最初の参加後に、そのスポーツ・クラスに異議申し立てを受けた競技者。

RS athletes must complete evaluation prior to compete at international UCI sanctioned competitions.

Rステータス競技者は、国際UCI公認競技大会で競技するに先立って評価を完了しなければならない

ない。

Confirmed (C)

確認済み (C)

Sport Class Status Confirmed (C) is assigned to an athlete if he/she has been previously evaluated by an international classification panel and the panel has determined that the athlete's sport class will not change.

確認済みスポーツ・クラス・ステータス (C)は、以前に国際クラス分けパネルにより評価され、パネルが競技者のスポーツ・クラスを変更しないと決定した競技者に割当てられる。

UCI recognises that the athlete's assigned sport class is valid and will not be altered before or during competition, except in the case of a protest lodged under exceptional circumstances (see UCI Classification Guide).

競技者に割当てられたスポーツ・クラスが有効であり、例外的状況下に異議申し立てが提出されない場合に競技前あるいは競技中に変更しないことをUCIは承認する (UCIクラス分けガイドを参照のこと)。

C Status will be assigned when the athlete has the same sport class at a minimum of two and a maximum of three UCI sanctioned competitions over a period of at least two years. Due to the types of impairments, some athletes with fluctuating or changing impairments may not be confirmed.

確認済みステータスは、競技者が少なくとも2年の期間にわたり、最少2回最多3回のUCI公認競技大会において同一のスポーツ・クラスとされた場合に割当てられる。障害の種類により、変動し、進行する障害を持つ競技者は確認済みとされない。

Sport Class Not Eligible (NE)

不適格スポーツ・クラス (NE)

Not Eligible to compete (NE) will be assigned to an athlete who does not meet the criteria in para-cycling or if an athlete has an activity limitation resulting from an impairment that is not permanent and/or does not limit the athlete's ability to compete equitably in elite sport with athlete without an impairment. In those cases, the athlete should be considered ineligible to compete.

競技不適格(NE)は、パラサイクリングにおける基準を満たさない競技者、あるいは競技者が非恒久的およびまたは障害のない競技者とのエリート・スポーツにおける競技者の公平な競技能力を制限しない、障害の結果として活動制限を持つ競技者に割当てられる。これらの場合、当該競技者は競技不適格とみなされる。

NE Re-evaluation

NE 再評価

In circumstances where the determination of eligibility involves evaluation by a classification panel at a competition, and a sport class status of "Not Eligible to Compete" (NE) is allocated, the athlete will be examined by a 2nd classification panel of equal or greater status. If the 2nd classification panel confirms that the athlete's sport class is NE, the athlete will not be permitted to compete and will have no further protest option.

適格性の決定が競技大会時のクラス分けパネルによる評価に関係し、“競技不適格”(NE)のスポーツ・クラス・ステータスが割当てられた状況において、当該競技者は同等あるいは上級の第2のクラス分けパネルにより審査される。第2のクラス分けパネルがその競技者のスポーツ・クラスをNEであると確認したなら、その競技者は競技を許可されず、それ以上の異議申し立てすることもできない。

- Athletes deemed NE can be substituted or replaced by another athlete before the end of the classification period or the end of the confirmation of starters schedule.
- Athletes with a sport class NE cannot be registered as an athlete at a competition.

- 不適格とみなされた競技者は、クラス分け期間終了以前またはスタート競技者予定の確定以前に、他の競技者により代理あるいは交替されることができる。
- NE スポーツ・クラスの競技者は、競技大会において競技者として登録されることはできない。

Notification of Sport Class and Sport Class Status

スポーツ・クラスとスポーツ・クラス・ステータスの通知

16.4.009 Once the Classification Panel Classification panel has made a decision on the Athlete's Sport Class, the athlete will be informed of the Panel's decision. This will occur as soon as possible after the athlete has completed classification.
いったんクラス分けパネルが競技者のスポーツ・クラスを決定したなら、競技者はパネルの決定を通知される。これは競技者がクラス分けを完了したなら可及的速やかに行なわれる。

Written notification will be provided to the Athlete or the Athlete's national representative, recorded in writing on the UCI form including:

通知文書が競技者または競技者の国代表に提供され、下記を含むUCI様式に書面として記録される:

- Athlete's assigned Sport Class
- Athlete's updated Sport Class Status
- Associated Protest options and procedures
- 競技者に割当てられたスポーツ・クラス
- 競技者の更新されたスポーツ・クラス・ステータス
- 関連する抗議オプションと手順

Third Party Notification

第三者通知

The LOC has the responsibility to inform all relevant parties of outcomes of the classification panel decision after conveyance by the Chief Classifier at the end of each evaluation session. This should include clear information for Commissaires and teams viewing any athletes that entered the event with an "N" or "R" Sports Class Status. Teams require this information to determine protest opportunities for any newly assigned Sports Classes.

LOC (Local Organising Committee)は、各評価過程の終了時にチーフ・クラシファイアによる伝達後に、クラス分けパネルの決定結果をすべての関連当事者に知らせる責任を持つ。これにはコミセールおよび"N"または"R" スポーツ・クラス・ステータスとして競技大会に参加する競技者を監督するチームに明確に通知することも含まれる。チームはこの情報を、すべての新しく割当てられたスポーツ・クラスへの異議申し立ての機会を決定するために必要とする。

The Chief Classifier must convey the outcomes of the assigned Sports Class and updated Sports Class Statuses to the Commissaires and/or Technical Delegate so that they can prepare start lists and make associated event management arrangements.

チーフ・クラシファイアは割当てられたスポーツ・クラス・ステータスの結果を、コミセールおよび/または技術代表に、彼らがスタート・リストおよび関連する大会管理を準備するために伝達しなければならない。

Para-cycling classification card

パラサイクリング・クラス分けカード

16.4.010

A para-cycling classification card will be provided, free of charge, for use by athletes as proof of international para-cycling classification. The card may be requested for inspection by various agencies including National Paralympic Committees, National Cycling Federations, as well as competition organizers and race officials. Replacement of lost cards will involve an administration fee of CHF 5.00. If an athlete is formally re-classified, an updated para-cycling functional classification card will be issued, free of charge.

パラサイクリング・クラス分けカードは、無料で、国際パラサイクリング・クラスを保証するための競技者の用途のために発給される。カードは、国内パラリンピック委員会、国内自転車競技連盟のみならず競技大会主催者、競技役員を含む種々の機関により閲覧を要求される。紛失カードの補充には管理料50スイスフランが必要である。競技者が公式にクラス変更となったなら、更新パラサイクリング機能クラス・カードが、無料で発行される。

Athlete failure to attend evaluation

競技者の評価不参加

16.4.011 If an athlete fails to attend evaluation, he/she will not be allocated a sport class or sport class status, and will not be permitted to compete at that competition in that sport.

競技者が評価に参加しない場合、彼/彼女にはスポーツ・クラスまたはスポーツ・クラス・ステータスが割り当てられず、そのスポーツのその競技大会での競技を許可されない。

Should the Chief Classifier be satisfied that a reasonable explanation exists for the failure to attend the evaluation, an athlete may be given a second and final chance to attend evaluation.

チーフ・クラシファイアが満足する評価不参加についての合理的説明がなされたとき、競技者には2回目で最後の評価参加への機会が与えられる。

Failure to attend evaluation includes:

評価不参加には下記が含まれる:

- **Not attending the evaluation at the specified time or place**
- **Not attending the evaluation with the appropriate equipment/clothing and/or documentation**
- **Not attending evaluation accompanied by the required athlete support personnel**
- **指定された時間あるいは場所における評価に出席しないこと**
- **適切な器材/衣類および/または証拠書類を持たずに評価に出席すること**
- **必要とされている競技者支援人員によって同伴されずに評価に出席すること**

Non-Cooperation during evaluation:

評価中の非協力

An athlete who, in the opinion of the classification panel, is unable or unwilling to participate in an athlete evaluation shall be considered non co-operative during evaluation.

クラス分けパネルの意見において、競技者評価に参加することができないか消極的であるとされる競技者は、評価中に非協力的であるとみなされる。

If the athlete fails to co-operate during an athlete evaluation, the athlete will not be allocated a sport class or sport class status, and will not be permitted to compete at the respective competition in the respective sport.

競技者が評価中に非協力的であるなら、この競技者にはスポーツ・クラスまたはスポーツ・クラス・ステータスが割り当てられず、そのスポーツのその競技大会での競技を許可されない。

Should the chief classifier be satisfied that a reasonable explanation exists for the failure to co-operate during the evaluation then the athlete may be given a second and final opportunity to attend and co-operate.

評価中の非協力についての合理的説明が存在し、チーフ・クラシファイアが納得したなら、競技者には2回目で最後の評価参加への機会が与えられる。

Any athlete found to have been non co-operative during an evaluation will not be permitted to undergo any further evaluation for that sport for a minimum of twelve months starting from the date upon which the athlete failed to co-operate.

評価の間非協力的だったと認められた競技者は、競技者が協力しなかった日から起算して最短12ヶ月の間、そのスポーツのためのその後の評価を受けることを許されない。

Intentional misrepresentation of skills and/or abilities

技量および/または能力の意図的な不当説明

16.4.012 An athlete, who, in the opinion of the classification panel, is intentionally misrepresenting skill and/or abilities, shall be considered in violation of the UCI Classification Rules.

クラス分けパネルの意見において、技量および/または能力の意図的な不当説明をしたとされる競技者は、UCIクラス分け規則違反とみなされる。

If an athlete intentionally misrepresents skills and/or abilities, the athlete will not be allocated a sport class or sport class status, and will not be permitted to compete at that competition in that sport.

技量および/または能力の意図的な不当説明をした競技者にはスポーツ・クラスまたはスポーツ・クラス・ステータスが割り当てられず、そのスポーツのその競技大会での競技を許可されない。

In addition:

加えて:

- The athlete will not be allowed to undergo any further evaluation for that sport for a minimum of two years from the date upon which the athlete intentionally misrepresent skills and/or abilities
- The HoC and/or Para-cycling Coordinator will remove the sport class and Sport Class Status allocated to the athlete from the UCI classification master list and replace it with IM (Intentional Misrepresentation)
- The athlete will not be allowed to undergo any further evaluation for any sport within UCI for a period of two years from the date upon which the athlete intentionally misrepresented skills and/or abilities
- The National Cycling Federation will be informed.
- 技量および/または能力の意図的な不当説明をした日から起算して最短2年間、その競技者はそのスポーツのためのその後の評価を受けることを許されない。
- HoCおよび/またはパラサイクリング・コーディネイタは、UCIクラス分けマスター・ファイルから、その競技者に割り当てられたスポーツ・クラスまたはスポーツ・クラス・ステータスを削除し、IM (意図的な不当説明)と置き換える。
- 技量および/または能力の意図的な不当説明をした日から起算して最短2年間、その競技者はUCIにおけるいかなるスポーツのためにもその後の評価を受けることを許されない。
- 国内自転車競技連盟は通知される。

An athlete, who, on a second and separate occasion, intentionally misrepresents skills and/or abilities, will receive a lifetime ban from UCI events and will be subject to other sanctions deemed appropriate by the UCI arbitrary commission.

2回目の別の機会において技量および/または能力の意図的な不当説明をした競技者は、UCI競技から生涯追放され、UCI仲裁委員会より適切とみなされる他の制裁を課される。

Consequences for athlete support personnel

競技者支援人員のための結果

16.4.013 The UCI arbitrary commission shall enforce sanctions on athlete support personnel who assist or encourage an athlete to fail to attend athlete evaluation, to fail to cooperate, to intentionally misrepresent skills and/or abilities or to disrupt the evaluation process in any other way.

UCI仲裁委員会は、評価への不参加、評価への非協力、技量および/または能力の意図的な不当説明を競技者あるいはその他の方法で評価を混乱させることについて助力あるいは扇動した競技者支援人員に制裁を科さなければならない。

Those who are involved in advising athletes to intentionally misrepresent skills and/or abilities will be subject to sanctions, which are at least as severe as the sanctions given to the athlete.

競技者に技量および/または能力の意図的な不当説明を教唆した者には、少なくとも競技者に科される制裁と同等の厳しさの制裁が科される。

In this circumstance, reporting the athlete support personnel to the appropriate parties is an important step in deterring intentional misrepresentation by the athlete.

この状況において、競技者支援人員について適切な関係者に報告することは、競技者による意図的な不当説明を防止するための重要な処置である。

Publication of penalties

ペナルティの公表

16.4.014 UCI will disclose details of penalties imposed upon athletes and athlete support personnel as outlined in UCI Classification Guide.

UCIは、競技者と競技者支援人員に科したペナルティ詳細をUCIクラス分けガイドの概説に拠り公表する。

Protest and Appeals

異議申立てと上訴

16.4.015 The term “protest” refers to the procedure by which a formal objection to an athlete’s sport class is made and subsequently resolved.

「異議申立て」という用語は、競技者のスポーツ・クラスへの正式な異議が唱えられ、その後解決される手続きを称する。

Protests should only be submitted by a designated representative of a National Cycling Federation or chief classifier under exceptional circumstances (see UCI Classification Guide). An athlete’s sport class should only be protested once, with the exception of protests submitted in exceptional circumstances. A protest of a sport class allocated by UCI should only be resolved by the UCI para-cycling commission.

異議申し立ては指名された国内連盟代表あるいは例外的状況において(UCIクラス分けガイドを参照)チーフ・クラシファイアのみが提出する。競技者のスポーツ・クラスに対しては、例外的状況において異議が申立てられる場合を除いて、1回のみ異議申立てができる。UCIにより割当てられたスポーツ・クラスへの異議申し立ては、UCIパラサイクリング委員会によってのみ解決される。

In competition, protests should be resolved in a manner that minimizes the impact on competition. Medal presentations should not occur until protests have been finalized.

競技大会において、異議申し立ては競技に対する影響を最小限にする方法で解決されなければならない。メダルの授与は異議申し立てが解決するまで行ってはならない。

Out of competition protests must be submitted to the HoC and UCI para-cycling commission within 30 days of the last day of a competition in which the athlete has competed or 60 days prior to a competition where the athlete will compete.

競技大会以外において、異議申し立てはHoCおよびUCIパラサイクリング委員会に、競技者が参加した競技大会最終日から30日以内、あるいは競技者が参加しようとする競技大会の60日以前に提出しなければならない。

Exceptional circumstances arise when a chief classifier believes an athlete with a confirmed (C) sport class status demonstrates significantly less or

greater ability prior to or during competition, which does not reflect the athlete's current sport class.

チーフ・クラシファイアが、確認済みスポーツ・クラス・ステータス(C)を持つ競技者が競技大会の前または最中に、著しく下回りあるいは上回る能力を示すと信じる時、例外的状況の発生であり、これは競技者の現行のスポーツ・クラスに影響しない。

Exceptional circumstances may result as:

例外的状況が以下のように生じる:

- A change in the degree of impairment of an athlete;
- Athlete demonstrating significantly less or greater ability prior to or during competition which does not reflect the athlete's current sport class;
- An error made by a classification panel which has led to the athlete being allocated a sport class which is not in keeping with the athlete's ability;
- Sport class allocation criteria having changed since the athlete's most recent evaluation.
- 競技者の障害の程度の変化;
- 競技者が競技大会の前または最中に、著しく下回りあるいは上回る能力を示す時、これは競技者の現行のスポーツ・クラスに影響しない;
- 競技者の能力と調和していないスポーツ・クラスを競技者に割当ててを導く、クラス分けパネルによる誤り;
- 競技者の最も最近の評価以来変化したスポーツ・クラス割当て基準.

The term "appeals" refers to the procedure by which a formal objection to the manner in which classification procedure have been conducted is made and subsequently resolved.

「上訴」という用語は、クラス分け手順実施の方法への正式な異議が唱えられ、その後解決される手続きを称する。

All details on UCI Classification Protest & Appeals are available in the UCI Classification Guide.

UCIクラス分けの異議申し立ておよび上訴の全詳細は、UCIクラス分けガイドから入手できる。

Chapter V PARA-CYCLING SPORT CLASS PROFILES

第 5 章 パラサイクリング・スポーツ・クラス・プロフィール

[chapter changed on 1.01.10].

16.5.001 The following sport profiles determine the sport class in which an athlete will compete. A para-cycling specific classification system assesses the athlete's ability based level of the impairment relevant to their specific impairment.

下記のスポーツ・プロフィールが競技者が参加しようとするスポーツ・クラスを決定する。パラサイクリング特定のクラス分け体系が、競技者の特定の障害と関連した障害の水準を基盤とした競技者の能力を査定する。

In the case of an incomplete spinal cord lesion, the functional ability of the athletes will decide the final classification and the decision of the UCI classifier shall be final.

不完全脊髄損傷の場合には、競技者の身体能力が最終的クラス分けを決定し、UCIクラシファイアの決定が最終のものとなる。

§ 1 Sport Class Profiles

スポーツ・クラス・プロフィール

16.5.002 Handbike Class H1

ハンドバイク・クラス H1

H 1.1 Tetrapelgia C6 or above and severe spastic quadriplegia

四肢麻痺C6以上, および重度のけいれん性四肢麻痺

- Tetraplegic with impairments corresponding to a complete cervical lesion at C6 or above
- Complete loss of trunk and lower limb function
- Limited extension of the elbow with a muscle score of 6 (total of both triceps)
- Limited handgrip
- Non-spinal cord injury, but functional ability profile equivalent to class H 1.1
- Thermo-regulatory system limitations and Impaired sympathetic nerve system
- Recumbent position in handbike mandatory (AP-bikes)
- Severe spastic quadriplegic with/without athetosis/ataxia and elbow extension limitation.
- C6以上の完全頸部損傷に一致する機能障害を持つ四肢麻痺
- 胴部および下肢の機能の完全な喪失
- 筋肉点数6(両三頭筋の合計)を持つ肘の伸展の制限
- 手の握りの制限
- 非脊髄損傷, しかしクラスH1.1と同等の機能障害プロフィール
- 体温調整機能の制限および交感神経系の機能障害
- 横たわった姿勢のハンドバイクが必須(AP-バイク)
- 四肢遠位部で起こる不随意運動/運動失調を伴う/伴わない重篤なけいれん性四肢麻痺と肘の伸展の制限.

H 1.2 Tetrapelgia C7/C8 and severe spastic quadriplegia

四肢麻痺 C7/C8 および重度のけいれん性四肢麻痺

- Tetraplegic with impairments corresponding to a complete cervical lesion at C7/C8 or above
- Complete loss of trunk and lower limb function
- Non-spinal cord injury, but functional ability profile equivalent to class H 1.2
- Thermo-regulatory system limitations and Impaired sympathetic nerve system
- Recumbent position in handbike mandatory (AP-bikes)
- Severe spastic quadriplegic with/without athetosis/ataxia and no elbow extension limitation.
- C7/C8以上の完全頸部損傷に一致する機能障害を持つ四肢麻痺
- 胴部および下肢の機能の完全な喪失
- 非脊髄損傷, しかしクラスH1.2と同等の機能障害プロフィール
- 体温調整機能の制限および交感神経系の機能障害
- 横たわった姿勢のハンドバイクが必須(AP-バイク)
- 四肢遠位部で起こる不随意運動/運動失調を伴う/伴わない重篤なけいれん性四肢麻痺, 肘の伸展の制限はない.

16.5.003 Handbike Class H2

ハンドバイク・クラス H2

H 2.1

- Paraplegic with impairments corresponding to a complete lesion from Th1 to Th3

- Very limited trunk stability
- Impaired sympathetic nerve system
- Non-spinal cord injury, but functional ability profile equivalent to class H 2.1
- Recumbent position in handbike mandatory (AP-bikes)
- Moderate quadriplegia with/without athetosis/ataxia.
- C Th1 から Th3の完全損傷に一致する機能障害を持つ対麻痺
- 非常に限定された胸部の安定
- 交感神経系の機能障害
- 非脊髄損傷, しかしクラスH2.1と同等の機能障害プロフィール
- 横たわった姿勢のハンドバイクが必須(AP-バイク)
- 四肢遠位部で起こる不随意運動/運動失調を伴う/伴わない中度の四肢麻痺.

H 2.2

- Paraplegic with impairments corresponding to a complete lesion from Th4 to Th9/Th10
- Limited trunk stability
- Non-spinal cord injury, functional ability profile equivalent to class H 2.2
- Recumbent position in handbike mandatory (AP-bikes)
- Moderate quadriplegia with/without athetosis/ataxia.
- Severe hemiplegia (non-ambulant)
- Severe diplegia (non-ambulant) and athetosis/ataxia.
- Th4からTh9/Th10の完全損傷に一致する機能障害を持つ対麻痺
- 限定された胸部の安定
- 非脊髄損傷, クラスH 2.2と同等の機能障害プロフィール
- 横たわった姿勢のハンドバイクが必須(AP-バイク)
- 四肢遠位部で起こる不随意運動/運動失調を伴う/伴わない中位の四肢麻痺.
- 重度の半身麻痺(歩行不能)
- 重度の両側麻痺(歩行不能) および四肢遠位部で起こる不随意運動/運動失調.

16.5.004 Handbike Class H3

ハンドバイク・クラス H3

- Paraplegic with impairments corresponding to a complete lesion from Th11 or below
- No lower limb function or limited function
- Normal or almost normal trunk stability
- Non-spinal cord injury, functional ability profile equivalent to class H 3
- Incomplete loss of lower limb function, functional ability profile equivalent to class H3 or H4, with other disabilities, which prevent the safe use of a conventional bicycle, tricycle or the Kneeling position in a handbike
- Recumbent position in handbike (AP-bike)
- Severe diplegia and athetosis/ataxia/dystonia (almost normal UE)
- Hemiplegic with spasticity Grade 2-3, lower limb more involved.
- Th11以下の完全損傷に一致する機能障害を持つ対麻痺
- 下肢の機能が無いが, 機能制限がある
- 正常あるいはほぼ正常な胸部の安定
- 非脊髄損傷, クラスH 3と同等の機能障害プロフィールH 3
- 下肢機能の不完全喪失, 通常の自転車, 三輪車あるいは立膝姿勢のハンドバイクの安全な使用を妨げる他の障害を伴うクラスH3またはH4と同等の身体機能プロフィール
- 横たわった姿勢のハンドバイクが (AP-バイク)
- 重度の両側麻痺および四肢遠位部で起こる不随意運動/運動失調(ほぼ正常 UE) 2-3等級の痙縮を伴う半身麻痺, 下肢はさらに関わる.

16.5.005 Handbike Class H4

ハンドバイク・クラス H4

- Paraplegic with impairments corresponding to a complete lesion from Th11 or below
- Double below or Double through knee amputee
- Single leg amputation (AK), minimal disability below knee amputation (BK)
- Incomplete loss of lower limb function, with other disabilities, which prevent the save use of a conventional bicycle or tricycle
- Kneeling Position (ATP-bike), in case of mobility reduction if prevents kneeling, the athlete can use a recumbent bike in H3
- Hemiplegic with spasticity Grade 2, lower limb more involved
- Mild to Moderate diplegia or athetosis with almost normal trunk and upper limb function.
- Th11以下の完全損傷に一致する機能障害を持つ対麻痺
- 両膝下あるいは両膝からの切断
- 片脚切断(AK: 膝関節離断を含む大腿切断), 膝下切断最小限障害(BK: 足関節離断を含む大腿切断)
- 通常の自転車, 三輪車安全な使用を妨げる他の障害を伴う下肢の機能の不完全喪失
- 立膝姿勢(ATP-バイク), 可動性の縮減が立膝を妨げるなら, 競技者はH3の横たわった姿勢のバイクを使用できる
- 2等級の痙縮を伴う半身麻痺, 下肢はいっそう関与する
- 軽度から中度の両側麻痺あるいはほぼ正常な胴部および上肢機能を伴う四肢遠位部で起こる不随意運動.

16.5.006 Tricycle Class T1

三輪車 T1

Neurological

神経性

Very poor:

非常に弱い

- Severe Hemiplegia, spasticity grade 4 in lower and upper limb
- Severe Diplegia, lower spasticity Grade 4 in both legs
- Severe athetosis or ataxia
- Severe locomotor dysfunction, can be mixed pattern (athetosis, spasticity or ataxia)
- Poor functional strength in trunk, and / or in all extremities
- 重度の半身麻痺, 下肢および上肢の4度の痙縮
- 重度の両側麻痺, 両脚の4度以下の痙縮
- 重度の四肢遠位部で起こる不随意運動または運動失調
- 重度の運動機能障害, 複合症を含む (四肢遠位部で起こる不随意運動, 痙縮または運動失調)
- 胴部, および/または全四肢の運動機能が弱い

Decrease in muscle strength:

筋力の減少

- more than 210 Points (Polio, peripheral neurological lesions incomplete Spinal Cord Lesion, no amputees, not able to ride a bicycle)
- 210 ポイント以上 (ポリオ, 末梢神経損傷 不完全脊髄損傷, 非切断, 二輪車に乗車不能)

Comparable disabilities

類似の障害

- multiple impairments (e.g. amputation with brain damage).
- 複合機能障害 (例: 脳損傷を伴う切断).

16.5.007 Tricycle Class T2

三輪車 T2

Neurological

神経性

Poor:

弱い

- Hemiplegic, spasticity grade 4, lower limb more involved
- Moderate to severe Diplegic, lower spasticity Grade 3 in both legs
- Moderate to severe athetosis or ataxia
- 半身麻痺, 下肢に強く関わる4度の痙縮
- 中度から重度の両側麻痺, 両脚の3度以下の痙縮
- 中度から重度の四肢遠位部で起こる不随意運動または運動失調

Decrease in muscle strength

筋力の減少

- between 160 and 209 Points (Polio, peripheral neurological lesions incomplete Spinal Cord Lesion, no amputees, not able to ride a bicycle)
- 160 から 209 ポイント (ポリオ, 末梢神経損傷 不完全脊髄損傷, 非切断, 二輪車に乗車不能)

Comparable disabilities

類似の障害

- multiple impaired (e.g. amputation with brain damage), but fluently movement and control of the bike.
- 複合機能障害(例:脳損傷を伴う切断), しかし自転車を上手に動かし操作できる.

16.5.008 Cycling Class C1

自転車競技クラス C1

Neurological

神経性

Very poor:

非常に虚弱

- Severe Hemiplegia, spasticity grade 4 in lower and upper limb
- Severe Diplegia, lower spasticity Grade 4 in both legs
- Severe athetosis or ataxia
- Severe locomotor dysfunction, can be mixed pattern (athetosis, spasticity or ataxia)
- Poor functional strength in trunk, and / or in all extremities
- 重度の半身麻痺, 下肢および上肢の4度の痙縮
- 重度の両側麻痺, 両脚の4度以下の痙縮
- 重度の四肢遠位部で起こる不随意運動または運動失調
- 重度の運動機能障害, 複合症を含む (四肢遠位部で起こる不随意運動, 痙縮または運動失調)
- 胴部, および/または全四肢の運動機能が弱い

Amputation:

切断

- Single amputation of leg, AK, and arm, AE or BE, on same side or diagonal, with or without the use of a prosthesis
- Double TK amputation with the use of prostheses
- Double amputation BE + Single amputation AK, no prosthesis.
- 同側あるいは対角上の片脚切断AK(膝関節離断を含む大腿切断), および腕 AE(肘関節離断を含む上腕切断) または BE(手関節離断を含む前腕切断), 人工補綴使用または不使用
- 両脚切断 TK, 人工補綴使用

- 両腕切断 BE(手関節離断を含む前腕切断) + 片脚切断AK(膝関節離断を含む大腿切断), 人工補綴不使用.

Comparable incomplete spinal cord injury by point score

Comparable multiple impaired with a tested point score more than 210 points.

ポイント・スコアによる類似不完全脊髄損傷

検査のポイント・スコア210以上の類似複合機能障害.

16.5.009 Cycling Class C2

自転車競技クラス C2

Neurological

神経性

Poor:

虚弱

- Hemiplegic, spasticity grade 4, lower limb more involved
- Moderate to severe Diplegic, lower spasticity Grade 3 in both legs
- Moderate to severe athetosis or ataxia
- 半身麻痺, 4度の痙縮, 下肢はさらに関わる
- 中度から重度の両側麻痺, 両脚の3度以下の痙縮
- 中度から重度の四肢遠位部で起こる不随意運動または運動失調

Decrease in muscle strength

筋力の減少

- between 160 and 209 Points (Polio, peripheral neurological lesions incomplete Spinal Cord Lesion, HMSN, MS)
- 160 から 209 ポイント (ポリオ, 末梢神経損傷 不完全脊髄損傷, HMSN(遺伝性運動感覚性ニューロパチー), MS(多発性硬化症))

Amputation:

切断

- Single AE amputation with or without use of prosthesis + Single TK amputation with the use of prostheses
- Double amputation BE + Single amputation TK with the use of a lower prosthesis
- Double BK amputation with the use of prostheses + Single AE amputation without the use of upper limb prosthesis
- Single amputation AK, no prosthesis, may have a stump support
- 片腕切断 AE(肘関節離断を含む上腕切断), 人工補綴使用または不使用 + 片 TK 切断人工補綴使用
- 両腕切断 BE(手関節離断を含む前腕切断) + 片切断 TK 人工補綴使用
- 両切断 BK(足関節離断を含む下肢切断)人工補綴使用 + 片切断AE(肘関節離断を含む上腕切断) 上肢人工補綴不使用
- 片切断 AK(膝関節離断を含む大腿切断), 人工補綴不使用, 基部支持具を使用してよい

Comparable impairments:

類似機能障害

- Multiple impairments (e.g. amputation with brain damage), but fluently movement and control of the bike.
- Limited ROM of the hip or knee such that a functional full revolution of the crank is not possible. In this case, the radius of crank must be limited to 0 cm.
- 複合機能障害(例:脳損傷を伴う切断), しかし自転車を上手に動かし操作できる.
- クランクを完全に回転させることが不可能な, 腰あるいは膝の ROM 制限. この場合, クランク半径は 0 cmに限られる.

16.5.010 **Cycling Class C3**
自転車競技クラス C3

Neurological

神経性

Poor to fair:

虚弱から中位

- **Hemiplegic with spasticity Grade 3, lower limb more involved**
- **Monoplegic, spasticity Grade 3 in single lower limb**
- **Moderate Diplegic, lower spasticity Grade 2 in both legs**
- **Moderate athetosis or ataxia**
- **半身麻痺, 3度の痙縮を伴う, 下肢はさらに関わる**
- **単麻痺, 片下肢に3度の痙縮**
- **中度の両側麻痺, 両脚に2度以下の痙縮**
- **中度の四肢遠位部で起こる不随意運動または運動失調**

Limited ROM of the hip or knee such that a normal functional full revolution of the crank is not possible. In this case, it is the cyclist's option to shorten the crank to the optimal size.

クランクを完全に回転させることが不可能な, 腰あるいは膝の ROM 制限. この場合, 競技者の選択によりクランクを最適に短縮できる.

Amputation:

切断

- **Single AE amputation, no prosthesis + Single BK amputation with the use of a prosthesis**
- **Single TK amputation with the use of a prosthesis + Single BE amputation**
- **Single amputation TK, with the use of prosthesis**
- **Double amputation BK, with the use of prostheses**
- **片腕切断 AE(肘関節離断を含む上腕切断), 人工補綴不使用 + 片切断 BK(足関節離断を含む下肢切断) 人工補綴使用**
- **片 TK切断人工補綴不使用 +片切断 BE(手関節離断を含む前腕切断)**
- **片切断 TK, 人工補綴使用**
- **両切断 BK(足関節離断を含む下肢切断), 人工補綴使用**

Comparable multiple impairments with a tested point score between 110 and 159 points.

検査のポイント・スコア110から159の類似複合機能障害.

16.5.011 **Cycling Class C4**
自転車競技クラス C4

Neurological

神経性

Fair:

中位

- **Hemiplegic with spasticity Grade 2, lower limb more involved**
- **Mild to moderate Diplegic, lower spasticity Grade 1 in both legs**
- **Mild to moderate athetosis.**
- **半身麻痺, 2度の痙縮を伴う, 下肢はさらに関わる**
- **軽度から中度の両側麻痺, 両脚に1度以下の痙縮**
- **軽度から中度の四肢遠位部で起こる不随意運動.**

Limited ROM of the hip or knee such that a normal functional full revolution of the crank is not possible. In this case, it is the cyclist's option to shorten the

crank to the optimal size.

クランクを完全に回転させることが不可能な、腰あるいは膝の ROM 制限. この場合、競技者の選択によりクランクを最適に短縮できる.

Amputation:

切断

- Single amputation BK with the use of prosthesis + Single BE amputation with or without the use of prosthesis
- Single amputation BK, with the use of prosthesis
- Double amputation BE with or without the use of a prosthesis that allows as much functional contact as possible to the handlebar.
- 片切断 BK(足関節離断を含む下肢切断) 人工補綴使用 +片切断 BE(手関節離断を含む前腕切断) 人工補綴使用または不使用
- 片切断 BK(足関節離断を含む下肢切断), 人工補綴使用
- 両切断 BE(手関節離断を含む前腕切断) ハンドルバーに可能な限り機能的に接することができるようにする人工補綴使用または不使用.

Comparable multiple impairments with a tested point score between 60 and 109 points.

検査のポイント・スコア60から109の類似複合機能障害.

16.5.012 Cycling Class C5

自転車競技クラス C5

This is the class for athletes with minimum impairments.

これは最小限の障害を持つ競技者のクラスである.

Neurological

神経性

Fair to normal:

中位から正常

- Minimally affected diplegic with spasticity grade 1 - 2
- Truly ambulant hemiplegic with spasticity grade 1 - 2
- Monoplegic through a major joint plus clear neurological signs to include positive uni or bilateral Babinski, uni or bilateral clonus (4 beats or more)
- Notably brisk reflexes or clear differences in reflexes
- Possible loss of function by uncoordinated hands or one leg
- Minimum athetosis or ataxia with clear signs of cerebella dysfunction.
- 最少影響の両側麻痺, 1 - 2度の痙縮
- 歩行障害を伴う半身麻痺, 1 - 2度の痙縮
- 主要関節の単麻痺 + 単側または両側のバビンスキ陽性, 単側または両側のクローヌス (4拍またはそれ以上)を含む明瞭な神経性兆候
- 明白に活発な反射あるいは反射間に明瞭な差
- 機能しない両手あるいは片脚による機能喪失の可能性
- 小脳機能障害の明瞭な兆候を伴う, 最少の四肢遠位部で起こる不随意運動または運動失調.

Amputation:

切断

- Single amputation AE, with or without prosthesis, no functional grip
- Single amputation BE with the use of a prosthesis.
- 片切断 AE(肘関節離断を含む上腕切断), 人工補綴使用または不使用, 握る機能無し
- 片切断 BE(手関節離断を含む前腕切断)人工補綴使用.

Minimal disability: Amputation of all fingers and thumb (through MCP) or

amputation of more than half foot (forefoot). In the case of a single AE-, BE-amputation or a single upper limb dysmelia, the minimal impairment is met if all fingers and the thumb of one hand is missing through the MCP joint or other impairments who are equivalents, without a functional grip. As a proof of the loss of functional grip, the affected athlete will not be able to operate handlebar mounted gear and brake levers with the affected or impaired limb.

最少機能障害：親指を含むすべての指の(MCPを通る)切断あるいは足前半の切断。片切断AE-, BE-あるいは片上肢機能障害の場合、片手の親指を含むすべての指がMCP関節から失われている場合あるいは握る機能を失った他の同等の機能障害なら、最少機能障害が適用される。握る機能喪失の証明として、機能を失った競技者はハンドルに取付けられた変速およびブレーキのレバーを、失ったか機能障害となった手足で操作することができない。

16.5.013 Tandem Class B

タンデム・クラス B

Blind or Visual Impaired (VI)

盲目あるいは視覚障害 (VI)

TCB - from no light perception in either eye up to visual acuity of 6/60 and/or visual field of less than 20 degrees. Classification assessed in the best eye with the best correction (i.e. all athletes who use contact or corrective lenses must wear them for classification, whether they intend to wear them in competition or not). Classification will be provided by a UCI accredited classifier.

TCB - 光の知覚が無い、からどちらかの眼の視力が6/60まで、および/または視野が20度未満。クラス分けは最もよい眼で査定される(すなわち、コンタクトか矯正的なレンズを使うすべての競技者は、競技時にそれらを使用する意図の有無に関わらず、クラス分けにおいてそれらを装着しなければならない)。クラス分けはUCI公認のクラシファイアによって提供される。

Chapter VI UCI PARA-CYCLING CHAMPIONSHIPS

第 6 章 UCI パラサイクリング選手権大会

16.6.001 For all UCI para-cycling world championships, the programme of events must be scheduled so that athletes from any **division** are not expected to compete in more than one event on any one day.

すべてのUCIパラサイクリング世界選手権大会において、いかなる区分の競技者も1日に1競技を超えて競技を行わない競技プログラムを予定しなければならない。

(text modified on 26.06.07; 1.01.09).

Chapter VII ROAD RACES

第 7 章 ロード・レース

§ 1 Road races

ロード・レース

16.7.001 For all UCI para-cycling world championships, nations can register a maximum of three athletes in each division for the road race. All road race courses must be completely closed to other traffic.

すべてのUCIパラサイクリング世界選手権大会において、各国はロード・レースの各区分に最多3競技者を登録できる。ロード・レース・コースは他の交通から完全に遮断されていなければならない。

い.

(text modified on 26.06.07; 1.01.10).

Road race distances

ロード・レースの距離

16.7.002

The minimum and maximum distances for UCI para-cycling world championships road races shall be:

UCIパラサイクリング世界選手権大会ロード・レースの最短と最長距離は以下のとおり:

Class / Division / クラス / 区分	Minimum / 最短	Maximum / 最長
B men / B 盲人および視覚障害男子	90 km	120 km
B women / B 盲人および視覚障害女子	70 km	100 km
C 5 men / C 5 男子	70 km	100 km
C 4 men / C 4 男子	60 km	90 km
C 3 men / C 3 男子	50 km	70 km
C 2 men / C 2 男子	40 km	60 km
C 1 men / C 1 男子	40 km	60 km
C 5 women / C 5 女子	50 km	75 km
C 4 women / C 4 女子	45 km	65 km
C 3 women / C 3 女子	40 km	60 km
C 2 women / C 2 女子	30 km	50 km
C 1 women / C 1 女子	30 km	50 km
T 2 men / T 2 男子	25 km	40 km
T 1 men / T 1 男子	15 km	30 km
T 2 women / T 2 女子	15 km	30 km
T 1 women / T 1 女子	15 km	30 km
Class / Division / クラス / 区分	Minimum / 最短	Maximum / 最長
H 4 men / H 4 男子	50 km	80 km
H 3 men / H 3 男子	40 km	70 km
H 2 men / H 2 男子	40 km	70 km
H 1 men / H 1 男子	25 km	40 km
H 4 women / H 4 女子	40 km	70 km
H 3 women / H 3 女子	30 km	55 km
H 2 women / H 2 女子	30 km	55 km
H 1 women / H 1 女子	25 km	40 km

(text modified on 26.06.07; 1.02.08; 1.02.09; 1.01.10)..

Road race circuits

ロード・レース・サーキット

16.7.003

Road race circuits at all UCI **events**, shall be **between 7 km and 15 km**. Circuits which are shorter than **7 km**, but with unique, desirable features, (for example purpose built motor racing circuits), may be permitted at the discretion of the UCI, on the recommendation of the appointed technical delegate.

UC**競技の**ロード・レース・サーキットは、**7kmから15kmの間でなければならない**。7 km未満のサ

一キットであっても、ユニークで望ましい特徴(たとえばモーター・レースのために建設された)を持つ場合は、指名技術代表の勧告により、UCIの裁量権により許可し得る。

Climbs on any circuit **must have a maximum of 8%** average gradient and not more than 15 % maximum **on their steepest section**. Total length of climbing must not be more than 25 % of the total circuit length.

いかなるサーキットも**8%の勾配を持たねばならず、最も急な区間でも**最大15%を超えてはならない。登板の長さは、サーキット全周長の25%を超えてはならない。

Tricycles, handcycles and youth category riders may use a shorter and less technically difficult circuit, at the discretion of the technical delegate **of UCI**.

三輪車、ハンドサイクルおよびユース・カテゴリの競技者は、**UCI**技術代表の裁量により、より短く、技術的難度の低いサーキットを使用できる。

(text modified on 26.06.07; 1.01.10).

Starting order

スタート順

16.7.004 Each road race must start with minimum of 2 minutes between each class, group, or division to avoid the unwanted mixing of classes.

無用のクラス間の混合を避けるため、各クラス、グループ、区分は最少2分の間隔を置いてスタートしなければならない。

Pacing/drafting

追走/ドラフティング

16.7.005 Any athlete **taking pace or drafting from an athlete in another class, group, or division will be disqualified. The racing procedure will be in compliance with articles 2.4.017 to 2.4.020.**

他のクラス、グループ、区分の競技者を追走あるいはドラフティングをしたいかなる競技者も失格とされる。レース手順は条項2.4.017~2.4.020に従う。

(text modified on 1.02.09).

16.7.006 [article abrogated on 1.02.09].

16.7.007 Considering the nature of the handicap and the difficulty for certain athletes to grab a bottle during a race, the following measures will apply for the feeding by foot during the road races:

ハンディキャップの性質およびある競技者にとってはレース中にボトルをつかむことが困難であることを考慮し、ロード・レース中の地上からの飲食料補給に下記の方法を適用できる:

- forbidden to feed during the first and last laps,
- feeding authorized from both sides of the road. The feeding zones must be separated by at least 50 meters.
- 最初と最後の周回中の飲食料補給は禁じる。
- 道路の両側からの飲食料補給を認める。補給ゾーン(複数)は、最短50mは分離していなければならない。

(article introduced on 1.02.09).

§ 2 Individual **time trials**
個人**タイム・トライアル**

16.7.008 For all UCI para-cycling world championships **nations can register a maximum of three athletes in each division for the individual time trial.** It is recommended that all courses should be completely closed to non-race traffic. The minimum requirement is complete course closure to oncoming traffic. Time trial courses can use the same circuits as those used for road races in the same programme.
すべてのUCIパラサイクリング世界選手権大会において、**各国は個人タイム・トライアルの各区分に最多3競技者を登録できる。** 全コースが競技外の交通から完全に遮断されていることが推奨される。最小限、全コースが対面方向の交通から遮断されることが要求される。タイムトライアル・コースとして、同一大会のロード・レースのサーキットを使用することができる。

(text modified on 26.06.07; 1.01.10).

Time trial distances
タイムトライアルの距離

16.7.009 The minimum and maximum distances for UCI para-cycling world championships time trials shall be:
UCIパラサイクリング世界選手権大会タイムトライアルの最短と最長距離は以下のとおり:

Class / Division / クラス / 区分	Minimum / 最短	Maximum / 最長
B men / B 男子	20 km	35 km
B women / B 女子	15 km	30 km
C 5 men / C 5 男子	15 km	30 km
C 4 men / C 4 男子	15 km	30 km
C 3 men / C 3 男子	10 km	25 km
C 2 men / C 2 男子	10 km	25 km
C 1 men / C 1 男子	10 km	25 km
C 5 women / C 5 女子	15 km	25 km
C 4 women / C 4 女子	15 km	25 km
C 3 women / C 3 女子	10 km	20 km
C 2 women / C 2 女子	10 km	20 km
C 1 women / C 1 女子	10 km	20 km
T 2 men / T 2 男子	10 km	20 km
T 1 men / T 1 男子	5 km	15 km
T 2 women / T 2 女子	10 km	15 km
T 1 women / T 1 女子	5 km	15 km
H 4 men / H 4 男子	15 km	30 km
H 3 men / H 3 男子	10 km	25 km
H 2 men / H 2 男子	10 km	25 km
H 1 men / H 1 男子	5 km	15 km
H 4 women / H 4 女子	15 km	25 km
H 3 women / H 3 女子	10 km	20 km
H 2 women / H 2 女子	10 km	20 km
H 1 women / H 1 女子	5 km	15 km

(text modified on 26.06.07; 1.02.08; 1.02.09; 1.01.10).

16.7.010 The starting order for individual time trial stages shall be the same as applicable in UCI rules 2.6.023. Nevertheless, the commissaires panel may modify the order for **“T1-2”** divisions and **“H”** class if the course is too narrow. In that particular case the order will be established by beginning with the fastest riders and by ending by the slowest ones, in order to facilitate the overtaking during the race.

個人タイムトライアル・ステージのスタート順は、UCI規則条項2.6.023における適用と同じでなければならない。しかしながら、コースが狭すぎる時には、**“T1-2”**区分および**“H”**クラスの順番を、コミセール・パネルは変更することができる。この特別な場合には、順番はレース中の追抜きを容易にするために、最速の競技者から始まり、最遅の競技者が最後になるように決定する。

(article introduced on 1.02.09).

16.7.011 For the individual time trial, following cars will be authorized according to the following terms for the UCI World cup and the World championship:

個人タイムトライアルにおいて、UCIワールドカップと世界選手権のための下記条件に従い、随行車両が認められる:

- one following car for a nation with less than ten riders engaged in the individual time trial, all classes combined;
- two following cars for a nation with ten riders or more engaged in the individual time trial, all classes combined.
- 全クラス併せて、10名未満の競技者が個人タイムトライアルに参加する場合は、1国あたり1台の随行車両;
- 全クラス併せて、10名以上の競技者が個人タイムトライアルに参加する場合は、1国あたり2台の随行車両

The chief commissaire can reduce the number of accredited vehicles if he considers it appropriate. All vehicle drivers must hold a UCI license issued by their national federation.

チーフ・コミセールは、彼が適切とみなすなら許可車両の台数を縮減することができる。全車両の運転者は、所属国内連盟の発行するライセンスを所持しなければならない。

(article introduced on 1.01.09).

Chapter VIII TRACK RACES

第 8 章 トラック・レース

16.8.001 For all UCI para-cycling World Championships, **nations** can register a maximum of three athletes in each division for each track event. Moreover, **“H”** classes and **“T1-2”** divisions are not allowed to take part in track events.

すべてのUCIパラサイクリング世界選手権大会において、各国は、各トラック競技種目の各区分に最多3競技者を登録できる。さらに、**“H”**クラスおよび**“T1-2”**区分は、トラック競技に参加することはできない。

Also for safety reasons, foam pads placed in bends will be prohibited in the first half of the bend.

安全上の理由により、曲線部の前半においてはラバー・パッドを置くことを禁じる。

(text modified on 26.06.07; 1.02.08; 1.01.10).

§ 1 Kilometre and 500 metres 1kmと500m

16.8.002 Starting blocks must be used for all classes during the following track events: individual pursuit, first rider of the team sprint and kilometer/500 meters.

下記のトラック競技においてはすべてのクラスでスターティング・マシンを使用しなければならない:
インディヴィデュアル・パーシュート, チーム・スプリントの第1走者, 1km/500mタイムトライアル.

(article introduced on 1.01.09).

16.8.003 Races shall be for the following **division** and distances:

競技は下記の区分および距離で行わなければならない:

Division / クラス / 区分	Distance / 距離
Tandem men; women – B タンデム男子; 女子 – B	1,000 metres
Bicycle men - C5; C4; C3; C2; C1 二輪車男子 - C5; C4; C3; C2; C1	1,000 metres
Bicycle women - C5; C4; C3; C2; C1 二輪車女子 - C5; C4; C3; C2; C1	500 metres

(text modified on 1.02.09; 1.01.10).

§ 2 Individual Pursuit

インディヴィデュアル・パーシュート

16.8.004 Races shall be for the following **division** and distances

競技は下記の区分および距離で行わなければならない:

Division / 区分	Distance / 距離
Tandem men – B タンデム男子 – B	4,000 metres
Bicycle men - C5; C4; 二輪車男子 - C5; C4;	4,000 metres
Bicycle men - C3; C2; C1 二輪車男子 - C3; C2; C1	3,000 metres
Tandem mixed; women – B タンデム女子 – B	3,000 metres
Bicycle women - C5; C4; C3; C2; C1 二輪車女子 - C5; C4; C3; C2; C1	3,000 metres

(text modified on 1.02.09; 1.01.10).

16.8.005 Considering the variety in the types of handicap in the **“C”** division, it is recommended to match up athletes with similar handicaps during the qualification for the track individual pursuit, in order not to penalize or favour certain athletes. This consideration will have precedence in the pairing of the athletes.

“C”区分におけるハンディキャップ類型の多様性を配慮し、インディヴィデュアル・パーシュートの予選においては、ある競技者が不利になったり有利になったりしないよう、同様なハンディキャップの競技者を対戦させるよう推奨する。この配慮は競技者の組み合わせについて優先順位を持つ。

(article introduced on 01.01.09; modified on 1.01.10).

- 16.8.006** When a factor is used for athletes' classification in the track individual pursuit, the athletes will evolve alone in the finals (gold-silver), (bronze-fourth) if they are not part of the same division and will be matched up only if they are part of the same division.

インディヴィデュアル・パーシュートにおける競技者クラス分けのために係数を使用する場合、競技者が同じ区分でなく、かつ同じ区分の競技者のみが組み合わせられるとしている場合、競技者は決定戦(金-銀)(銅-4位)に単独で進出する。

(article introduced on 1.01.09).

§ 3 Tandem sprint タンデム・スプリント

- 16.8.007** Races shall be for blind and VI - men **and** women
競技は盲人・視覚障害の男子、女子において行う。

(article introduced on 1.02.08).

- 16.8.008** **Sprint format**
スプリントの組合せ
Paralympic Games and UCI World Championships
パラリンピック競技大会および世界選手権大会

After the qualifying round, eight fastest riders will advance to the sprint tournament.

予選ラウンド後に、上位8人がスプリント対戦に進出する。

Starters 人数	System 組合せ方法	Event 組	Composition 編成	1 st 1着	2 nd 2着
8	1/4 Finals 1/4 決勝 4x2 ⇨ 1=4 (in 2 heats, 3 if required) (2 回戦制)	1	N1-N8	1A1	1A2
		2	N2-N7	2A1	2A2
		3	N3-N6	3A1	3A2
		4	N4-N5	4A1	4A2
4	1/2 Finals 1/2 決勝 2x2 ⇨ 1=2 (in 2 heats, 3 if required) (2 回戦制)	1	1A1-4A1	1B1	1B2
		2	2A1-3A1	2B1	2B2
4	Minor Final 順位決定戦 2x1 ⇨ 1=2	1	1A2-2A2	7th	8th
		2	3A2-4A2	5th	6th
4	Finals 決勝 2x2 ⇨ 1=2 (in 2 heats, 3 if required) (2 回戦制)	1	1B2-2B2	3rd (Bronze)	4th
		2	1B1-2B1	1st (Gold)	2nd (Silver)

(article introduced on 1.01.09).

§ 4 Team sprint (TS)

チーム・スプリント(TS)

16.8.009

Races shall be for:

men - C5; C4; C3; C2; C1women - C5; C4; C3; C2; C1

競技は下記において行う:

男子 - C5; C4; C3; C2; C1女子 - C5; C4; C3; C2; C1

For all para-cycling TS competitions, the maximum shall be one sprint team of 3 athletes per nation, **that can be mixed**, plus substitutes. **A second team might be registered for each nation only if it is an all women team. A maximum of two athletes can have the same value in points. Looking at the following table, the total of points for the three TS participants must be a maximum of 11 points.**

すべてのパラサイクリング・チーム・スプリント競技において、1国あたり3競技者(これは混合でもよい)と補欠からなる最多1チームとする。各国は2番目のチームを、これが全員が女子のチームの場合登録してよい。最多2名の競技者がポイントにおいて同点でよい。下記の表によって、3名のTS参加者のポイント合計は11ポイント以下でなければならない。

Gender, classes & divisions 性別, クラスおよび区分	Points ポイント
Men <u>C5 / 男子 C5</u>	<u>5</u>
Men <u>C4 / 男子 C4</u>	<u>4</u>
Men <u>C3 / 男子 C3</u>	3
Men <u>C2 / 男子 C2</u>	<u>2</u>
<u>Men C 1 / 男子 C1</u>	<u>1</u>
Women <u>C5 / 女子 C5</u>	<u>4</u>
Women <u>C4 / 女子 C4</u>	3
Women <u>C3 / 女子 C3</u>	<u>2</u>
<u>Women C 2 / 女子 C2</u>	<u>1</u>
<u>Women C 1 / 女子 C1</u>	<u>1</u>

(text modified on 26.06.07; 1.02.09; 1.01.10).

16.8.010

This event consists of two series. The first series is a qualifying round to select the four fastest teams, on the basis of their times for the finals. The teams with the two best times shall ride off in the final for the gold and silver medals, while the two others shall ride off in the final for the bronze medal and fourth place.

この競技は2つのシリーズから構成される。第1のシリーズは、そのタイムにより決勝への上位4チームを選出する予選ラウンドである。最上位2チームは金-銀メダルをかけた決勝を行い、次の2チームは銅メダルと4位をかけた決定戦を行なう。

(article introduced on 1.01.09).

16.8.011

[article abrogated on 1.02.09].

16.8.012

[article abrogated on 1.02.09].

Chapter IX WORLD RECORDS

第 9 章 世界記録

16.9.001 New world records will be ratified according to UCI regulations. A copy of the documentation required by the UCI must be sent to the UCI administration.

世界新記録はUCI規則に従って批准される。UCIに要求される証拠書類の写しは、UCIに送られなければならない。

(text modified on 26.06.07).

16.9.002 A new world record submission will only be accepted from an athlete who has paralympic permanent status (PPS) functional classification for the **division** in which the new record was set. The athlete must also possess a valid international racing licence from a UCI affiliated national cycling federation.

世界新記録公認申請は、その新記録が樹立された区分のパラリンピック・パーマネント・ステータス (PPS)の機能クラス分けを所持する競技者によるもののみ受理される。当該競技者はUCI加盟国内連盟が発行する有効な国際競技ライセンスを保有していなければならない。

16.9.003 Only world records attempted on a traditional bicycle including tandem may be homologated. Handbikes and tricycles can therefore not make a request for the homologation of a world record.

タンデムを含む伝統的二輪自転車で行われた世界記録のみが批准される。ハンドサイクルと三輪車では世界記録の批准を求めることはできない。

(text modified on 1.02.08; 1.02.09).

Chapter X RACING DRESS

第 10 章 競技の服装

16.10.001 [article abrogated on 26.06.07. For racing dress provisions, refer to Article 1.3.026 and the following / この条項は2007年6月26日に廃止。競技の服装規定については条項1.3.026以下を参照のこと].

16.10.002 [article abrogated on 26.06.07. For racing dress provisions, refer to Article 1.3.026 and the following / この条項は2007年6月26日に廃止。競技の服装規定については条項1.3.026以下を参照のこと].

16.10.003 [article abrogated on 26.06.07. For racing dress provisions, refer to Article 1.3.026 and the following / この条項は2007年6月26日に廃止。競技の服装規定については条項1.3.026以下を参照のこと].

16.10.004 For all functional **class and division** road races, athletes are required to **wear a helmet** in the correct **division** colour, or use an appropriately coloured helmet cover, as follows:

IPCロード・レースにおけるすべての機能クラスおよび区分において、競技者は自身の下記に示す正しい区分色あるいは適切な色彩のカバーを使用したヘルメットを着用しなければならない:

Red helmet:	C 5 men & women	C 5 男子および女子
赤ヘルメット:	T 2 men & women	T 2 男子および女子
	H 3 men & women	H 3 男子および女子

White helmet: 白ヘルメット:	Tandem men C 4 men & women H 2 men & women	タンデム男子 C 4 男子および女子 H 2 男子および女子
Blue helmet: 青ヘルメット:	Tandem women C 3 men & women H 1 men & women	タンデム女子 C 3 男子および女子 H 1 男子および女子
Black helmet: 黒ヘルメット:	H 4 men & women C 2 men & women T 1 men & women	H 4 男子および女子 C 2 男子および女子 T 1 男子および女子
Yellow helmet: 黄ヘルメット:	C 1 men & women H 1 women	C 1 男子および女子 H 1 女子

Athletes using the wrong color helmet in road races will not be allowed to start and/or will be withdrawn from the race and disqualified.

ロード・レースにおいて間違った色のヘルメットを使用した競技者は、スタートを許されず、および/またはレースから除外され、失格となる。

(text modified on 26.06.07; 1.02.09; 1.01.10).

Use of catheters

カテーテルの使用

16.10.005

It is mandatory for cyclists who use catheters or other urinary diversion devices to prevent spillage by using a catheter bag at all times. This includes training, competition and classification. The penalty structure will be in compliance with the chapter 12, article 12.01.040, penalties for the helmet points 3.2 and 3.3.

カテーテルまたは他の排尿器具を使用する競技者は、流出防止のために常時カテーテル・バッグを使用することを義務付けられる。これには、トレーニング、競技およびクラス分けが含まれる。制裁構造は、第12部の条項12.01.040のヘルメットに関するペナルティの3.2項および3.3項に準じる。

(article introduced on 1.02.09).

Chapter XI MEDALS AND JERSEYS FOR UCI PARA-CYCLING WORLD CHAMPIONSHIPS

第 11 章 UCI パラサイクリング世界選手権大会のメダルとジャージ

See part 9 of UCI regulations.

UCI規則第9部を見よ。

Chapter XII PENALTIES

第 12 章 ペナルティ

16.12.001

In para-cycling competitions, any participant who commits an infraction of regulation will be subject to the disciplinary procedures and sanctions of the UCI.

パラサイクリング競技において、規則に違反したいかなる競技者も、UCIの制裁措置と罰則を科される。

(text modified on 26.06.07).

Chapter XIII ANTIDOPING**第 13 章 アンチドーピング**

- 16.13.001** Drug testing and health checks may be carried out at any para-cycling competition using UCI rules. The refusal of an athlete to submit to these checks will be treated as if the athlete tested positive, or failed a health check. (see www.paralympic.org).
いかなるパラサイクリング競技においても、薬物検査と健康診断が、UCI規則により実施される。この検査に対する競技者の拒絶は、当該競技者が検査で陽性結果となったか、健康診断に合格しなかったかのように扱われる(www.paralympic.orgを見よ)。

(text modified on 26.06.07).

Chapter XIV EQUIPMENT REGULATIONS**第 14 章 機材規則**

- 16.14.001** All cycles used in UCI para-cycling world championships or in other UCI events have to meet the current requirements of the UCI EQUIPMENT REGULATIONS, (Part I, Chapter III). For morphological, or disability reasons, exceptions may be permitted, but the principle of the UCI regulations for cycles must be followed. For example: A handlebar adaptation is allowed for athletes with upper limb disabilities, if the athlete needs the adaptation to operate gear and brake levers, there is no unfair aerodynamic advantage and safety is not compromised.
UCIパラサイクリング世界選手権大会あるいはその他のUCI競技大会で使用される自転車は、UCI機材規則(第I部第3章)の現行必要条件に合致しなければならない。身体形態上あるいは障害を理由として、例外は許容されるが、自転車に関するUCI規則の原則は守られなければならない。例として、競技者が変速機あるいはブレーキ・レバーを操作するために補助器具を必要とする場合、空気力学的優位に関する公平性や安全性が損なわれない限り、上肢に障害を持つ競技者にはハンドルバー・アダプターが許される。

(text modified on 26.06.07).

- 16.14.002** All request for impairment adaptations to any cycle must be submitted in writing with proper explanation and pictures at least one month before any event that the athlete wants to participate in (date of the event must be provided) for UCI approval. In case the adaptation is approved a certificate will be sent to the athlete to present at any event.
すべての自転車の障害補助具の要請は、正確な説明と図を付した書面にて、競技者が参加を希望する競技大会(大会の期日を示すこと)の遅くとも1ヶ月前までに、UCI承認のために提出しなければならない。適合具が承認された場合、競技大会で提示するために証明書が競技者に送付される。

(text modified on 26.06.07; 1.01.10).

- 16.14.003** The IPC, the UCI, or competition officials shall not be liable for any consequences deriving from the choice of equipment and/or any adaptations used by licence-holders, nor for any defects it may have, or its non-compliance.
IPC, UCI, あるいは競技役員は、機材の選択および/またはライセンス保持者による補助具の使用から生じる結果について、それに欠陥や規則違反があっても、責任を持たない。
- 16.14.004** Artificial handgrips and prosthesis are allowed on upper disabled limbs, but not fixed to the cycle. For reasons of safety in the event of a fall, rigid prosthetic adaptations, mounted or fixed on parts of the cycle, are not allowed.

人工的握りおよび装具を障害のある上肢に使用することは許されるが、自転車に固定してはならない。落車時の安全上の理由から、自転車の部品に固定した硬質の補綴補助具は許可されない。

Except for handcycles, a cyclist's position shall be supported solely by the pedals, the saddle and the handlebar.

ハンドサイクルを除いて、競技者のポジションはペダル、サドルおよびハンドル・バーのみにより支えられなければならない。

- 16.14.005** **An** athletes with above knee amputation may use a support for the thigh only if, for safety reasons, there is no fixation of the thigh to the bicycle. This means, that the support may be a half tube attached to the cycle, with a closed base and maximum of 10 cm closed side at the base, but no thigh fixing devices are permitted.

膝上切断の競技者は大腿のみを支える補装具を使用できるが、安全上の理由により大腿部を自転車に固定することはできない。これが意味するのは、補装具は自転車に付けられた、閉じられた基部と基部において最大10cm側面からなる半円筒形であるが、大腿を固定する器具の使用は許可されない。

(text modified on 1.01.09; 1.01.10).

- 16.14.006** Road bicycles, tandems, tricycles and handcycles must have two independent braking systems. Bicycles and tandems must have an independent brake on each wheel.

ロード用二輪車、タンデム、三輪車およびハンドサイクルは独立した2系統の制動装置を備えなければならない。二輪車およびタンデムは独立した制動装置を各車輪に備えなければならない。

Handcycle: In the case of a handcycle, if there is a braking system for the double wheels, it must involve both wheels. The braking systems must be dynamic; wheel locks or stoppers are not allowed.

ハンドサイクル: ハンドサイクルの場合、同軸輪のブレーキは、両輪に効くものでなければならない。ブレーキ機構は動的でなければならない。車輪固定もしくはストッパーは許容されない。

Tricycle: As for tricycles, they must have two braking systems, one at the front and one at the back. Like handcycles, the braking system on the double wheels must be dynamic and involve both wheels.

三輪車: 三輪車の場合、2系統のブレーキを、ひとつは前輪にひとつは後輪につけなければならない。ハンドサイクルと同じく、同軸車輪のブレーキは動的で、両輪に効くものでなければならない。

(text modified on 1.01.10).

- 16.14.007** In UCI para-cycling road world championships, where neutral race service is offered, it is probable that only standard bicycle wheels will be available. Therefore, it may not be possible to provide neutral service to tandem frames with hub spacing wider than a standard road bicycle. Also, it is very unlikely that neutral spare tricycle wheels will be available, or spare wheels suitable for handcycles, except where any wheel is interchangeable with a standard bicycle road wheel.

パラサイクリング・ロード世界選手権大会において、共通機材支援が提供される場合、おそらくは標準2輪自転車用車輪のみが提供される。したがって、標準のロード用自転車より幅広のハブ幅のフレームのタンデムには共通機材支援を提供することは可能ではないかもしれない。また、標準的自転車用ロード車輪と互換性のある車輪を除いて、3輪車用共通予備車輪あるいはハンドサイクルに適した予備車輪が利用できることはまずありえない。

(text modified on 26.06.07).

Chapter XV TANDEM BICYCLE

第 15 章 タンデム二輪車

Definition

定義

- 16.15.001** The tandem is a vehicle for two cyclists, with two wheels of equal diameter, which conforms to the general principles of UCI construction for bicycles. The front wheel shall be steerable by the front rider, known as the 'pilot'. Both riders shall face forward in the traditional cycling position and the rear wheel shall be driven by both cyclists through a system comprising pedals and chains.

タンデムは2人の競技者のための、UCIの自転車構造の一般原則に適合した、同径の2つの車輪を持つ車両である。前車輪は「パイロット」として知られる前方の競技者により操行可能でなければならない。両競技者は伝統的な自転車の姿勢で前を向き、後輪はペダルとチェーンで構成される装置で両競技者により駆動されなければならない。

- 16.15.002** The tandem top tube and any additional strengthening tubes, may slope to suit the morphological sizes of the riders.

タンデムのトップ・チューブおよび追加の補強チューブは、競技者の身体的寸法に応じて傾斜してよい。

Chapter XVI TRICYCLE

第 16 章 三輪車

Definition

定義

- 16.16.001** The tricycle is a vehicle with three wheels of equal diameter. The front wheel, or wheels, shall be steerable; the rear wheel, or wheels, shall be driven through a system comprising pedals and a chain.

三輪車は同径の三つの車輪を持つ車両である。前車輪(単数または複数)は操行可能でなければならない。後車輪(単数または複数)はペダルとチェーンで構成される装置で駆動されなければならない。

- 16.16.002** Recumbent pedal tricycles are not permitted in UCI para-cycling competitions. UCIパラサイクリング競技においては、もたれかかった姿勢の三輪車は許可されない。

(text modified on 26.06.07).

- 16.16.003** A tricycle with two rear wheels shall conform to UCI construction and measurements for a bicycle, including the bottom bracket, seat tube and saddle position, but excluding the rear triangle.

二つの後車輪を持つ三輪車は、UCIの二輪自転車の構造および、後ろ三角を除くボトム・ブラケット、シート・チューブおよびサドル位置の寸法に適合しなければならない。

- 16.16.004** A tricycle with two front steerable wheels shall conform to the general principles of UCI construction and measurements for a bicycle, including the rear triangle.

二つの操行可能な前車輪を持つ三輪車は、UCIの二輪自転車の構造および、後ろ三角を含む寸法の一般原則に適合しなければならない。

- 16.16.005** Wheels of the tricycle may vary in diameter between 70 cm maximum and 55 cm minimum, including the tyre, using conventional cycle components. Modified hub attachments may be used if necessary. The width of tricycle double wheels may vary between 85 cm maximum and 60 cm minimum, measured at the centre of each tyre where the tyres touch the ground.
三輪車の車輪は、タイヤを含んで最大70cmから最小55cmの間の種々の直径で、伝統的な自転車の部品を使用していること。必要であれば改造したハブ取付け具を使用してよい。三輪車の2車輪間の幅は、タイヤ接地面の中心間で計測して最大85cm、最小60cmの種々の寸法とする。
- 16.16.006** If a tricycle two-wheel rear axle does not have a differential, only one wheel must be driven, due to the different speeds of the wheels in bends.
三輪車の2車輪を持つ後車軸に差動装置を持たない場合、曲走路における車輪間の速度差のために、1車輪のみ駆動しなければならない。
- 16.16.007** A tricycle shall not measure more than 200 cm in length and 95 cm in width overall.
三輪車は、全長において200cm、全幅において95cmを超えてはならない。
- 16.16.008** To facilitate easy mounting by the rider, the tricycle top tube may slope down rearwards, with the limit being parallel with the down tube.
競技者が容易に乗車できるように、三輪車のトップ・チューブをダウン・チューブに平行になるまでを限度として傾斜させてよい。
- 16.16.009** The two wheels of a tricycle may be offset a maximum of 10 cm either side of a centreline, which passes through the single wheel and the frame top tube.
三輪車の2車輪は、1輪およびトップ・チューブを通る中心線のいずれかの側に最大限10cmオフセットしてよい。
- 16.16.010** In road races, a tricycle with two rear wheels shall be fitted with a safety bar to prevent the front wheel of a following tricycle from entering the space between the rear wheels. The safety bar must be well fixed to the tricycle so that there is no risk of the bar moving during competition. The distance from the ground to the centre of the safety bar should be the same as the distance between the ground and the middle of the hub when the tires are inflated to the pressure used in competition.
ロード・レースにおいて、二つの後車輪を持つ三輪車は、後続の三輪車の前輪が後車輪の間の空間に入り込むことを防ぐために安全バーを取り付けなければならない。安全バーは、競技中に動く危険が無いように三輪車に強固に固定しなければならない。地面から安全バーまでの距離は、地面と競技のための空気圧のタイヤをつけた車輪のハブ中心との距離と等しいものとする。

(text modified on 1.01.09; 1.01.10).

Chapter XVII HANDCYCLE 第 17 章 ハンドサイクル

Definition 定義

- 16.17.001** A handcycle is either an arm powered (AP), arm-trunk powered (ATP) or kneeling position, three wheels vehicle with an open frame of tubular construction, which conforms to the general principles of UCI construction for bicycles, except that the chassis frame tubes need not be straight **and that for the**

seat or backrest construction, the maximum frame tube diameter may exceed the maximum defined by the general principles of UCI.

ハンドサイクルは、腕力による(AP)か、腕洞の力によるか(ATP)か、膝立ち姿勢による三輪車で、車台フレーム・チューブが直線状でなくてもよいことを除いてUCIの自転車構造の一般原則に適合するパイプで構成された開放フレームを持つもので、座席または背もたれのためのフレーム管はUCIの一般原則に定める最大直径を超えてよい。

The single wheel may be of a different diameter to the double wheels. The front wheel, or wheels, shall be steerable; the single wheel, either front or rear, shall be driven through a system comprising handgrips and a chain.

一輪は他の同軸輪と異なる直径でよい。前車輪(一輪または二輪)は操行可能で、前車輪または後車輪の一輪は握りとチェーンで構成された機構で駆動されなければならない。

The handcycle shall be propelled solely, through a chainset and conventional cycle drive train, of crank arms, chainwheels, chain and gears, with handgrips replacing foot pedals.

ハンドサイクルは、ペダルに替えたハンドグリップをつけたクランク・アーム、チェーンホイール、チェーンおよびスプロケットによるチェーンと在来型の自転車推進機構によってのみ推進されなければならない。

(text modified on 1.02.09).

- 16.17.002 In the recumbent position, the athlete must have a clear vision. As such, the horizontal of his eyeline must be above the crank housing/crank set, when he is sitting with his hands on the handlebars facing forward at full extent, the tip of his shoulder blades in contact with the backrest and his head in contact with the headrest, when applicable. A quick release body harness is permitted.**

リカンベント(もたれかかった姿勢)において、競技者は明瞭な視界を持たなければならない。そのとき競技者の水平視線は、競技者が正対するハンドル・バーを最大限伸ばした上に手を置き、背もたれに彼の肩甲骨の先が接し、もしあればヘッドレストに頭が接した状態で着座した時に、クランク・ハウジング/クランクセットの上方になければならない。クイック・リリースのボディ・ハーネスは使用できる。

The measurement will be made as follows; from the position described above, the distance will be measured from the ground to the center of the eyes of the athlete seated and compared to the distance between the ground and the middle of the crank housing / crank set. The distance from the eyes to the ground needs to be at least equal or greater than the distance of the middle of the crank housing to the ground.

以下のように測定する：上述の姿勢から、地上から着座した競技者の眼までと、クランク・ハウジング/クランクセットの中央までの距離を測定する。眼から地面までの距離は、最少、クランク・ハウジング/クランクセットの中央から地面までの距離と等しいかそれ以上であることを必要とする。

(text modified on 1.01.04; 1.02.09).

- 16.17.003 The recumbent handcycle must have a mirror fixed either to the helmet of the athlete or at any point of the front of the bike in order to ensure rear view vision.**

リカンベント・ハンドサイクルでは、後方視界を得るために競技者のヘルメットあるいは自転車の前方箇所に鏡をつけなければならない。

(article introduced on 1.02.09).

- 16.17.004** In the kneeling position, the athlete's legs and feet must be supported and protected from the ground surface.
膝立ちの場合、競技者の脚と足は支えられ、地表面から護られなければならない。
(article introduced on 1.02.09).
- 16.17.005** There should be no adjustment made possible to the equipment during the race. All adjustments must be made prior to the start of the race.
競技中に器材の調整が可能であってはならない。すべての調整は競技スタート前になされなければならない。
(article introduced on 1.02.09).
- 16.17.006** [article abrogated on 1.02.09].
(text modified on 1.01.04/本文は2004年1月1日に修正).
- 16.17.007** Wheels of the handcycle may vary in diameter between a minimum (ETRTO) 406 mm and a maximum of 622 mm. Modified hub attachments may be used if necessary. The width of handcycle double wheels may vary between 55 cm minimum and 70 cm maximum, measured at the centre of each tyre where the tyres touch the ground.
ハンドサイクルの車輪は、最小径406mm、最大径622mm (ETRTO)とする。必要であれば、改修されたハブ取り付け具は使用できる。手動自転車の同軸車輪間隔は、接地点におけるタイヤ中央間の距離において、最小55cm、最大70cmとする。
(text modified on 1.01.04; 1.02.09).
- 16.17.008** Disk wheels are accepted for handcycle in the mass start competitions.
集団スタート競技において、ハンドサイクルにはディスク車輪を使用できる。
(article introduced on 1.02.09).
- 16.17.009** A handcycle shall not measure more than 250 cm in length. Its maximum width shall be 70 cm overall.
ハンドサイクルの最大長は250cmとする。その最大幅は全幅で70cmとする。
(text modified on 1.01.04; 1.02.09).
- 16.17.010** The shifting device should be within the extremities of the handlebars, except for **H1**, who can fit their shifting device on the side of their body to allow for their arm to shift gears.
変速装置は**H1**を除きハンドル・バー先端につけられなければならない。**H1**では腕で変速できるように競技者の体側に変則機構をつけることができる。
(article introduced on 1.02.09).
- 16.17.011** The largest chain ring shall have a guard securely fitted to protect the rider. The protection shall be made of adequate solid material and fully cover the chain ring over half of its circumference (180°) facing the rider.
最大のチェーンリングには競技者を保護するための安全ガードをつけなければならない。保護は十分に堅固な材料で作られ、チェーンリングの競技者に面する半円周(180°)を完全に覆わなければならない。

ならない。

(text modified on 1.01.04; 1.01.10).

- 16.17.012** Maximum frame tube dimension shall be 80 mm, irrespective of tube material, or profile. Any fillets, or ribs, inserted at joints between tubes, shall be for strengthening purposes only. Non-functional, aerodynamic devices are not permitted for competition.

フレーム管の最大寸法は、材料、形状に関わりなく80mmとする。管の接合部につけるひれ状、脈状のものは、強度向上のためのもののみとする。機能のない、空力的装置は競技には許容されない。

(text modified on 1.01.04/本文は2004年1月1日に修正).

- 16.17.013** Leg and foot rests shall be fitted as necessary, with a secure means of protecting static lower limbs from all moving parts. **Handcyclists must wear shoes or sufficiently stiff foot protection which covers completely the foot, for security measure, unless the handcycle has a shell / structure which allows the feet to rest with no risk of coming out. In such cases, athletes should at minimum be wearing socks. In all cases, the feet should also be fixed to the bike with some sort of device which prevents the feet from falling out of the footrest.**

必要に応じ、可動部品から動かない下肢を守る安全対策の脚および足台は取り付けなければならない。ハンドサイクル競技者は、ハンドサイクルが足が外に出してしまう危険のない足載せとなる壳体/構造を持たない限り、安全対策として、靴または足を完全に覆う十分に固い足の保護を着用しなければならない。この場合、競技者は最低限靴下を着用しなければならない。すべての場合において、足は足台から外へ落ちることを防ぐ何らかの種類の装置で自転車に固定されるべきである。

(text modified on 1.01.04; 1.02.09).

- 16.17.014** In road races, it is **mandatory** that a handcycle with two rear wheels should be fitted with a safety bar to prevent the front wheel of a following handcycle from entering the space between the rear wheels. A safety bar must not exceed the width of each rear wheel tyre and all tube ends closed or plugged. **The safety bar needs to be 15 mm behind the vertical of the wheels. It must be a round tube (at least 18 mm in diameters) made of adequate solid material. Both tube ends must be plugged. The distance between the ground and the bar axis must be 280 mm (+/- 10 mm). The safety bar must be fitted 15 mm (+/- 2 mm) behind the tire. The structure and assembly of the safety bar must guarantee that normal bumps, which happen during a race, don't affect the safe functioning of the bar (see diagram).**

ロードレースにおいて、2つの後輪を持つハンドサイクルには、後続のハンドサイクルの前輪が後輪の間の空間に入ることを防ぐ安全バーをつけることを義務付ける。安全バーは後輪タイヤの幅を超えることなく、すべての管端は塞がれなくてはならない。安全バーは車輪に垂直方向に15mm後方であることを必要とする。これは十分に堅い材料で作られた円管(最小直径18mm)でなければならない。両方の管端は塞がれていなければならない。地面から管の中心までの距離は280mm(+/-10mm)とする。安全バーはタイヤの15mm(+/-2mm)後方に取り付け。安全バーの構造と取り付けは、レース中に起こる、通常の衝突がバーの安全機能に影響を与えないことを保証するものでなければならない(図参照)。

(text modified on 1.01.04; 1.02.09).

DRAWING:
Safety Bar
(not true to scale)

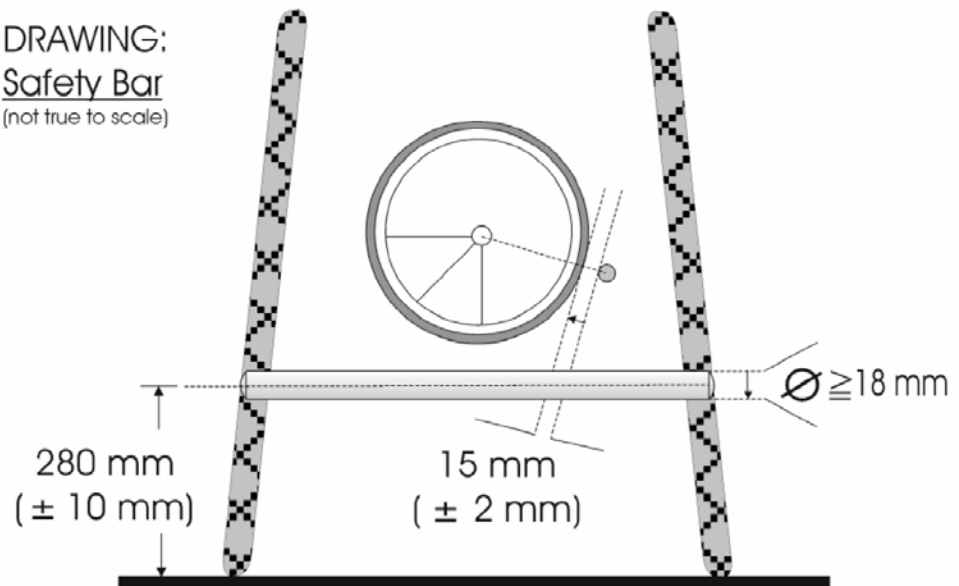

Chapter XVIII PARA-CYCLING INDIVIDUAL RANKING

第 18 章 パラサイクリング個人ランキング

(chapter changed on 1.02.09).

16.18.001 UCI has created a yearly ranking of riders per division and gender, on road and track. These individual rankings will take in account the following events:
UCIは、区分および性別ごとの、ロードおよびトラックの年次ランキングを創設した。これら個人ランキングは下記の種目を対象とする:

- Track: kilo/500 m, sprint, individual pursuit and team sprint
- Road: individual time trial and road race
- トラック: 1km/500mタイムトライアル, スプリント, インディヴィデュアル・パーシュートおよびチーム・スプリント
- ロード: インディヴィデュアル・タイムトライアルおよびロード・レース

This ranking shall be called “UCI Para-cycling Individual ranking per division” and shall be the exclusive property of the UCI.

このランキングは、「UCI区分別パラサイクリング個人ランキング」と称し、UCIの独占的所有物である。

16.18.002 The International Cycling Union has created a ranking comprising a number of competitions designated each year by the UCI Management Committee.
国際自転車競技連合は、UCI理事会が毎年指定するいくつかの競技大会により構成されるランキングを創設した。

16.18.003 Each division’s ranking shall be established according to the points obtained by riders participating in competitions of the international calendar following these standards:

各区分のランキングは、下記の標準に従った国際競技日程上の競技大会に参加した競技者が獲得したポイントに従い作成される:

International calendar
国際競技日程

Paralympic Games and World Championships:

- Points will be awarded for each event as of article 16.18.001

パラリンピック競技大会 および世界選手権大会

- ポイントは条項16.18.001に従い各大会で与えられる。

World Cup

- Points will be awarded for each event as of article 16.18.001

- Points from two world cups to count

- Points only from one world cup per region.

ワールドカップ

- ポイントは条項16.18.001に従い各大会で与えられる。

- 2回のワールドカップのポイントが算入される

- 各地域1回のワールドカップのポイントが算入される。

Para-cycling regional races (P1):

- Minimum 1 class represented;

- Minimum 5 participating nations in Europe;

- Minimum 3 participating nations in America;

- Minimum 2 participating nations in Asia;

- Minimum 2 participating nations in Oceania and in Africa.

- An athlete has the right to accumulate P1 points on a single continent, the one where he has accumulated most points;

- **ROAD:** Only three best single results (general classification or the identified race(1)) from different events will be accumulated in the individual ranking.

TRACK: Best result (one individual race, i.e. kilo/500 m or individual pursuit or tandem sprint).

パラサイクリング地域競技大会 (P1):

- 最小限 1 クラス実施;

- ヨーロッパでは最少限 5 参加国;

- アメリカ大陸では最少限 3 参加国;

- アジア大陸では最少限 2 参加国;

- オセアニアおよびアフリカ大陸では最少限 2 参加国.

- 一人の競技者は、彼がもっともポイントを蓄積した、ひとつの大陸においてポイントを蓄積する権利を持つ;

- **ロード:** 個人ランキングにおいては、異なる大会での成績(総合成績あるいは特定されたレース(1))の三つのみが蓄積される。

トラック: 最高成績(一つの個人レース, すなわち, 1km/500mタイムトライアル, 個人パーシユートまたはタンデム・スプリント)

Para-cycling regional races (P2):

The P2 regional para-cycling races will not give any point to the ranking, but will be identified in the calendar to get opportunities of competition for nations.

パラサイクリング地域レース (P2):

P2のパラサイクリング地域レースではランキングのためのポイントは与えられないが、国に競技の機会を与えるために競技日程上に示される。

The individual ranking begins again at zero on January 1st of every year.

個人ランキングは、毎年1月1日に0点から開始する。

(text modified on 1.01.10).

16.18.004 The number of points to gain in every individual event is fixed according to

the following table:

各個人種目において獲得されるポイントは下記の表に従い固定される:

Rank 順位	World Championship and Paralympic Games 世界選手権大会および パラリンピック競技大会	World Cup ワールドカップ	Regional P1 地域P1	Regional P2 地域P2
1	60	30	15	0
2	52	26	13	0
3	44	22	11	0
4	36	18	9	0
5	32	16	8	0
6	28	14	7	0
7	24	12	6	0
8	20	10	5	0
9	16	8	4	0
10	12	6	3	0

In team events, each athlete will be awarded a third of the points with regards to an individual competition.

チーム競技の場合、各競技者は、個人競技の1/3のポイントを与えられる。

For P1 competitions, only those answering the criteria of participation will award points.

P1競技大会では、参加基準に答えているもののみがポイントを与えられる。

(text modified on 1.01.10).

16.18.005 For every competition, the UCI points will be awarded once by event (finals).
各競技大会においては、UCIポイントは1回のみ(決勝)与えられる。

For the competitions taking place in a tournament format, UCI points will be awarded according to the general classification of the competition. In the absence of general classification, the event which will award UCI points must be clearly identified on the program of the competition. In defect, points will not be awarded.

競技がトーナメント形式で行われる場合、UCIポイントは競技の総合順位に従って与えられる。総合順位がない場合は、UCIポイントが与えられる競技を、競技大会プログラムにおいて明示されなければならない。欠陥ある場合、ポイントは与えられない。

16.18.006 Ties on points between riders shall be resolved by counting up the greatest number of 1st places, 2nd places, etc. on the ranking of the races of the current year, taking into account the competition giving the most points, up through the regional P1 races.

競技者間で同ポイントになった場合、地域P1大会も通じ最多ポイントを与える大会を考慮に入れて、当該年のランキング・レースにおける第1位、第2位、等の数を計上し、て解決する。

16.18.007 National federations and organisers shall be required, immediately following the end of the race, to transmit to UCI headquarters by telefax or e-mail the list of starters and complete results. For stage races and multi-race championships, this information shall be transmitted within **48** hours of the end of the last stage, or championship event.

国内連盟および主催者は、競技大会直後にファクシミリまたはEメールでUCI本部に、スタート・リストと完全な成績を送ることを要求される。ステージあるいは多種目選手権大会においては、最終ス

ページあるいは選手権大会終了後**48時間**以内にこの情報が送られなければならない。

The national federation of the organiser of the event shall also, within **48** hours of the final decision, communicate the downgrading of a rider to IPC headquarters. As a general practice, all national federations shall immediately communicate any facts or decisions that could result in an amendment to the points obtained by a rider.

競技大会主催者の国内連盟もまた、最終決定の**48時間**以内に降格された競技者をIPC本部に連絡しなければならない。一般慣習として、全ての国内連盟は、競技者が得たポイントに対する修正を生じる事実や決定を直ちに伝えなければならない。

Should any such information not be transmitted as indicated, the UCI may declassify the race in question or exclude it from the calendar, notwithstanding any other penalties provided for in the regulations.

こうした情報が送られなかったことが指摘されたなら、UCIは、この規則に定める他のペナルティに関わらず、当該競技大会を降格するか、競技日程から除外することができる。

(text modified on 26.06.07).

- 16.18.008** The para-cycling road and track individual ranking classifications and the rankings by nation shall be drawn up at least **once** a month **when there is competition**.
パラサイクリング・ロードおよびトラック個人ランキング順位および国別順位は、競技大会が行われた場合月に最少**1回**作成される。

If need be, the ranking of preceding months will be corrected.
必要な場合、前月のランキングは訂正される。

(text modified on 26.06.07; 1.02.09).

- 16.18.009** In case of rider's disqualification for any reason (including a classification division change), the rider disqualified loses his points and his place is taken by the next rider in the ranking, in order that all places are always occupied. In case the disqualification happens after the publication of results and ranking, changes will be done on the following publication. Same procedure will also be applied to each stage in case of stage race.

いかなる理由であっても競技者が失格となった場合(クラス分け区分変更を含む)には、失格競技者はそのポイントを失い、すべての順位が常に占められるように、その順位はランキングにおいて次位の競技者に占められる。リザルトとランキング発表後に失格となった場合には、変更は次の発表時に行なわれる。ステージ・レースの場合には、同じ手順が各ステージに適用される。

(article introduced on 1.01.10).

- 16.18.010** An athlete disqualification after a positive test of doping will invalidate his results, eliminate him for the ranking of the event and he will lose all his prizes, points and medals.

ドーピング検査後のある競技者の失格は、彼のリザルトを失効とし、大会の順位から除外し、すべての賞金、ポイントおよびメダルを失うものとする。

(article introduced on 1.01.10).

- 16.18.011** In case divisions are merged, results will be presented as a group (divisions merged) to reflect the way the race was held. However, points will be distributed by division, and each athlete's division must appear in the results. 区分が併合された場合、レースが行われた方法を反映して、リザルトはグループ(併合された区分)に与えられる。しかしながら、ポイントは区分に分配され、各競技者の区分がリザルトに表記さ

れなければならない。

(article introduced on 1.01.10).

Chapter XIX NATIONS' RANKING

第 19 章 国ランキング

(chapter changed on 1.02.09).

16.19.001 UCI created a ranking by nation on the road and on the track. For these, the result of the best athlete by division and by gender is taken into account as well as points accumulated through the national championships.

UCIは、ロードおよびトラックの国ランキングを創設した。これらのため、区分および性別における最良成績の競技者の結果が、国内選手権大会において蓄積したポイントのみならず、考慮される。

National Championships

国内選手権大会

16.19.002 Points cumulated on the nations' ranking from the national championships will be awarded under the following principals:

国内選手権大会から国ランキングに累積されたポイントは、下記原則により与えられる:

Ten (10) points will be granted to nations, by division (**C5, C4,...**) and by gender, represented at the national championships (road and track), independently of the number of events in which the athletes participate and of the number of athletes in the division.

国内選手権大会(ロードおよびトラック)において実施された区分(LC1, LC2,...)ごと、性別ごとに、競技者が参加した競技数および区分における競技者数とは独立して、10ポイントが国に与えられる。

(text modified on 1.01.10).

UCI is the exclusive owner.

UCIは独占的所有者

16.19.003 Para-cycling road and track nations' ranking will be established on December 31st of every year.

パラサイクリング・ロードおよびトラック国ランキングは毎年12月31日に作成される。

If need be, the nations' ranking will be corrected.

必要があれば国ランキングは訂正される。

Chapter XX PARA-CYCLING WORLD CUP

第 20 章 パラサイクリング・ワールドカップ

(chapter changed on 1.02.09).

16.20.001 The International Cycling Union has created a «Para-cycling **ROAD and Para-cycling TRACK** World Cup», comprising a general individual ranking based on a number of competitions designated each year by the UCI Management Committee.

国際自転車競技連合は、UCI理事会が毎年指定するいくつかの競技大会に基礎を置く総合個人ラ

ンキングを含む、「パラサイクリング・ロードおよびパラサイクリング・トラック・ワールドカップ」を創設した。

(text modified on 1.01.10).

16.20.002 The para-cycling world cup shall be the exclusive property of UCI.
パラサイクリング・ワールドカップはUCIの独占的所有物である。

16.20.003 Events selected for the para-cycling world cup are the following:
パラサイクリング・ワールドカップに選ばれる競技は以下のとおり:

Road

ロード

Road race – all classes and divisions

Individual Time Trial – all classes and divisions

ロード・レース – すべてのクラスおよび区分

インディヴィデュアル・タイムトライアル – すべてのクラスおよび区分

Track

トラック

Kilo/500 m – classes **B & C** (divisions 3 & 4)

Individual pursuit – classes **B & C** (divisions 3 & 4)

Team sprint – classes **C** (divisions 3 & 4)

Sprint – class **B** (men only)

1km/500mタイムトライアル – クラス **B & C** (区分 3 & 4)

インディヴィデュアル・パーシュート – クラス **B & C** (区分 3 & 4)

チーム・スプリント – クラス **C** (区分 3 & 4)

スプリント – クラス **B** (男子のみ)

(text modified on 1.01.10).

Participation

参加

16.20.004 The competitions shall be for national selections or teams or individuals under recommendation of the affiliated National Cycling Federation.
競技は、加盟国内自転車競技連盟の推薦による、国選抜、チームあるいは個人による。

16.20.005 The nation's maximum number of participant in each event will be three **per division**.
各競技への国別最多参加人数は区分ごとに3名である。

(text modified on 1.01.10).

16.20.006 National Federations shall confirm their participation by means of an enrolment form within four weeks before the date of the race.
国内連盟は、レース期日の4週間前に登録用紙によりその参加者を確認しなければならない。

This confirmation shall mention the number of persons making up each delegation, as well as their class and division.

この確認には、各代表を構成する人数のみならずクラスおよび区分を記載しなければならない。

16.20.007 The names of riders, substitutes and attendants shall reach the organizer by

three weeks before the date of the race at the latest.

競技者、補欠および随行者の名前は、遅くともレース期日の3週間前までに主催者に届かなければならない。

In case of the non-attendance of nominated athletes after confirmation, the following penalties may be imposed:

確認後の推薦された競技者が不参加の場合には、以下のペナルティが科されうる:

A financial penalty of CHF 2,000.00 per athlete. This penalty shall be paid to the organisation. The rider's National Federation shall be held jointly liable for paying the penalty.

競技者1名につき2,000スイスフランの罰金。この罰金は主催者に支払うものとする。競技者の国内連盟は、ペナルティの支払いに連帯して責任を持つものとする。

Organisation

主催

16.20.008 Organisers of World Cup races shall sign a contract with the UCI governing, notably, the radio and TV broadcasting rights, marketing rights and the material organisation of the races.

ワールドカップの主催者は、レースの管理、特にラジオ・TVの放送権、マーケティング権および具体的組織について、UCIとの契約書に署名しなければならない。

16.20.009 **[Article abrogated on 1.01.10 / 2010年1月1日に条項廃止]**

16.20.010 The commissaires panel shall comprise three UCI international commissaires including the chief commissaire appointed by the UCI.

コミセール・パネルは、UCI指名のチーフ・コミセールを含む3名のUCI国際コミセールにより構成するものとする。

The organizing National Federation shall designate two international commissaires, one of which should be the secretary, and five to eight national commissaires in order to assure an efficient control of the races, as well as timekeepers.

主催国内連盟は、レースの効率的な管理を保証するために、2名の国際コミセール、うち1名はセクレタリを務める、さらに5名の国内コミセール、タイム・キーパーを指名するものとする。

16.20.011 UCI shall appoint a technical delegate.

UCIは技術代表1名を指名する。

16.20.012 The transportation fee and daily allowance of persons appointed by UCI will be directly paid by UCI according to the current condition. The organizer has to provide them with accommodation as well as local transportation.

UCIに指名された者の旅費および日当は、現行条件に従ってUCIから直接支払われる。主催者は、彼らの宿泊および現地交通を提供しなければならない。

16.20.013 UCI will appoint the chief classifier. His costs of transport and daily allowance will be paid by UCI according to the current condition. The organizer will however have to insure the local transport and the accommodation and supply **at minimum one** national classifier.

UCIはチーフ・コミセールを指名する。彼の旅費および日当は、現行条件に従ってUCIから支払われる。しかしながら、主催者は現地交通および宿泊を保証し、**最少1名**の国内クラシファイアを供給

しなければならない。

- 16.20.014 A meeting shall be convened at 6 pm on the eve of the first competition. It shall be attended by all the officials and the team leaders. It shall be chaired by the chief commissaire in the presence of the UCI technical delegate and the persons responsible for organisation.

最初の競技の前日午後6時に会議が召集されるものとする。これには、全役員およびチーム代表者が出席しなければならない。これには、UCI技術代表および主催者の責任者の出席の下にチーフ・コミセールが議長を務める。

Prizes

賞金

- 16.20.015 [Article abrogated on 1.01.10 / 2010年1月1日に条項廃止].

- 16.20.016 [Article abrogated on 1.01.10 / 2010年1月1日に条項廃止].

- 16.20.017 The first three riders in each race shall receive from the organizer, respectively, a gold medal (1st place), a silver medal (2nd place) and a bronze medal (3rd place).

各レースの上位3競技者に、主催者よりそれぞれ、金メダル(1位)、銀メダル(2位)、銅メダル(3位)を授与する。

Ranking

- 16.20.018 At the conclusion of each one of the events of every competition, points will be awarded to the first ten riders following rule 16.18.004.

各競技大会の競技それぞれの終了時に、条項16.18.004に従ってポイントが上位10人の競技者に与えられる。

- 16.20.019 A «Para-cycling ROAD and Para-cycling TRACK World Cup» ranking by division and by gender will be published the week following every event.

区分および性別ごとの「パラサイクリング・ロードおよびパラサイクリング・トラック・ワールドカップ」ランキングは、各競技大会の翌週に公表される。

At the conclusion of every competition, the tied riders in the general ranking will be decided by the greatest number of 1st places, 2nd places, etc. by considering only places awarding points.

各競技大会終了時において、総合ランキングにおいて同等の競技者は、ポイントが与えられる順位における1位数、2位数、等の多寡により順位付ける。

If they are still tied, the best ranking in the most recent event will serve as a tie breaker.

それでも同等の場合は、直近の大会の最良の順位により順位付ける。

(text modified on 1.01.10).

- 16.20.020 The UCI shall award a World Cup winner trophy to the first rider in the final individual ranking of each division.

UCIは、各区分の最終個人ランキングにおいて1位の競技者に、ワールドカップ優勝者トロフィーを授与する。

(text modified on 1.01.10).

Chapter XXI WORLD CHAMPIONSHIPS QUALIFYING SYSTEM
第 21 章 世界選手権大会参加資格付与制度

(chapter changed on 1.02.09).

General comments

総論

16.21.001 National Federations shall select riders to participate in World Championships.

国内連盟は世界選手権大会に参加する競技者を選考する。

16.21.002 A rider against whom an investigation was opened in relation to a fact which may cause a breach of the UCI Anti-Doping Rules, will not be eligible for the World Championships or is not authorised to participate to the World Championship until the end of the suspension or until his definitive acquittal. In the event of a positive A Sample, this clause applies starting from the notification of the abnormal analysis result to the rider.

UCIアンチドーピング規則違反の原因となりうる事実に関する調査が開始された競技者は、資格停止が終了するまで、あるいは最終的に無罪となるまで、世界選手権大会への適格を欠き、あるいは世界選手権大会への参加を認められないものとする。A検体が陽性であった場合、この節の適用は、異常な分析結果が競技者に告知された時に開始するものとする。

Unless otherwise decided by the anti-doping commission, the above paragraph is also applicable in the event of an investigation or a procedure regarding such a fact, opened in pursuance of a law of other regulation.

アンチドーピング委員会の異なる決定がない限り前段は、他の規則の最低水準遂行中に開始した、調査あるいはこうした事実に関する手続きの場合にも適用しうる。

Specify cases are examined by the anti-doping commission or its president. Their decision is without appeal.

指定事件はアンチドーピング委員会あるいはその委員長により調査される。その決定に抗議することはできない。

In addition to the disqualification, the licensee and his national federation will be respectively sanctioned by a fine of CHF 2,000.00 to CHF 10,000.00.

失格に加えて、ライセンス所持者および彼の国内連盟はそれぞれ、2,000スイスフランから10,000スイスフランの罰金により制裁される。

The present condition for participation aims to protect the integrity, serenity and reputation of the world championships. Its application does not prejudge the decision whether an anti-doping violation has occurred and shall not give rise to any claim in the events of acquittal.

参加のための現行の条件は、世界選手権大会の高潔性、晴朗性および世評を守ることを目的とする。この適用は、アンチドーピング違反が犯されたかの決定を損なうものではなく、無罪であった場合にいかなる要求も惹起するものではない。

16.21.003 At a World Championship, in each of the para-cycling event, the nation of the world champion titular will be given an additional slot for this athlete, for the event for which he is a world champion. If the world champion cannot participate at the World Championships, this place is not accumulated in the quota of the nation.

世界選手権大会の各パラサイクリング競技において、世界選手権者の国はこの競技者のための追加枠を、彼が世界選手権者である競技において与えられる。世界選手権者がこの世界選手権大会に参加できない場合、この枠はその国の割当てに追加されない。

16.21.004 The host nation for the UCI para-cycling world championships will be entitled to register a full contingent of athletes (maximum quota) in all divisions, on the track and on the road, for both men and women.

UCIパラサイクリング世界選手権大会の主催国は、トラックおよびロード、男子および女子両方の全区分において競技者の最大限の代表団(最大割当て)を登録する権利を与えられる。

16.21.005 The number of slots each nation will receive for the UCI World Championships will be determined by using the Individual rankings in each division (C5, C4,...) published following each World Championships. Points will be cumulated from the day following the last World Championships (Paralympic Games) up to the end of the next World Championships (Paralympic Games) and that for each discipline.

UCI世界選手権大会に各国が与えられる参加枠数は、各世界選手権大会の後に発表された各区分(C5, C4, ...)における個人ランキングを用いて決定される。ポイントは、直近の世界選手権大会(パラリンピック競技大会)後の日から、次の世界選手権大会(パラリンピック競技大会)まで、各区分において累積される。

(article introduced on 1.01.10/この条項は2010年1月1日より導入)。

Track

トラック

16.21.006 At minimum, each nation will be entitled to have **one** slots per division and will be entitled to register an additional athlete according to their rank on the Individual ranking.

最少限、各国は区分ごとに**1**枠を持つ権利があり、さらに個人ランキングの順位に従って追加1競技者を登録する権利がある。

(article introduced on 1.01.10/この条項は2010年1月1日より導入)。

16.21.007 The Individual ranking takes into account points from the World Championship (results from the Paralympic Games would be taken into account on a paralympic year), points from the World Cup (two best results from two events held in different regions), and the best result obtained in a regional (P1) competition. This principle described below applies both for men and women:

個人ランキングは、世界選手権大会からのポイント(パラリンピック年にはパラリンピック競技大会の結果を考慮する)、ワールドカップからのポイント(異なる地域で行なわれた2大会の結果で最良の2つ)、および地域(P1)競技大会で獲得した最良のリザルトを考慮する。以下に記述されたこの原則は、男子および女子の両方に適用する。

Europe:

ヨーロッパ:

Places 1 - 5 in the Europe ranking	→	2 slots
Places 6 and more in the Europe ranking	→	1 slots
ヨーロッパ・ランキングにおける、1位-5位	→	2 枠
ヨーロッパ・ランキングにおける、6位以下	→	1 枠

America:

アメリカ:

Places 1 - 2 in the America ranking	→	2 slots
Places 3 and more in the America ranking	→	1 slots
アメリカ・ランキングにおける、1位-2位	→	2 枠

アメリカ・ランキングにおける, 3位以下 → 1枠

Asia:

アジア:

Places 1 - 2 in the Asia ranking → 2 slots

Places 3 and more in the Asia ranking → 1 slots

アジア・ランキングにおける, 1位-2位 → 2枠

アジア・ランキングにおける, 3位以下 → 1枠

Oceania:

オセアニア:

Place 1 in the Oceania ranking → 2 slots

Places 2 and more in the Oceania ranking → 1 slots

オセアニア・ランキングにおける, 1位 → 2枠

オセアニア・ランキングにおける, 2位以下 → 1枠

Africa:

アフリカ:

Place 1 in the Africa ranking → 2 slots

Places 2 and more in the Africa ranking → 1 slots

アフリカ・ランキングにおける, 1位 → 2枠

アフリカ・ランキングにおける, 2位以下 → 1枠

(article introduced on 1.01.10/この条項は2010年1月1日より導入).

Road

ロード

16.21.008

At minimum, each nation will be entitled to have two slots per division for road race and one slot per division for time trial. Nation will be entitled to register an additional athlete according to their rank on the **Individual** ranking. 最小限, 各国はロード・レースの区分ごとに2枠およびタイムトライアルの区分ごとに1枠を持つ権利がある。個人ランキング上の順位に従って追加1競技者を登録する権利がある。

(article introduced on 1.01.10/この条項は2010年1月1日より導入).

16.21.009

The **individual ranking takes into account** points for the UCI World Championships in the current year (if it is a Paralympic year, the results of the Paralympic Games will be taken into account), the World Cup points (two best results obtained in two events in a different region) and the three best results obtained from at least three regional (P1) competitions. The principle described below applies to both men and women:

考慮対照となる個人ランキングは, 当該年の世界選手権大会からのポイント(パラリンピック年にはパラリンピック競技大会の結果を考慮する), ワールドカップ・ポイント(異なる地域で行なわれた2大会の結果で最良の2つ)および最少3つの地域大会(P1)からの最良の成績3つから成る。以下に記述されたこの原則は, 男子および女子の両方に適用する。

Europe:

ヨーロッパ:

Places 1 - 5 in the Europe ranking → 3 slots for road and 2 slots for time trials

Places 6 and more in the Europe ranking → 2 slots for road and 1 slot for time trial

ヨーロッパ・ランキングにおける, 1位-5位 → ロード・レースに3枠, タイムトライアルに2枠

ヨーロッパ・ランキングにおける, 6位以下 → ロード・レースに2枠, タイムトライアルに1枠

America:

アメリカ:

Places 1 - 2 in the America ranking → 3 slots for road and 2 slots for time trials

Places 3 and more in the America ranking → 2 slots for road and 1 slot for time trial

アメリカ・ランキングにおける, 1位-2位 → ロード・レースに3枠, タイムトライアルに2枠

アメリカ・ランキングにおける, 3位以下 → ロード・レースに2枠, タイムトライアルに1枠

Asia: :

アジア:

Places 1 - 2 in the Asia ranking → 3 slots for road and 2 slots for time trials

Places 3 and more in the Asia ranking → 2 slots for road and 1 slot for time trial

アジア・ランキングにおける, 1位-2位 → ロード・レースに3枠, タイムトライアルに2枠

アジア・ランキングにおける, 3位以下 → ロード・レースに2枠, タイムトライアルに1枠

Oceania:

オセアニア:

Place 1 in the Oceania ranking → 3 slots for road and 2 slots for time trials

Places 2 and more in the Oceania ranking → 2 slots for road and 1 slot for time trial

オセアニア・ランキングにおける, 1位 → ロード・レースに3枠, タイムトライアルに2枠

オセアニア・ランキングにおける, 2位以下 → ロード・レースに2枠, タイムトライアルに1枠

Africa:

アフリカ:

Place 1 in the Africa ranking → 3 slots for road and 2 slots for time trials

Places 2 and more in the Africa ranking → 2 slots for road and 1 slot for time trial

アフリカ・ランキングにおける, 1位 → ロード・レースに3枠, タイムトライアルに2枠

アフリカ・ランキングにおける, 2位以下 → ロード・レースに2枠, タイムトライアルに1枠

(article introduced on 1.01.10/この条項は2010年1月1日より導入).

Chapter XXII PARALYMPIC GAMES

第 22 章 パラリンピック競技大会

16.22.001

Participation in cycling competitions at the Paralympic Games shall be governed by the rules of the International Paralympic Committee (IPC) and of the UCI.

パラリンピック競技大会における自転車競技への参加は, 国際パラリンピック委員会 (IPC) と UCI の規則により管理される。

Participation in the Paralympics shall imply acceptance and respect of the IPC rules and UCI regulations rules by the rider and any other licence holder.

パラリンピック競技大会への参加は, 競技者およびその他のライセンス保持者によりIPC規則およびUCI規則が受容され尊重されるということの意味を含まなければならない。

(text modified on 26.06.07).

Entries – Confirmation of starters

エントリー – 競技参加者の確定

16.22.002

The national paralympic committees shall enter their athletes in accordance with the participation limits, qualifying and reserve system approved by the IPC.

国内パラリンピック委員会はその競技者を、IPCに承認された参加数限度および参加資格・補欠システムに従って参加登録をする。

According to IPC rules, each NPC shall inform the organising committee of the names of its athletes within the deadline fixed by the IPC.

IPC規則に従い、各国内委員会はIPCにより定められた期限までに競技者名を組織委員会に通知しなければならない。

Participation

参加

16.22.003

To take part in the Paralympics, each rider shall:

パラリンピックに参加するために、各競技者は：

- hold a UCI licence issued by a national cycling federation
- be at least 18 years old for both track and road events, or reach this age in the year of the Paralympics.
- hold a para-cycling international functional classification designated PPS (Paralympic Permanent Status) or PRS (Paralympic Review Status)
- 国内自転車競技連盟発行のUCIライセンスを所持しなければならない
- トラックおよびロードの両競技において、最少18歳であるか、パラリンピックの年に18歳に達しなければならない
- PPS (パラリンピック恒久ステータス) あるいは PRS (パラリンピック再評価ステータス)を明示するパラサイクリング国際機能クラスを持たなければならない

(text modified on 26.06.07).

Paralympic road race circuits

パラリンピック・ロード・レース・サーキット

16.22.004

Road race circuits for the Paralympic Games shall **measure between** 7 km, **and 15 km**.

パラリンピック競技大会のロード・レース・サーキットは、7km**から15 kmの周長**であることが推奨される。

(text modified on 1.01.10).

Chapter XXIII IPC CYCLING TECHNICAL NOTES

第 23 章 IPC 自転車競技技術的注釈

16.23.001

All technical notes carry the same authority as UCI regulations. The technical notes will be subject to continuous revision by the UCI management committee, to reflect technological advances in world cycling and changes to UCI regulations.

すべての技術的注釈は、UCI規則と同等の権威を帯びている。この技術的注釈は、世界の自転車競技の技術的進歩とUCI規則の変更を反映して、UCI理事会により、継続的に改訂されることを前提としている。技術的注釈への追加と改訂は、SAECにより発効の日付が与えられ、IPCウェブサイト上发表される。次回の自転車競技会議において、すべての暫定改訂は有効性を保つために正式に承認されなければならない。

(text modified on 26.06.07).