

# PART 16

## PARA-CYCLING

### パラサイクリング

(version on 1.05.16)

TABLE OF CONTENTS	目次	Page
Chapter I GOVERNANCE	管理	1
Chapter II AGE CATEGORIES	年齢カテゴリ	4
Chapter III ELIGIBILITY FOR PARA-CYCLING COMPETITIONS	パラサイクリング競技大会への適格性	4
Chapter IV CLASSIFICATION STRUCTURE	クラス分けの構造	6
Chapter V PARA-CYCLING SPORT CLASS PROFILES	パラサイクリング・スポーツ・クラス・プロフィール	18
§ 1 Sport Class Profiles	スポーツ・クラス・プロフィール	19
Chapter VI UCI PARA-CYCLING CHAMPIONSHIPS	UCIパラサイクリング選手権大会	27
Chapter VII ROAD RACES	ロード・レース	27
§ 1 Road races	ロード・レース	27
§ 2 Individual time trials	インディヴィデュアル・タイム・トライアル	30
§ 3 Team Relay (TR)	チーム・リレイ	33
Chapter VIII TRACK RACES	トラック・レース	35
§ 1 Kilometer and 500 meters	1km/500m	35
§ 2 Individual Pursuit	インディヴィデュアル・パーシュート	35
§ 3 Tandem sprint	タンデム・スプリント	35
§ 4 Team sprint (TS)	チーム・スプリント(TS)	37
§ 5 Scratch Race	スクラッチ・レース	38
Chapter IX WORLD RECORDS	世界記録	39
Chapter X RACESS CLOTHING	競技の服装	41
Chapter XI MEDALS AND JERSEYS FOR UCI PARA-CYCLING WORLD CHAMPIONSHIPS	UCIパラサイクリング世界選手権のメダルとジャージ	43
Chapter XII PENALTIES	ペナルティ	43
Chapter XIII ANTIDOPING	アンチドーピング	43
Chapter XIV EQUIPMENT REGULATIONS	機材規則	43
Chapter XV TANDEM BICYCLE	タンデム二輪車	46
Chapter XVI TRICYCLE	三輪車	46
Chapter XVII HANDCYCLE	ハンドサイクル	48
Chapter XVIII PARA-CYCLING INDIVIDUAL RANKING	パラサイクリング個人ランキング	52
Chapter XIX NATIONS' RANKING	国ランキング	55
Chapter XX PARA-CYCLING WORLD CUP	パラサイクリング・ワールドカップ	57
Chapter XXI WORLD CHAMPIONSHIPS QUALIFYING SYSTEM	世界選手権大会参加資格付与制度	65
Chapter XXII PARALYMPIC GAMES	パラリンピック競技大会	65
Chapter XXIII PARA-CYCLING TECHNICAL NOTES	パラサイクリング技術的注釈	66
Appendix 1 Request for World Record homologation	世界記録批准要請書	67



## PART 16 PARA-CYCLING 第16部 パラサイクリング

(version on 1.05.16)

### Chapter I GOVERNANCE 第1章 管理

- 16.1.001** The International Paralympic Committee (IPC) is the supreme authority governing para-cycling at paralympic standard where it relates to Paralympic summer Games.  
国際パラリンピック委員会(IPC)は、夏季パラリンピック競技大会に関連するパラリンピック・スタンダードによりパラサイクリングを管理統括する最高権威である。

*(text modified on 26.06.07).*

- 16.1.002** [article abrogated on 26.06.07 / 当条項は2007年6月26日に廃止].

- 16.1.003** [article abrogated on 26.06.07 / 当条項は2007年6月26日に廃止].

#### **Viability of events**

##### **種目が実際に行われる可能性**

- 16.1.004** In para-cycling competitions, except the Paralympic Games, and the World Championships, an organiser, in consultation with the the UCI, may mix divisions, sport classes, age groups and gender, as necessary to produce a viable event,.  
パラリンピック競技大会と世界選手権大会を除くパラサイクリング競技大会において、UCIの諮問下に主催者は、大会を成功させる必要性により、区分、スポーツ・クラス、年齢および性別グループを混合してもよい。

*(text modified on 26.06.07; 01.01.09; 01.10.12).*

#### **Factored events**

##### **係数制種目**

- 16.1.005** In case of factored event (gender and/or sport class), standard performance factors in the table below must be applied to ensure equity between the combined sport classes.  
係数制競技(性別および/またはスポーツ・クラスにおける)の場合には、下記の表の標準パフォーマンス係数を、結合されたスポーツ・クラス間の公平を保証するために適用しなければならない。

**Table of standard performance factors**  
標準パフォーマンス係数表

**Division C**  
区分 C

C5	Men 男子	100.00%											
C4	Men 男子	98.12%	100.00%										
C3	Men 男子	92.77%	94.55%	100.00%									
C2	Men 男子	89.56%	91.28%	96.54%	100.00%								
C5	Women 女子	88.06%	89.75%	94.92%	98.33%	100.00%							
C4	Women 女子	86.40%	88.06%	93.14%	96.48%	98.12%	100.00%						
C1	Men 男子	85.12%	86.75%	91.75%	95.04%	96.66%	98.51%	100.00%					
C3	Women 女子	81.69%	83.26%	88.06%	91.22%	92.77%	94.55%	95.97%	100.00%				
C2	Women 女子	78.87%	80.03%	85.01%	88.06%	89.56%	91.28%	92.65%	96.54%	100.00%			
C1	Women 女子	74.96%	76.39%	80.80%	83.69%	85.12%	86.75%	88.06%	91.75%	95.04%	100.00%		

**Division H**  
区分 H

H5	Men 男子	100.00%											
H4	Men 男子	100.00%	100.00%										
H3	Men 男子	97.69%	97.69%	100.00%									
H5	Women 女子	88.06%	88.06%	90.14%	100.00%								
H4	Women 女子	88.06%	88.06%	90.14%	100.00%	100.00%							
H3	Women 女子	86.03%	85.03%	88.06%	97.69%	97.69%	100.00%						
H2	Men 男子	82.83%	82.83%	84.79%	94.06%	94.06%	96.29%	100.00%					
H2	Women 女子	72.94%	72.94%	74.66%	82.83%	82.83%	84.79%	88.06%	100.00%				
H1	Men 男子	57.43%	57.43%	58.79%	65.22%	65.22%	66.76%	69.33%	78.74%	100.00%			
H1	Women 女子	50.57%	50.57%	51.77%	57.43%	57.43%	58.79%	61.06%	69.33%	88.06%	100.00%		

**Division T**  
区分 T

T2	<b>Men</b>	100.00%											
T2	Women 女子	88.06%	100.00%										
T1	Men 男子	82.35%	93.52%	100.00%									
T1	Women 女子	72.52%	82.35%	88.06%	100.00%								

**Division B**  
区分 B

B	Men 男子	100.00%											
B	Women 女子	88.06%	100.00%										

(article introduced on 1.01.10). (text modified on 1.02.11; 1.10.12; 01.02.14; 01.01.16).

## Medals

### メダル

#### 16.1.006

For races with fewer than four competitors the 'minus one' rule will apply where medals are to be awarded: no medal for one competitor, one medal for two competitors, two medals for three competitors, and three medals for four or more competitors.

競技者が4名に満たない場合、メダルが授与される場合には「マイナス・ワン」規則を適用する：競技者1名の場合メダルなし、競技者2名の場合メダル1個、競技者3名の場合メダル2個、競技者4名以上の場合メダル3個とする。

However, the abovementioned rule does not apply if the following conditions are fulfilled:

しかしながら、下記条件を満たす場合は上記規程は適用しない：

#### Road races:

##### ロード・レース

The last athlete meets the minimum performance standard (see tables in art. 16.1.005) corresponding to the third place finisher in the next highest sport class present in the race.

対象競技者が、レースにおいて存在する次に高いスポーツ・クラスにおける第3位競技者に対応する最小パフォーマンス基準(条項16.1.005の表参照)を満たす場合。

*COMMENT: A C2 athlete must finish within 96.54% of the time of the third-place finisher in the next highest sport class (that is, C3) to be awarded a gold, silver or bronze medal, depending on the number of starters.*

*If there are no competitors in the C3 class, C4 will be considered the next highest sport class. This means the competitor must finish within 91.28% of the third-place finisher in the C4 sport class to be awarded a medal.*

説明：C2競技者が、金、銀あるいは銅メダル(スタート人数による)を授与されるためには、次のスポーツ・クラス(すなわちC3)の3位完走者のタイムの96.54%以内でフィニッシュする必要がある。

C3クラスの競技者がいない場合、C4が次のスポーツ・クラスとみなされる。これは競技者がメダルを授与されるためには、C4スポーツ・クラスの3位完走者のタイムの91.28%以内でフィニッシュする必要があることを意味する。

#### Division C

C5	Men	100.00%			
C4	Men	94.55%	100.00%		
C3	Men	91.28%	94.55%	100.00%	
C2	Men	94.55%	91.28%	96.54%	100.00%

#### Track races:

##### トラックレース

The last athlete meets the minimum performance standard according to the percentages below. The minimum performance standard will be calculated based on world records in the sport class concerned.

対象競技者が、下記パーセンテージによる最小パフォーマンス基準を満たさなければならない。最小パフォーマンス基準は、当該スポーツ・クラスの世界記録を基に算出される。

Individual pursuit インディヴィデュアル・パーシュート	96% of the world record 世界記録の 96%
Kilo and 500m 1kmおよび 500m タイムトライアル	97% of the world record 世界記録の 97%

(Article introduit le 1.10.12)

## Chapter II AGE CATEGORIES

### 第 2 章 年齢カテゴリ

**16.2.001** In para-cycling competitions, except the paralympic games, UCI categories described at article 1.1.034 and the following of the UCI regulations shall apply for both men and women. Different age categories may compete together, with the exception of the 'youth' category. In IPC combined age competitions, age category awards are not mandatory.

パラリンピック競技大会を除くパラサイクリング大会において、UCI規則条項1.1.034以下に記述されるカテゴリを男子女子ともに適用する。「ユース」カテゴリを除いて、異なる年齢カテゴリでも競技してよい。IPC年齢合同カテゴリにおいては、年齢カテゴリ表彰は義務的でない。

- In IPC cycling track and road competitions, the minimum age for the youth category shall be the year of the rider's 14<sup>th</sup> birthday up to 16<sup>th</sup> included.
- All road circuits for youth category racing must be completely closed to other traffic.
- Youth category riders shall only compete amongst themselves.
- The completed final entry form for para-cycling competitions for youth category riders shall include a signature of parental (legal guardian) consent for the rider to compete.
- International competitions, except Paralympic Games, are opened to junior and elite UCI age categories.
- IPCトラックおよびロード自転車競技において、ユース・カテゴリの最低年齢は、競技者が14歳になる誕生日の年であり、16歳以下である。
- ユース・カテゴリの全ロード・サーキットは他の交通から完全に遮断されていなければならない。
- ユース・カテゴリ競技者はそのカテゴリ内においてのみ競技しなければならない。
- ユース・カテゴリのパラサイクリング競技大会の最終参加申し込み用紙には、競技参加に同意する旨の親(法的保護者)の署名を必要とする。
- パラリンピック競技大会を除く国際競技大会には、UCI年齢カテゴリにおけるジュニアおよびエリートが参加できる。

*(text modified on 26.06.07; 1.02.08; 1.02.11).*

## Chapter III ELIGIBILITY FOR PARA-CYCLING COMPETITIONS

### 第 3 章 パラサイクリング競技大会への適格性

#### Athletes

#### 競技者

**16.3.001** Only athletes with a functional class profile as defined for each class under these rules are eligible for para-cycling competitions.

各クラスについて定義された機能クラス・プロフィールを持つ競技者のみが、パラサイクリング競技への参加資格を持つ。

Tandem pilots who are eligible under articles 16.3.003ss are considered athletes and must obey these regulations except when it concerns classification.

条項16.3.003下に資格を持つタンデム・パイロットは、競技者とみなされ、クラス分けに関する規則を除き、これらの規則に従わなければならない。

*(text modified on 26.06.07; 1.01.09; 1.10.12; 1.07.13).*

**16.3.002** All athletes, including tandem pilots, must hold a valid international racing licence

from their UCI recognised national cycling federation. This licence must be presented at all para-cycling competitions.

タンデム・パイロットを含むすべての競技者は、UCIが認める国内自転車競技連盟発行の有効な国際競技ライセンスを所持しなければならない。このライセンスはすべてのパラサイクリング大会において提示されなければならない。

*(text modified on 26.06.07).*

### Tandem pilots

#### タンデム・パイロット

**16.3.003** Professional cyclists being members of a UCI registered team may not take part as a tandem pilot.

UCI登録チームのメンバーであるプロフェッショナル競技者はタンデム・パイロットとして参加することはできない。

*(text modified on 26.06.07).*

**16.3.004** Cyclists who were members of a UCI **World Team** or UCI Professional Continental Team must respect a waiting period of **12** months after their contract expires before taking part as a tandem pilot.

UCIプロチームあるいはUCIコンチネンタル・プロフェッショナル・チームのメンバーであった競技者は、タンデム・パイロットとして参加するまでに、契約を満了してから24ヶ月の待機期間を尊重しなければならない。

This waiting period comes **on 1st January the next year after the end of the contract** for cyclists who were members of one of the other UCI teams described at article 1.1.041 of the UCI rules.

この待機期間は、UCI規則条項1.1.041に記述されるその他のUCIチームのメンバーであった競技者については、**契約終了次年の1月1日より**とする。

*(text modified on 1.01.09; 01.10.13; 01.01.16).*

**16.3.005** Men and women cyclists over 18 years of age, may race as tandem pilots, provided they have not been selected by their national federation in one of the following events (all disciplines included):

18歳以上の男子および女子の競技者は、下記競技大会(すべての種目を含み)のうちのひとつに、所属する国内連盟から選抜されることがないという条件の下に、タンデム・パイロットとして競技できる。

- UCI World Championships (except Master, **Para-cycling and Junior**) and Olympic Games - at least **12** months preceding the para-cycling event;
- UCI World Cup, regional games and continental championships (i.e. Commonwealth Games, Panamerican Games, Asian Games, Mediterranean Games, European Championships, ...) - **the same year of** the paracycling event (**except Junior**).
- UCI世界選手権大会(マスターズ, **パラサイクリングおよびジュニア**を除く), オリンピック競技大会 – パラサイクリング競技大会に先立つ少なくとも**12ヶ月**以内
- UCIワールドカップ, 地域大会または大陸選手権大会(たとえば, コモンウェルスゲームズ, パンアメリカン競技大会, アジア競技大会, メディテラニアン競技大会, ヨーロッパ選手権大会, …) – **パラサイクリング競技大会(ジュニアを除く)の同年内**

*(text modified on 26.06.07; 1.01.09; 1.10.11; 01.10.13; 01.01.16).*

- 16.3.006** Each blind or visually impaired athlete is allowed a maximum of one pilot for any para-cycling competition. The athlete and his pilot shall have the same sporting nationality.

盲人あるいは視覚障害者の各競技者は、全パラサイクリング競技大会に最多1名のパイロットを認められる。 競技者とパイロットは競技上の同国籍者でなければならない。

*(text modified on 26.06.07; 1.01.09; 01.02.11; 01.01.16).*

- 16.3.007** In the event of an injury or illness and upon presentation of a medical certificate, the pilot may be replaced by another pre-registered pilot up to 24 hours before the official start of the competition in which the tandem is taking part. After this deadline, no change will be allowed.

負傷または疾病時には、タンデムが参加する競技が公式に開始する24時間以前に、医学的証明書を提示することにより、事前登録された他のパイロットとの交代が認められる。この期限以降の交代は認められない。

*(article introduced on 1.02.08; 1.10.12).*

## Chapter IV CLASSIFICATION STRUCTURE

### 第4章 クラス分けの構造

*(Chapter changed on 1.01.10).*

- 16.4.001** Any athlete with a disability must be evaluated according to the established classification procedure hereunder in order to determine if he is eligible according to the classification system or if he is considered as non-eligible (NE).

障害を持ついかなる競技者も、彼がクラス分けシステムに従って適格であるか、または彼が不適格(NE)と考えられるかどうかを決定するために、以下に定められたクラス分け手続に従って評価されなければならない。

If he is eligible, a functional class will be assigned in accordance with this chapter. 彼が適格であれば、機能クラスはこの章に従って割り当てられる。

The purpose of the Para-Cycling Classification is to minimise the impact of impairment on the outcome of competition, so that an athlete's success in competition relies on training, physical fitness and personal athletic talent. Classification is an on-going process whereby all athletes are under regular observation by Classifiers to ensure consistency and fairness for all athletes.

パラサイクリング・クラス分けの目的は、競技における競技者の成功がトレーニング、体育学、および個人的な運動競技の才能に頼ることができるように、競技結果上の障害の影響を最小限にすることである。クラス分けは進行中の手順である。すべての競技者が、競技者のための一貫性と公平性を確かなものとするためのクラシファイアによる、規則的な観察下におかれる手段としての進行中のプロセスである。

In order to achieve this purpose, athletes are classified according to the extent of activity limitation resulting from their impairment. This places athletes according to how much their impairment affects core determinants of performance in cycling.

この目的を達成するために、競技者が彼らの障害に起因する活動限界の程度に従ってクラス分けされる。競技者は、彼らの障害が自転車競技における能力の核となる決定因子にどの位影響するかによって位置づけられる。

Classification has two important roles:

クラス分けには2つの重要な役割がある:

- to determine eligibility to compete; and



- to group athletes for competition.
- 競技への適性を決定するため; そして
- 競技のために競技者をグループにするため.

(text modified on 1.07.13).

## 16.4.002 Para-Cycling Sport Class パラサイクリング・スポーツ・クラス

Handbike ハンドバイク	Tricycle トライサイクル	Cycling 自転車競技	Tandem タンデム
Handbike Class H 1 ハンドバイク・クラスH1	Tricycle Class T 1 トライサイクル・クラスT1	Cycling Class C 1 自転車競技クラスC1	Tandem Class B タンデム・クラスB
Handbike Class H 2 ハンドバイク・クラスH2	Tricycle Class T 2 トライサイクル・クラスT2	Cycling Class C 2 自転車競技クラスC2	
Handbike Class H 3 ハンドバイク・クラスH3		Cycling Class C 3 自転車競技クラスC3	
Handbike Class H 4 ハンドバイク・クラスH4		Cycling Class C 4 自転車競技クラスC4	
Handbike Class H 5 ハンドバイク・クラスH5		Cycling Class C 5 自転車競技クラスC5	

The UCI recommends to use the codes below on UCI para-cyclists licenses:  
UCIは、UCIパラサイクリング競技者ライセンスに下記の記号を用いることを推奨する:

Blind and Visually Impaired 盲目および視覚障害	MB	WB
Handbike Class H1 ハンドバイク・クラス H1	MH1	WH1
Handbike Class H2 ハンドバイク・クラス H2	MH2	WH2
Handbike Class H3 ハンドバイク・クラス H3	MH3	WH3
Handbike Class H4 ハンドバイク・クラス H4	MH4	WH4
Handbike Class H5 ハンドバイク・クラスH5	MH5	WH5
Tricycle Class T1 トライサイクル・クラス T1	MT1	WT1
Tricycle Class T2 トライサイクル・クラス T2	MT2	WT2
Cycling Class C1 自転車競技クラス C1	MC1	WC1
Cycling Class C2 自転車競技クラス C2	MC2	WC2
Cycling Class C3 自転車競技クラス C3	MC3	WC3
Cycling Class C4 自転車競技クラス C4	MC4	WC4
Cycling Class C5 自転車競技クラス C5	MC5	WC5

The rider's code is read as follows:

競技者記号は以下の通り読まれる:

- 1st letter: gender
- 2nd-3rd letter or number: class and division
- 第1文字: 性別

- 第2-3文字または数字：クラスと区分

(text modified on 1.02.14).

## Classification Officials Roles

### クラス分け役員の役割

16.4.003

Classification Training and Certification are done in compliance with the International Paralympic Committee (IPC) Classification Code International Standard on Classification and Training and are detailed in the UCI Para-Cycling Classification Guide.

クラス分けの養成と認可は、クラス分けと養成の国際標準という国際パラリンピック委員会(IPC) クラス分け規程に従って行なわれ、UCIパラサイクリング・クラス分けガイドに詳述される。

## Head of Classification

### クラス分け責任者

The Head of Classification (here after HoC) is the classifier responsible for UCI classification in partnership with the UCI Para-Cycling Coordinator. They are responsible for the administration, coordination and implementation of classification but also for the appointment of the Chief Classifier and Classification Panels for UCI sanctioned competitions, management of the master list, and other duties as defined by the UCI Classification Guide.

クラス分け責任者(以下HoCという)は、UCIパラサイクリング・コーディネータと共同してUCIクラス分けに責任があるクラシファイアである。彼らは、クラス分けの運営、調整および実施にだけでなく、UCI承認競技大会のためのチーフ・クラシファイアとクラス分けパネルの指名、リスト原本の管理、さらにUCIクラス分けガイドに明示されるその他の職務に責任がある。

## Chief Classifier

### チーフ・クラシファイア

The Chief Classifier (here after CC) is the classifier responsible for the administration, co-ordination and implementation of classification matters for a specific competition. The HoC may also fill the role of CC.

チーフ・クラシファイア(以下CCという)は、特定大会におけるクラス分け事項の運営、調整および実施に責任がある。HoCはCCの役割を行なってよい。

## Classifier

### クラシファイア

A classifier is a person authorised as an official by UCI to evaluate athletes while serving as a member of a classification panel.

クラシファイアは、クラス分けパネルのメンバーとして従事しながら競技者を評価するために、UCIにより委任された人である。

## Classifier trainees

### クラシファイア研修生

Must apply to the HoC for approval to attend competitions to train and may not have any other official responsibilities other than training as a classifier at a competition.

養成のために競技会に参加するための承認をHoCに申請しなければならず、競技会でクラシファイアとしてトレーニングすること以外の他の役員としての責任を持ってはならない。

## Classification Panels

### クラス分けパネル

**A Classification Panel is a body appointed by UCI to conduct Athlete Evaluation in accordance with these rules. A Classification Panel should be comprised of a minimum of two (2) classifiers.**

**クラス分けパネルは、当規則に従って競技者の評価を実施するためにUCIにより指名された組織である。クラス分けパネルは最小限2名のクラシファイアで構成されるべきである。**

A Classification Panel for athletes with a Physical Impairment consists of two UCI accredited classifiers: a medical classifier and a technical classifier. At the discretion of the Head of Classification, a medical classifier may fill the role of a technical classifier if he/she has dual certification.

身体障害を持つ競技者のためのクラス分けパネルは、2人のUCI認定クラシファイアで構成される：メディカル・クラシファイアおよびテクニカル・クラシファイア。クラス分け責任者の判断により、もし彼/彼女が二重の認定書を持っているなら、メディカル・クラシファイアはテクニカル・クラシファイアの役割を行なってよい。

A Classification Panel for athletes with a Visual Impairment consists of two IPC/IBSA International Classifiers who specialise in Ophthalmology or Optometry.

視覚障害のある競技者のためのクラス分けパネルは、眼科または視力測定が専門の2人のIPC/IBSA国際クラシファイアで構成される。

A classification panel may seek third party expertise of any nature if it considers in its sole discretion that this would assist in it completing the process of Athlete Evaluation.

それが競技者評価過程の完了を補助するものと、クラス分けパネルがそれ自身の裁量で考えるならば、クラス分けパネルはいかなる種類の第三者の専門知識でも求めることができる。

If only one classification panel is present, no protest will be accepted.

ただ1つのみクラス分けパネルが存在する場合、抗議は受け入れられない。

*(text modified on 01.05.16)*

### 16.4.004

UCI Para-Cycling World Championships must have two (2) Classification Panels present including a Chief Classifier.

UCIパラサイクリング世界選手権大会は、チーフ・クラシファイアを含む2つのクラス分けパネルが参加していなければならない。

Members of the classification panels must have no significant relationship with the athlete, will have had no involvement with any decision being appealed, and will be free from any other actual or perceived bias or conflict. Should conflict arise, the parties concerned should raise these with the Chief Classifier.

クラス分けパネルのメンバーは競技者との著しい関係があってはならず、異議申し立てされるような決定にいささかも関与してはならず、さらに実際のあるいは看取されるその他の先入観や対立から無縁でなければならない。対立が生じたなら、関係当事者はチーフ・クラシファイアにこれらを提起すべきである。

Members of a classification panel may not have any other official responsibilities within a competition other than in connection with classification.

クラス分けパネルのメンバーは、競技大会においてクラス分け関係以外の公的責任を持ってはならない。

### Classification Master List

#### クラス分けマスター・リスト

UCI maintains a classification master list of all athletes. A web list is available on the UCI website at [www.uci.ch](http://www.uci.ch). The web list details the country, athlete's name, date of birth, sport class and sport class status. It is update after each major competition within 60 days.

UCIは全競技者のクラス分けマスター・リストを維持管理する。UCIウェブサイト[www.uci.ch](http://www.uci.ch)においてウェブ・リストが利用可能である。ウェブ・リストには国、競技者名、生年月日、スポーツ・クラスおよびスポーツ・クラス・ステータスが詳述される。各主要競技大会後60日以内に更新される。

## National Federations

### 国内連盟

16.4.005

It is the National Federation's responsibility to ensure that athletes are classified at a national level before competing.

競技者が競技大会以前に国内水準でクラス分けされることを保証することは国内連盟の責任である。

## Athlete Evaluation

### 競技者の評価

16.4.006

Athlete Evaluation is done in compliance with the IPC Classification Code and International Standard on Athlete Evaluation.

競技者の評価は、IPCクラス分け規程および競技者評価国際基準に従って実施される。

The Athlete Assessment may include, but is not limited to:

競技者の査定には以下を含むが、これらに限るものではない:

- Physical Assessment
- Technical Assessment
- Observation Assessment.
- 身体的査定
- 競技的査定
- 観察査定.

The Physical Assessment and the Technical Assessment take place during the Classification Evaluation Period.

身体的査定と競技的査定は、クラス分け評価期間に行なわれる。

The Observation Assessment takes place during the Classification Evaluation Period and/or the Classification Competition Period during the athlete's training and/or first appearance in competition on the road and/or the track.

観察査定は、クラス分け評価期間および/または、競技者のトレーニング中および/または競技者が最初にロードおよび/またはトラックの競技大会に現れた時のクラス分け競技期間に行なわれる。

The athlete is assessed and then observed on the road and/or the track.

競技者は、ロードおよび/またはトラックにおいて、査定および観察される。

*(text modified on 1.02.11).*

## Athlete presentation for evaluation

### 評価のための競技者プレゼンテーション

16.4.007

The National Federation or – on delegation of this one – / Team Manager must ensure that athletes attend classification properly equipped with appropriate documentation and on time. It is the responsibility of the National Federation to ensure that any Athlete whose impairment is a result of an uncommon or rare condition provides supporting specialist documentation written in English, when presenting for athlete evaluation.

国内連盟あるいは – この代表として - / チーム監督は、競技者が適切な証拠書類を正しく所持し、時間通りにクラス分けに出席することを保証しなければならない。競技者評価のために出席する時、異常あるいは稀有な状況の結果の障害を持ついかなる競技者も、それを裏書する英文の専門家の証拠書類を提供することを保証することは、国内連盟の責任である。

The athlete must attend the classification in race clothing accompanied by his/her bicycle/tricycle/handbike, helmet, orthopaedic brace/prosthesis and all other equipment required to use his/her bike.

競技者は、彼/彼女の自転車/三輪車/ハンドバイク、ヘルメット、整形外科的ブレース/補綴と彼/彼女のバイクを使うために必要とされている他のすべての機器を伴って、レース用の服装でクラス分けに臨まなければならない。

Any modification of the machine (e.g. support) must be submitted to the UCI for approval in accordance with the established procedure and Article 16.14.002.

機材のいかなる修正(例えばサポート)も、定められた手続と条項16.14.002に従い承認のためにUCIに提出されなければならない。

The athlete is evaluated together with his or her orthopaedic brace/prosthesis. Evaluation must be repeated for any modification of the orthopaedic brace/prosthesis and may entail a change of sport class or even division. All orthopaedic braces/prostheses must be submitted to the UCI for approval in accordance with the established procedure.

競技者は各自の整形外科的ブレース/補綴とともに評価される。評価は整形外科的ブレース/補綴のいかなる修正についても繰返し行なわなければならない。スポーツ・クラスあるいは部門の変化さえも伴うかもしれない。すべての整形外科的ブレース/補綴は定められた手続に従って承認のためにUCIに提出されなければならない。

Athletes with a visual impairment must bring any eyeglass and or contact lenses used to correct vision to evaluation.

視覚障害のある競技者は、視力矯正に用いている眼鏡および/またはコンタクトレンズを評価に持参しなければならない。

The athlete may be accompanied by an interpreter and not more than one representative of the athlete's National Paralympic Committee (NPC) or National Federation.

競技者は通訳1名および1名を超えることのない国内パラリンピック委員会(NPC)あるいは国内連盟代表を伴うことができる。

Incorrect presentation at classification could result in the athlete not being classified and therefore not competing.

クラス分けにおける不適当なプレゼンテーションは、競技者においてクラス分けがなされず、ひいては競技できない結果を招来する。

If an athlete has a health condition which causes pain that limits or prohibits full effort during evaluation, he/she may not be appropriate for evaluation at that time. The chief classifier may, time permitting, re-schedule the evaluation. However, ultimately if the athlete does not have a sports class and a sports class status, then he/she will not be eligible to compete at the event. An Athlete may be required to provide detailed medical documentation in English of his/her impairment to the HoC or CC. The chief classifier has the right to request such documentation and shall have the discretion to not allocate a sport class and/or sport class status without this documentation.

競技者が、評価中に努力を尽くすことを制限あるいは妨げる苦痛を来たす健康状態にあるとき、彼/彼女はその時評価に適切ではないとされる。チーフ・クラシファイアは、時間が許すなら、評価を再設定してよい。しかし、究極的にもし競技者がスポーツ・クラスおよびスポーツ・クラス・ステータスを持たないなら、彼/彼女はその競技大会で競うに適格でない。競技者は彼/彼女の障害についての詳細な医学的英文証拠書類をHoCまたはCCに提供することを求められうる。チーフ・クラシファイアはそうした証拠書類を要求する権利があり、この証拠書類なしにはスポーツ・クラスおよび/またはスポーツ・クラス・ステータスを割当てない裁量権を持つ。

### Consent

#### 同意

Athletes must sign a classification consent form to indicate their willingness to be

classified and confirm their agreement to provide full effort and co-operation throughout the classification process.

競技者は、クラス分けを受ける意向を表明し、クラス分け過程において努力を尽くし協力することの同意を確約するクラス分け同意書に署名しなければならない。

Athletes who fail to cooperate with classifiers or fail to complete the classification Process may be subject to sanctions in accordance with the UCI Classification Guide.

クラシファイアと協力できない、あるいはクラス分け過程を完了できない競技者は、UCIクラス分けガイドに従った制裁に服さなければならない。

*(text modified on 1.07.13).*

### **Sport class status**

#### **スポーツ・クラス・ステータス**

#### **16.4.008**

##### New (N)

##### 新規 (N)

Sport Class Status New (N) is assigned to an athlete who has not been previously evaluated by an international classification panel and has not had an entry sport class verified by UCI.

新規スポーツ・クラス・ステータス(N)は、以前に国際クラス分けパネルにより評価されたことがなく、UCIにより確認されたスポーツ・クラスに入っていない競技者に割当てられる。

“New” status athletes include athletes who have been allocated a sport class by their National Federation for entry purposes. “New” status athletes must complete evaluation prior to competing at international UCI sanctioned competitions.

Newステータス競技者は、エントリの目的で国内連盟によりスポーツ・クラスを割り当てられた競技者も含む。Newステータス競技者は、国際UCI公認競技大会で競技するに先立って評価を完了しなければならない。

##### Review (R)

##### 再評価 (R)

Sport Class Status “Review” (R) is assigned to an athlete who has been previously evaluated by an international classification panel but who is still subject to further re-evaluation. The athlete’s current sport class is valid, but the athlete is subject to re-evaluation and the sport class may be changed before or during a competition.

再評価スポーツ・クラス・ステータス (R)は、以前に国際クラス分けパネルにより評価されたが、以降の再評価を条件とする競技者に割当てられる。競技者の現在のスポーツ・クラスは有効であるが、その競技者は再評価を受けることを条件とし、さらに競技前あるいは競技中にスポーツ・クラスが変更されうる。

“Review” Status athletes include but are not limited to:

Rステータス競技者には以下を含むが、これらのみではない:

- Athletes requiring further observation during competition to confirm their sport class
- Who have fluctuating, progressive impairments
- Athletes who are affected by changes to the classification profiles
- Athletes whose sports class is still subject to protest after cyclist’s first appearance in road and/or track events.
- そのスポーツ・クラスを確認するために競技中に観察を要する競技者
- 変動し、進行する障害を持っている者
- クラス分けプロフィールへの変更に影響される競技者
- ロードおよび/またはトラック種目への自転車競技者の最初の参加後に、そのスポーツ・クラスに異議申し立てを受けた競技者。

“Review” Status athletes must complete evaluation prior to compete at international UCI sanctioned competitions.

Rステータス競技者は、国際UCI公認競技大会で競技するに先立って評価を完了しなければならない。

### Fixed Review Date (FRD)

#### 確定再評価日程 (FRD)

A classification panel that allocates Sport Class Status Review may also, if it considers it appropriate to do so, nominate a “Fixed Review Date”.

スポーツ・クラス・ステータス再評価を割当てるクラス分けパネルはまた、適切であるとみなすならば「確定再評価日程」を指定できる。

If a “Fixed Review Date” is set in this manner, then:

「確定再評価日程」がこの方法で設定されるならば:

- The athlete will not be required to attend Athlete Evaluation at any competition prior to the “Fixed Review Date”;  
競技者は、「確定再評価日程」に先がけていかなる競技でも競技者評価に臨むことを要求されない;
- The athlete will retain the Sport Class assigned to him/her and be permitted to compete with that Sport Class until the Fixed Review Date.  
競技者は、彼/彼女に割当てられたスポーツ・クラスを保持し、確定再評価日程までそのスポーツ・クラスにおいて競技する」ことを許容される。

The athlete may, by a written request, attend Athlete Evaluation before the “Fixed Review Date” pursuant to the Medical Review Process. The “Fixed Review Date” will be the first day of the Competition Season which is indicated by the classification panel.

競技者は医事再評価手順に従い、書面による要求により確定再評価日程以前に競技者評価に臨むことができる。「確定再評価日程」は、クラス分けパネルによって示される競技シーズンの最初の日になるであろう。

### Confirmed (C)

#### 確認済み (C)

Sport Class Status “Confirmed” (C) is assigned to an athlete if he/she has been previously evaluated by an international classification panel and the panel has determined that the athlete’s sport class will not change.

確認済みスポーツ・クラス・ステータス (C)は、以前に国際クラス分けパネルにより評価され、パネルが競技者のスポーツ・クラスを変更しないと決定した競技者に割当てられる。

UCI recognises that the athlete’s assigned sport class is valid and will not be altered before or during competition, except in the case of a protest lodged under exceptional circumstances (see UCI Classification Guide).

競技者に割当てられたスポーツ・クラスが有効であり、例外的状況下に異議申し立てが提出されない場合に競技前あるいは競技中に変更しないことをUCIは承認する(UCIクラス分けガイドを参照のこと)。

“Confirmed” Status will be assigned when the athlete has the same sport class at a minimum of two and a maximum of three UCI sanctioned competitions over a period of at least two years. Due to the types of impairments, some athletes with fluctuating or changing impairments may not be confirmed.

確認済みステータスは、競技者が少なくとも2年の期間にわたり、最少2回最多3回のUCI公認競技大会において同一のスポーツ・クラスとされた場合に割当てられる。障害の種類により、変動し、進行する障害を持つ競技者は確認済みとされない。

## Not Eligible (NE)

### 不適格(NE)

“Not Eligible” to compete (NE) will be assigned to an athlete who does not meet the minimum eligibility criteria in para-cycling or if an athlete has an activity limitation resulting from an impairment that is not permanent and/or does not limit the athlete’s ability to compete equitably in elite sport with athlete without an impairment. In those cases, the athlete should be considered ineligible to compete.

競技不適格(NE)は、パラサイクリングにおける最低適正基準を満たさない競技者、あるいは競技者が非恒久的および/または障害のない競技者とのエリート・スポーツにおける競技者の公平な競技能力を制限しない、障害の結果として活動制限を持つ競技者に割当てられる。これらの場合、当該競技者は競技不適格とみなされる。

## NE Re-evaluation

### NE 再評価

In circumstances where the determination of eligibility involves evaluation by a classification panel at a competition, and a sport class status of “Not Eligible to Compete” (NE) is allocated, the athlete will be examined by a 2<sup>nd</sup> classification panel of equal or greater status. If the 2<sup>nd</sup> classification panel confirms that the athlete’s sport class is NE, the athlete will not be permitted to compete and will have no further protest option.

適格性の決定が競技大会時のクラス分けパネルによる評価に関係し、“競技不適格”(NE)のスポーツ・クラス・ステータスが割当てられた状況において、当該競技者は同等あるは上級の第2のクラス分けパネルにより審査される。第2のクラス分けパネルがその競技者のスポーツ・クラスをNEであると確認したなら、その競技者は競技を許可されず、それ以上の異議申し立てすることもできない。

Athletes deemed NE can be substituted or replaced by another athlete before the end of the classification period or the end of the confirmation of starters schedule.

不適格とみなされた競技者は、クラス分け期間終了以前またはスタート競技者予定の確定以前に、他の競技者により代理あるいは交替されることができる。

*(text modified on 01.02.11, 01.05.16).*

## **Notification of Sport Class and Sport Class Status**

### **スポーツ・クラスとスポーツ・クラス・ステータスの通知**

**16.4.009**

Once the Classification Panel Classification panel has made a decision on the Athlete’s Sport Class, the athlete will be informed of the Panel’s decision. This will occur as soon as possible after the athlete has completed classification.

いったんクラス分けパネルが競技者のスポーツ・クラスを決定したなら、競技者はパネルの決定を通知される。これは競技者がクラス分けを完了したなら可及的速やかに行なわれる。

Written notification will be provided to the Athlete or the Athlete’s national representative, recorded in writing on the UCI form including:

通知文書が競技者または競技者の国代表に提供され、下記を含むUCI様式に書面として記録される:

- Athlete’s assigned Sport Class
- Athlete’s updated Sport Class Status
- Associated Protest options and procedures
- 競技者に割当てられたスポーツ・クラス
- 競技者の更新されたスポーツ・クラス・ステータス
- 関連する抗議オプションと手順

## **Third Party Notification**

### **第三者通知**

The technical delegate and/or president of jury panel has the responsibility to inform all relevant parties of outcomes of the classification panel decision after conveyance



by the Chief Classifier at the end of each evaluation session. This should include clear information for Commissaires and teams viewing any athletes that entered the event with an “N” or “R” Sports Class Status. Teams require this information to determine protest opportunities for any newly assigned Sports Classes.

技術代表および/またはチーフ・コミセールは、各評価過程の終了時にチーフ・クラシファイアによる伝達後に、クラス分けパネルの決定結果をすべての関連当事者に知らせる責任を持つ。これにはコミセールおよび“N”または“R” スポーツ・クラス・ステータスとして競技大会に参加する競技者を監督するチームに明確に通知することも含まれる。チームはこの情報を、すべての新しく割り当てられたスポーツ・クラスへの異議申し立ての機会を決定するために必要とする。

The Chief Classifier must convey the outcomes of the assigned Sports Class and updated Sports Class Statuses to the Commissaires and/or Technical Delegate so that they can prepare start lists and make associated event management arrangements.

チーフ・クラシファイアは割り当てられたスポーツ・クラス・ステータスの結果を、コミセールおよび/または技術代表に、彼らがスタート・リストおよび関連する大会管理を準備するために伝達しなければならない。

*(text modified on 1.02.11).*

## 16.4.010 [article abrogated on 01.05.16]

### **Athlete failure to attend evaluation**

#### **競技者の評価不参加**

16.4.011 If an athlete fails to attend evaluation, he/she will not be allocated a sport class or sport class status, and will not be permitted to compete at that competition in that sport.

競技者が評価に参加しない場合、彼/彼女にはスポーツ・クラスまたはスポーツ・クラス・ステータスが割り当てられず、そのスポーツのその競技大会での競技を許可されない。

Should the Chief Classifier be satisfied that a reasonable explanation exists for the failure to attend the evaluation, an athlete may be given a second and final chance to attend evaluation.

チーフ・クラシファイアが満足する評価不参加についての合理的説明がなされたとき、競技者には2回目まで最後の評価参加への機会が与えられる。

Failure to attend evaluation includes:

評価不参加には下記が含まれる:

- Not attending the evaluation at the specified time or place
- Not attending the evaluation with the appropriate equipment/clothing and/or documentation
- Not attending evaluation accompanied by the required athlete support personnel
- 指定された時間あるいは場所における評価に出席しないこと
- 適切な器材/衣類および/または証拠書類を持たずに評価に出席すること
- 必要とされている競技者支援人員によって同伴されずに評価に出席すること

Non-Cooperation during evaluation:

評価中の非協力

An athlete who, in the opinion of the classification panel, is unable or unwilling to participate in an athlete evaluation shall be considered non co-operative during evaluation.

クラス分けパネルの意見において、競技者評価に参加することができないか消極的であるとされる競技者は、評価中に非協力的であるとみなされる。

If the athlete fails to co-operate during an athlete evaluation, the athlete will not be allocated a sport class or sport class status, and will not be permitted to compete at the respective competition in the respective sport.

競技者が評価中に非協力的であるなら、この競技者にはスポーツ・クラスまたはスポーツ・クラス・ステータスが割り当てられず、そのスポーツのその競技大会での競技を許可されない。

Should the chief classifier be satisfied that a reasonable explanation exists for the failure to co-operate during the evaluation then the athlete may be given a second and final opportunity to attend and co-operate.

評価中の非協力についての合理的説明が存在し、チーフ・クラシファイアが納得したなら、競技者には2回目で最後の評価参加への機会が与えられる。

Any athlete found to have been non co-operative during an evaluation will not be permitted to undergo any further evaluation for that sport for a minimum of twelve months starting from the date upon which the athlete failed to co-operate.

評価の間非協力的だったと認められた競技者は、競技者が協力しなかった日から起算して最短12ヶ月の間、そのスポーツのためのその後の評価を受けることを許されない。

### **Intentional misrepresentation of skills and/or abilities**

#### **技量およびまたは能力の意図的な不当説明**

#### **16.4.012**

An athlete, who, in the opinion of the classification panel, is intentionally misrepresenting skill and/or abilities, shall be considered in violation of the UCI Classification Rules.

クラス分けパネルの意見において、技量およびまたは能力の意図的な不当説明をしたとされる競技者は、UCIクラス分け規則違反とみなされる。

If an athlete intentionally misrepresents skills and/or abilities, the athlete will not be allocated a sport class or sport class status, and will not be permitted to compete at that competition in that sport.

技量およびまたは能力の意図的な不当説明をした競技者にはスポーツ・クラスまたはスポーツ・クラス・ステータスが割り当てられず、そのスポーツのその競技大会での競技を許可されない。

In addition:

加えて:

- The athlete will not be allowed to undergo any further evaluation for that sport for a minimum of two years from the date upon which the athlete intentionally misrepresent skills and/or abilities
- The HoC and/or Para-cycling Coordinator will remove the sport class and Sport Class Status allocated to the athlete from the UCI classification master list and replace it with IM (Intentional Misrepresentation)
- The athlete will not be allowed to undergo any further evaluation for any sport within UCI for a period of two years from the date upon which the athlete intentionally misrepresented skills and/or abilities
- The National Cycling Federation will be informed.
- 技量およびまたは能力の意図的な不当説明をした日から起算して最短2年間、その競技者はそのスポーツのためのその後の評価を受けることを許されない。
- HoCおよびまたはパラサイクリング・コーディネイタは、UCIクラス分けマスター・ファイルから、その競技者に割り当てられたスポーツ・クラスまたはスポーツ・クラス・ステータスを削除し、IM (意図的な不当説明)と置き換える。
- 技量およびまたは能力の意図的な不当説明をした日から起算して最短2年間、その競技者はUCIにおけるいかなるスポーツのためにもその後の評価を受けることを許されない。
- 国内自転車競技連盟は通知される。

An athlete, who, on a second and separate occasion, intentionally misrepresents skills and/or abilities, will receive a lifetime ban from UCI events and will be subject

to other sanctions deemed appropriate by the UCI **Disciplinary Commission**.  
2回目の別の機会において技量および/または能力の意図的な不当説明をした競技者は、UCI競技から生涯追放され、UCI**制裁**委員会より適切とみなされる他の制裁を課される。

*(text modified on 01.01.16)*

### Consequences for athlete support personnel

#### 競技者支援人員のための結果

**16.4.013** The UCI arbitrary commission shall enforce sanctions on athlete support personnel who assist or encourage an athlete to fail to attend athlete evaluation, to fail to cooperate, to intentionally misrepresent skills and/or abilities or to disrupt the evaluation process in any other way.

UCI仲裁委員会は、評価への不参加、評価への非協力、技量および/または能力の意図的な不当説明を競技者あるいはその他の方法で評価を混乱させることについて助力あるいは扇動した競技者支援人員に制裁を科さなければならない。

Those who are involved in advising athletes to intentionally misrepresent skills and/or abilities will be subject to sanctions, which are at least as severe as the sanctions given to the athlete.

競技者に技量および/または能力の意図的な不当説明を教唆した者には、少なくとも競技者に科される制裁と同等の厳しさの制裁が科される。

In this circumstance, reporting the athlete support personnel to the appropriate parties is an important step in deterring intentional misrepresentation by the athlete. この状況において、競技者支援人員について適切な関係者に報告することは、競技者による意図的な不当説明を防止するための重要な処置である。

### Publication of penalties

#### ペナルティの公表

**16.4.014** UCI will disclose details of penalties imposed upon athletes and athlete support personnel as outlined in UCI Classification Guide.

UCIは、競技者と競技者支援人員に科したペナルティ詳細をUCIクラス分けガイドの概説に拠り公表する。

### Protest and Appeals

#### 異議申立てと上訴

**16.4.015** The term “protest” refers to the procedure by which a formal objection to an athlete’s sport class is made and subsequently resolved.

「異議申立て」という用語は、競技者のスポーツ・クラスへの正式な異議が唱えられ、その後解決される手続きを称する。

Protests should only be submitted by a designated representative of a National Cycling Federation or chief classifier under exceptional circumstances (see UCI Classification Guide). An athlete’s sport class should only be protested once, with the exception of protests submitted in exceptional circumstances. A protest of a sport class allocated by UCI should only be resolved by the UCI.

異議申し立ては指名された国内連盟代表あるいは例外的状況において(UCIクラス分けガイドを参照)チーフ・クラシファイアのみが提出する。競技者のスポーツ・クラスに対しては、例外的状況において異議が申立てられる場合を除いて、1回のみ異議申立てができる。UCIにより割当てられたスポーツ・クラスへの異議申し立ては、UCIによってのみ解決される。

In competition, protests should be resolved in a manner that minimizes the impact on competition. Medal presentations should not occur until protests have been finalized.

競技大会において、異議申し立ては競技に対する影響を最小限にする方法で解決されなければならない。メダルの授与は異議申し立てが解決するまで行ってはならない。

Out of competition protests must be submitted to the HoC and UCI para-cycling commission within 30 days of the last day of a competition in which the athlete has competed or 60 days prior to a competition where the athlete will compete.

競技大会以外において、異議申し立てはHoCおよびUCIパラサイクリング委員会に、競技者が参加した競技大会最終日から30日以内、あるいは競技者が参加しようとする競技大会の60日以前に提出しなければならない。

Exceptional circumstances arise when a chief classifier believes an athlete with a confirmed (C) sport class status demonstrates significantly less or greater ability prior to or during competition, which does not reflect the athlete's current sport class.

チーフ・クラシファイアが、確認済みスポーツ・クラス・ステータス(C)を持つ競技者が競技大会の前または最中に、著しく下回りあるいは上回る能力を示すと信じる時、例外的状況の発生であり、これは競技者の現行のスポーツ・クラスに影響しない。

Exceptional circumstances may result as:

例外的状況が以下のように生じえる:

- A change in the degree of impairment of an athlete;
- Athlete demonstrating significantly less or greater ability prior to or during competition which does not reflect the athlete's current sport class;
- An error made by a classification panel which has led to the athlete being allocated a sport class which is not in keeping with the athlete's ability;
- Sport class allocation criteria having changed since the athlete's most recent evaluation.
- 競技者の障害の程度の変化;
- 競技者が競技大会の前または最中に、著しく下回りあるいは上回る能力を示す時、これは競技者の現行のスポーツ・クラスに影響しない;
- 競技者の能力と調和していないスポーツ・クラスを競技者に割当ててを導く、クラス分けパネルによる誤り;
- 競技者の最も最近の評価以来変化したスポーツ・クラス割当て基準。

The term "appeals" refers to the procedure by which a formal objection to the manner in which classification procedure have been conducted is made and subsequently resolved.

「上訴」という用語は、クラス分け手順実施の方法への正式な異議が唱えられ、その後解決される手続きを称する。

All details on UCI Classification Protest & Appeals are available in the UCI Classification Guide.

UCIクラス分けの異議申し立ておよび上訴の全詳細は、UCIクラス分けガイドから入手できる。

*(text modified on 1.02.11).*

## Chapter V PARA-CYCLING SPORT CLASS PROFILES 第5章 パラサイクリング・スポーツ・クラス・プロフィール

[chapter changed on 1.01.10].

**16.5.001** The following sport profiles determine the sport class in which an athlete will compete. A para-cycling specific classification system assesses the athlete's ability based level of the impairment relevant to their specific impairment.

下記のスポーツ・プロフィールが競技者が参加しようとするスポーツ・クラスを決定する。パラサイクリング特定のクラス分け体系が、競技者の特定の障害と関連した障害の水準を基盤とした競技者

の能力を査定する。

In the case of an incomplete spinal cord lesion, the functional ability of the athletes will decide the final classification and the decision of the UCI classifier shall be final. 不完全脊髄損傷の場合には、競技者の身体能力が最終的クラス分けを決定し、UCIクラシファイアの決定が最終のものとなる。

An athlete who has the option to choose a sports class has to decide during their classification and remain in that sport class until the conclusion of the upcoming Paralympic Games. The athlete must then notify UCI of a sport class change by January 1<sup>st</sup> of the year following the Games.

スポーツ・クラス選択権を持つ競技者は、クラス分け中に決定し、次のパラリンピック競技大会終了時までそのスポーツ・クラスに留まらなければならない。競技者は、続くパラリンピック競技大会年の1月1日までにスポーツ・クラスの変更をUCIに通知しなければならない。

It is the prerogative of the classification **panel** to decide if an athlete needs to be moved into another sport class, less or more severely impaired, depending on their assessment of the athlete's impairment. Athletes will be assessed with tests that are relevant for their impairments.

競技者の障害の査定に基づいて、軽度あるいはより重度の障害により、競技者を他のスポーツ・クラスに移動する必要があるとの決定は、クラス分け**パネル**に与えられた特権である。競技者がその障害に関連したテストで査定される。

*(text modified on 01.02.10; 1.07.10; 01.02.11; 01.01.16).*

## § 1 Sport Class Profiles

### スポーツ・クラス・プロフィール

#### 16.5.002

#### Division Handbike, Sport Class H1 (ex-H1.1)

##### ハンドバイク部門・スポーツ・クラス H1

##### (ex-H 1.1) Tetraplegia C6 or above and severe athetosis/ataxia/dystonia

四肢麻痺C6以上、および重度の四肢遠位部で起こる不随意運動(アテトーゼ)/運動失調/ジストニア

- Tetraplegic with impairments corresponding to a complete cervical lesion at C6 or above
- Complete loss of trunk and lower limb function
- Limited extension of the elbow with a muscle score of 6 (total of both triceps)
- Limited handgrip
- Non-spinal cord injury, but functional ability profile equivalent to class H 1.1
- Recumbent position in handbike mandatory (AP-bikes)
- Severe athetosis/ataxia/dystonia and elbow extension limitation.
- Asymmetric or symmetric quadriplegia with at least grade 3 spasticity in upper limbs and lower limbs.
- C6以上の完全頸部損傷に一致する機能障害を持つ四肢麻痺
- 体幹および下肢の機能の完全な喪失
- 両上腕三頭筋の筋力テストスコアの合計が6点の肘の伸展の筋力低下
- 手の握りの制限
- 非脊髄損傷、しかしクラスH1.1と同等の機能障害プロフィール
- 横たわった姿勢のハンドバイクが必須(AP-バイク)
- 重篤な四肢遠位部で起こる不随意運動(アテトーゼ)/運動失調/ジストニアと肘の伸展の制限.
- 上肢および下肢における少なくとも痙性グレード3の非対称性または対称性の四肢麻痺

*(text modified on 01.02.10; 1.02.11; 1.02.14; 01.05.16).*

## 16.5.002 bis Division Handbike, Sport Class H2 (ex-H1.2)

### ハンドバイク部門・スポーツ・クラス H2

#### (ex-H 1.2) Tetrapelgia C7/C8 and severe athetosis/ataxia/dystonia

四肢麻痺 C7/C8 および重度の四肢遠位部で起こる不随意運動/運動失調/ジストニア

- Tetraplegic with impairments corresponding to a complete cervical lesion at C7/C8 or above
- Complete loss of trunk and lower limb function
- Non-spinal cord injury, but functional ability profile equivalent to class H2 (ex-H 1.2)
- Recumbent position in handbike mandatory (AP-bikes)
- Severe athetosis/ataxia/dystonia and no elbow extension limitation.
- Asymmetric or symmetric quadriplegia with at least grade 2 spasticity in upper limb and lower limbs.
- C7/C8以上の完全頸部損傷に一致する機能障害を持つ四肢麻痺
- 体幹および下肢の機能の完全な喪失
- 非脊髄損傷, しかしクラスH2 (ex-H 1.2)と同等の機能障害プロフィール
- 横たわった姿勢のハンドバイクが必須(AP-バイク)
- 重篤なアテトーゼ/運動失調/ジストニア, 肘の伸展の制限はない.
- 対称性または非対称性の, 少なくとも上肢において痙性グレード2の四肢麻痺

(text modified on 01.02.10; 1.02.11; 1.02.14; 01.05.16).

## 16.5.003 Division Handbike, Sport Class H3

### ハンドバイク部門・スポーツ・クラス H3

#### H3.1 (ex-H 2.1)

- Paraplegic with impairments corresponding to a complete lesion from Th1 to Th3
- Very limited trunk stability
- Non-spinal cord injury, but functional ability profile equivalent to class H3.1 (ex-H 2.1)
- Recumbent position in handbike mandatory (AP-bikes)
- Moderate quadriplegia with/without athetosis/ataxia.
- C Th1 から Th3の完全損傷に一致する機能障害を持つ対麻痺
- 体幹の安定は非常に制限されている
- 非脊髄損傷, しかしクラスH3.1 (ex-H 2.1)と同等の機能障害プロフィール
- 横たわった姿勢のハンドバイクが必須(AP-バイク)
- アテトーゼ/運動失調を伴う/伴わない中等度の四肢麻痺.

#### H3.2 (ex-H 2.2)

- Paraplegic with impairments corresponding to a complete lesion from Th4 to Th9/Th10
- Limited trunk stability
- Non-spinal cord injury, functional ability profile equivalent to class H3.2 (ex-H 2.2)
- Recumbent position in handbike mandatory (AP-bikes)
- Moderate quadriplegia with/without athetosis/ataxia.
- Severe hemiplegia (non-ambulant)
- Severe diplegia (non-ambulant) and athetosis/ataxia.
- Neurological impairments with at least grade 1 spasticity in upper limb.
- Th4からTh9/Th10の完全損傷に一致する機能障害を持つ対麻痺
- 体幹の安定は制限されている
- 非脊髄損傷, クラスH3.2 (ex-H 2.2)と同等の機能障害プロフィール
- 横たわった姿勢のハンドバイクが必須(AP-バイク)
- アテトーゼ/運動失調を伴う/伴わない中程度の四肢麻痺.
- 重度の片麻痺(歩行不能)

- 重度の両麻痺(歩行不能) およびアテトーゼ/運動失調.
- 上肢において少なくとも痙性グレード1を持つ神経損傷

(text modified on 01.02.10; 1.02.11; 1.02.14; 01.05.16).

## 16.5.004 Division Handbike, Sport Class H4

### ハンドバイク部門・スポーツ・クラス H4

- Paraplegic with impairments corresponding to a complete lesion from Th11 or below
- No lower limb function or limited function
- Normal or almost normal trunk stability
- Non-spinal cord injury, functional ability profile equivalent to class H4 (ex-H3)
- Incomplete loss of lower limb function, functional ability profile equivalent to class H4 (ex-H3) or H5 (ex-H4), with other disabilities, which prevent the safe use of a conventional bicycle, tricycle or the Kneeling position in a handbike
- Recumbent position in handbike (AP-bike)
- Diplegia and athetosis/ataxia/dystonia (almost normal UE) Hemiplegic with spasticity a minimum of grade 3, lower limb more involved.
- Th11以下の完全損傷に一致する機能障害を持つ対麻痺
- 下肢の機能が無いか、機能制限がある
- 正常あるいはほぼ正常な体幹の安定
- 非脊髄損傷, クラスH4 (ex-H3)と同等の機能障害プロフィール
- 下肢機能の不全喪失、クラスH4 (ex-H3)またはH5 (ex-H4)と同等の身体機能であり通常の自転車、三輪車あるいは立膝姿勢のハンドバイクの安全な使用を妨げる他の障害を伴う
- 横たわった姿勢のハンドバイク (AP-バイク)
- 両麻痺およびアテトーゼ/運動失調/ジストニア(上肢はほぼ正常)、おもに下肢痙性グレード最小3の片麻痺.

(text modified on 01.02.10; 1.02.11).

## 16.5.005 Division Handbike, Sport Class H5

### ハンドバイク部門・スポーツ・クラス H5

An athlete who can use the kneeling position must use it and therefore will be classified accordingly.

立膝姿勢ができる競技者は立位で競技しなければならず、それに従ってクラス分けされる。

- Paraplegic with impairments corresponding to a complete lesion from Th11 or below
- Double below or Double through knee amputee
- Single leg amputation (AK), minimal disability below knee amputation (BK)
- Incomplete loss of lower limb function, with other disabilities, which prevent the safe use of a conventional bicycle or tricycle
- Kneeling Position (ATP-bike), in case of mobility reduction if prevents kneeling, the athlete can use a recumbent bike in H4 (ex-H3)
- Hemiplegic with spasticity Grade 2, lower limb more involved
- Diplegic, lower spasticity grade 2 in both legs
- Mild to Moderate athetosis or ataxia.
- Th11以下の完全損傷に一致する機能障害を持つ対麻痺
- 両下腿切断または両膝離断
- 片大腿切断、片下腿切断(最小限障害)
- 通常の自転車、三輪車安全な使用を妨げる他の障害を伴う下肢の機能の不完全な障害
- 立膝姿勢(ATP-バイク)、可動性の縮減が立膝を妨げるなら、競技者はH3の横たわった姿

勢のバイクを使用できる

- 主に下肢の痙性グレード2の片麻痺
- 両下肢の痙性グレード2の両麻痺
- 軽度から中度のアテトーゼまたは運動失調.

*(text modified on 01.02.10).*

**16.5.006 Division Tricycle, Sport Class T1**

**三輪車部門・スポーツ・クラス T1**

Neurological

神経性

- Hemiplegia/double/quadruplegic hemiplegic, spasticity grade 4 in lower and upper limb
- Triplegic lower spasticity Grade 3 in both legs
- Severe athetosis, ataxia or dystonia
- Severe locomotor dysfunction, can be mixed pattern (athetosis, spasticity or ataxia)
- Insufficient balance for cycling and a tricycle is required
- Pedalling / cadence is restricted
- 片麻痺/両側/四肢 片麻痺, 下肢および上肢の痙性グレード4
- 三肢麻痺で両下肢の痙性グレード3
- 重度のアテトーゼ, 運動失調またはジストニア
- 重度の運動機能障害, 複合した症状を含む (アテトーゼ、痙性または運動失調)
- 自転車乗車のための安定不十分, 三輪車が必要
- Polio, peripheral neurological lesions incomplete Spinal Cord Lesion, no amputees, not able to ride a bicycle
- ポリオ, 末梢神経損傷 不完全脊髄損傷, 非切断, 二輪車に乗車不能

Comparable disabilities

類似の障害

- multiple impairments (e.g. amputation with neurological impairment).
- Comparable multiple impaired with a tested point score of 210 points or higher.
- 複合機能障害 (例: 神経障害を伴う切断).
- 検査のポイント・スコアが240以上の, 複合機能障害と同等

No amputees.

肢端切断なし.

*(text modified on 01.02.10; 1.02.11).*

**16.5.007 Division Tricycle, Sport Class T2**

**三輪車部門・スポーツ・クラス T2**

Neurological

神経性

- Hemiplegia/double/quadruplegic, spasticity grade 2, lower limb more involved
- Diplegic, lower spasticity Grade 3 in both legs
- Moderate to severe athetosis or ataxia/ dystonia
- 主に下肢の痙性グレード2 の片麻痺/両側/四肢麻痺
- 両麻痺で 両下肢の痙性グレード3
- 中度から重度のアテトーゼまたは運動失調/ジストニア

Decrease in muscle strength

筋力低下

- between 160 and 209 Points (Polio, peripheral neurological lesions incomplete Spinal Cord Lesion, no amputees, not able to ride a bicycle)



- 160 から 209 ポイント (ポリオ, 末梢神経損傷 不完全脊髄損傷, 非切断, 二輪車に乗車不能)

Comparable disabilities

類似の障害

- multiple impaired (e.g. amputation with neurological impairment), but fluently movement and control of the bike.
- 複合機能障害(例: 神経障害を伴う切断), しかし自転車を上手に動かし操作できる.

No amputees.

肢端切断なし.

*(text modified on 01.02.10; 1.02.11).*

## 16.5.008 Division Cycling, Sport Class C1

自転車競技部門・スポーツ・クラス C1

Neurological

神経性

- Severe Hemiplegia, spasticity grade 3 in lower and upper limb
- Severe Diplegia, lower spasticity Grade 3 in both legs
- Severe athetosis or ataxia/dystonia
- Severe locomotor dysfunction, can be mixed pattern (athetosis, spasticity or ataxia)
- Poor functional strength in trunk, and / or in all extremities
- 重度の片麻痺, 下肢および上肢の痙性グレード3
- 重度の両麻痺, 両下肢の痙性グレード3
- 重度のアテトーゼまたは運動失調/ジストニア
- 重度の運動機能障害, 複合症を含む (アテトーゼ, 痙縮または運動失調)
- 体幹, および/または四肢の運動機能が弱い

Amputation:

切断

- Single amputation of leg, AK, and arm, AE or BE, on same side or diagonal, with or without the use of a prosthesis
- Double TK amputation with the use of prostheses
- Double amputation BE + Single amputation AK, no prosthesis.
- 同側あるいは対角上の片大腿切断、片上腕切断、片前腕切断で義肢使用または不使用
- 両膝離断、義肢使用
- 両前腕切断 +片大腿切断、義肢不使用.

Comparable incomplete spinal cord injury or Comparable multiple impaired with a tested point score more than 210 points.

不全脊髄損傷または同等あるいは検査のポイント・スコア210以上の類似複合機能障害.

*(text modified on 01.02.10; 1.02.11).*

## 16.5.009 Division Cycling, Sport Class C2

自転車競技部門・スポーツ・クラス C2

Neurological

神経性

- Hemiplegic, spasticity grade 2, lower limb more involved
- Diplegic, lower spasticity Grade 2 in both legs
- Moderate to severe athetosis or ataxia
- 片麻痺、主に下肢の痙性グレード2
- 両麻痺、両下肢の痙性グレード2 度以下の痙縮
- 中度から重度のアテトーゼまたは運動失調

Decrease in muscle strength

## 筋力低下

- between 160 and 209 Points (Polio, peripheral neurological lesions incomplete Spinal Cord Lesion, HMSN, MS)
- 160 から 209 ポイント (ポリオ, 末梢神経損傷 不完全脊髄損傷, HMSN(遺伝性運動感覚性ニューロパチー), MS(多発性硬化症))

## Amputation:

### 切断

- Single AE amputation with or without use of prosthesis + Single TK amputation with the use of prostheses
- Double amputation BE + Single amputation TK with the use of a lower prosthesis
- Double BK amputation with the use of prostheses + Single AE amputation without the use of upper limb prosthesis
- Single amputation AK, no prosthesis, may have a stump support
- 片上腕切断、義肢使用または不使用 + 片膝離断、義肢使用
- 両前腕切断 + 片膝離断、義肢使用
- 両下腿切断、義肢使用 + 片上腕切断、義肢不使用
- 片大腿切断、義肢不使用、断端支持器具を使用

## Comparable impairments:

### 類似機能障害

- Multiple impairments (e.g. amputation with neurological impairment), but fluently movement and control of the bike.
- Limited ROM of the hip or knee or muscle weakness such that a functional full revolution of the crank is not possible. In this case, the radius of crank must be limited to 0 cm.
- 複合機能障害(例:神経損傷を伴う切断), しかし自転車を上手に動かし操作できる.
- クランクを完全に回転させることが不可能な, 腰あるいは膝の ROM 制限または筋力低下. この場合, クランク半径は 0 cmに限られる.

(text modified on 01.02.10; 1.02.11).

## 16.5.010

### Division Cycling, Sport Class C3

#### 自転車競技部門・スポーツ・クラス C3

#### Neurological

#### 神経性

- Hemiplegic with spasticity Grade 2, lower limb more involved grade 1 in upper limb
- Diplegic, lower spasticity Grade 2 in both legs
- Moderate athetosis or ataxia/dystonia
- 片麻痺, 主に下肢の痙性グレード2, 上肢の痙性グレード1
- 中等度の両麻痺、両下肢痙性グレード2
- 中度のアテトーゼまたは運動失調/ジストニア

Limited ROM of the hip or knee such that a normal functional full revolution of the crank is not possible. In this case, it is the cyclist's option to shorten the crank to the optimal size.

クランクを完全に回転させることが不可能な, 腰あるいは膝の ROM 制限. この場合, 競技者の選択によりクランクを最適に短縮できる.

## Amputation:

### 切断

- Single AE amputation, no prosthesis + Single BK amputation with the use of a prosthesis
- Single TK amputation with the use of a prosthesis + Single BE amputation

- Single amputation TK, with the use of prosthesis
- Double amputation BK, with the use of prostheses
- 片上腕切断（肘関節離断を含む）、義肢不使用 + 片下腿切断（足関節離断を含む）義肢使用
- 片膝離断, 義肢使用 + 片前腕切断(手関節離断を含む)
- 片膝離断, 義肢使用
- 両下腿切断(足関節離断を含む), 義肢使用

Comparable multiple impairments with a tested point score between 110 and 159 points.

検査のポイント・スコア110から159の類似複合機能障害.

*(text modified on 01.02.10; 1.02.11).*

## 16.5.011 Division Cycling, Sport Class C4 自転車競技部門・スポーツ・クラス C4

Neurological  
神経性

- Hemiplegic with spasticity Grade 1 to 2, lower limb more involved
- Diplegic, lower spasticity Grade 1 to 2 in both legs
- Mild to moderate athetosis or ataxia/dystonia.
- 片麻痺, 主に下肢の痙性グレード1から2
- 両麻痺, 両下肢の痙性グレード1から2
- 軽度から中度のアテトーゼまたは運動失調/ジストニア.

Limited ROM of the hip or knee such that a normal functional full revolution of the crank is not possible. In this case, it is the cyclist's option to shorten the crank to the optimal size.

クランクを完全に回転させることが不可能な、腰あるいは膝の ROM 制限. この場合、競技者の選択によりクランクを最適に短縮できる.

Amputation:  
切断

- Single amputation BK with the use of prosthesis + Single BE amputation with or without the use of prosthesis
- Single amputation BK, with the use of prosthesis
- Double amputation BE with or without the use of a prosthesis that allows as much functional contact as possible to the handlebar.
- 片下腿切断, 義肢使用 + 片前腕切断, 義肢使用または不使用
- 片下腿切断, 義肢使用
- 両前腕切断 ハンドルバーに可能な限り機能的に接することができるようにする義肢使用または不使用.

Comparable multiple impairments with a tested point score between 60 and 109 points.

検査のポイント・スコア60から109の類似複合機能障害.

*(text modified on 01.02.10; 1.02.11).*

## 16.5.012 Division Cycling, Sport Class C5 自転車競技部門・スポーツ・クラス C5

This is the class for athletes with minimum impairments.  
これは最小限の障害を持つ競技者のクラスである.

## Neurological

### 神経性

- Monoplegic spasticity grade 1 or more in the affected arm
- Positive uni or bilateral Babinski/Hoffman
- Noticeably brisk reflexes or clear differences in reflexes left versus right or minimum athetosis or ataxia with clear signs of cerebellar dysfunction.
- 痙性グレード1度あるいは冒された腕においてそれ以上
- 片側または両側のバビンスキ/ホフマン陽性
- 著しい反射の亢進、あるいは明らかな反射の左右差、あるいは脳機能障害の明らかな兆候を伴わずかなアテトーゼ/運動失調

## Amputation:

### 切断

- Single amputation AE, with or without prosthesis, no functional grip
- Single amputation BE with the use of a prosthesis.
- 片上腕切断(肘関節離断を含む), 義肢使用または不使用, 握る機能無し
- 片前腕切断(手関節離断を含む), 義肢使用.

Minimal disability: Amputation of all fingers and thumb (through MCP) or amputation of more than half foot (forefoot). In the case of a single AE-, BE-amputation or a single upper limb dysmelia, the minimal impairment is met if all fingers and the thumb of one hand is missing through the MCP joint or other impairments who are equivalents, without a functional grip. As a proof of the loss of functional grip, the affected athlete will not be able to operate handlebar mounted gear and brake levers with the affected or impaired limb.

最少機能障害: 親指を含むすべての指の(MCP関節を通る)切断あるいは足部前1/2以上の切断。片上腕切断、片前腕切断、片上肢機能障害の場合、片手の親指を含むすべての指がMCP関節から失われている場合あるいは握る機能を失った他の同等の機能障害なら、最少機能障害が適用される。握る機能喪失の証明として、機能を失った競技者はハンドルに取付けられた変速およびブレーキのレバーを、失ったか機能障害となった手足で操作することができない。

Comparable multiple impairments with a tested point score between 20 and 59 points.

検査のポイント・スコア20から59の類似複合機能障害。

*(text modified on 01.02.10; 1.07.10; 1.02.11).*

## 16.5.013 Division Tandem, Sport Class B

### タンデム部門・スポーツ・クラス B

#### Blind or Visual Impaired (VI)

#### 盲目あるいは視覚障害 (VI)

TCB - from no light perception in either eye up to visual acuity of 6/60 and/or visual field of less than 20 degrees. Classification assessed in the best eye with the best correction (i.e. all athletes who use contact or corrective lenses must wear them for classification, whether they intend to wear them in competition or not). Classification will be provided by a UCI accredited classifier.

TCB - 光の知覚が無い、からどちらかの眼の視力が6/60まで、および/または視野が20度未満。クラス分けは最もよい眼で査定される(すなわち、コンタクトか矯正的なレンズを使うすべての競技者は、競技時にそれらを使用する意図の有無に関わらず、クラス分けにおいてそれらを装着しなければならない)。クラス分けはUCI公認のクラシファイアによって提供される。

## Chapter VI UCI PARA-CYCLING CHAMPIONSHIPS 第 6 章 UCI パラサイクリング選手権大会

### Programme プログラム

- 16.6.001 See article 9.1.011 of the UCI Regulations.  
UCI規則条項9.1.011を参照.

*(text modified on 26.06.07; 1.01.09; 1.07.10; 1.10.13).*

### Participation 参加

- 16.6.002 See article 9.2.062 and the following of the UCI Regulations.  
UCI規則条項9.2.062以下を参照.

*(article introduced on 1.02.11; 1.10.13).*

- 16.6.003 [article abrogated on 1.10.13].

- 16.6.004 [article abrogated on 1.10.13].

## Chapter VII ROAD RACES 第 7 章 ロード・レース

### § 1 Road races ロード・レース

- 16.7.001 All road race courses must be completely closed to other traffic.  
ロード・レース・コースは他の交通から完全に遮断されていなければならない.

*(text modified on 26.06.07; 01.01.10; 01.01.16).*

### Road race distances ロード・レースの距離

- 16.7.002 The maximum distances for UCI para-cycling international road races shall be:  
UCIパラサイクリング国際ロード・レースの最長距離は以下のとおり:

Sport class / スポーツ・クラス	Maximum / 最長
B men / B盲人および視覚障害男子	120 km
B women / B盲人および視覚障害女子	100 km
C 5 men / C 5 男子	100 km
C 4 men / C 4 男子	100 km
C 3 men / C 3 男子	100 km
C 2 men / C 2 男子	75 km
C 1 men / C 1 男子	75 km
C 5 women / C 5 女子	75 km
C 4 women / C 4 女子	75 km
C 3 women / C 3 女子	75 km
C 2 women / C 2 女子	60 km
C 1 women / C 1 女子	60 km

T 2 men / T 2 男子	40 km
T 1 men / T 1 男子	30 km
T 2 women / T 2 女子	30 km
T 1 women / T 1 女子	30 km
Sport class / スポーツ・クラス	Maximum / 最長
H 5 men / H 5 男子	80 km
H 4 men / H 4 男子	80 km
H 3 men / H 3 男子	80 km
H 2 men / H 2 男子	60 km
H 1 men / H 1 男子	60 km
H 5 women / H 5 女子	80 km
H 4 women / H 4 女子	60 km
H 3 women / H 3 女子	60 km
H 2 women / H 2 女子	50 km
H 1 women / H 1 女子	50 km

(text modified on 26.06.07; 1.02.08; 1.02.09; 1.01.10; 1.02.11; 1.10.13; 1.02.14)..

**Road race circuits**

**ロード・レース・サーキット**

**16.7.003**

Road race circuits at all UCI events, shall be between 7 km and 15 km. Climbs on any circuit must have a maximum of 8% average gradient and not more than 15 % maximum on their steepest section. Total length of climbing must not be more than 25 % of the total circuit length.

UC競技のロード・レース・サーキットは、7kmから15kmの間でなければならない。いかなるサーキットも最大8%の平均勾配を持たねばならず、最も急な区間でも最大15%を超えてはならない。登板の長さは、サーキット全周長の25%を超えてはならない。

Circuits which are shorter than 7 km, **longer than 15 km, or exceed the above-mentioned percentage of gradient,** but with unique **and** desirable features, may be permitted at the discretion of the UCI.

7 km未満、**15kmより長い、あるいは勾配が上記のパーセンテージを超える**サーキットであっても、ユニークで望ましい特徴を持つ場合は、UCIの裁量により許可し得る。

Tricycles, handcycles and youth category riders may use a shorter and less technically difficult circuit, at the discretion of UCI.

三輪車、ハンドサイクルおよびユース・カテゴリの競技者は、UCIの裁量により、より短く、技術的難度の低いサーキットを使用できる。

**The organisers shall submit to the UCI for approval a circuit which fulfil the requirements defined in the Organisation Guide.**

**主催者は、主催者ガイド中に定義された要件を満たすサーキットを承認のためのUCIに提示することとする。**

(text modified on 26.06.07; 01.01.10 ; 01.01.16).

**Starting order for road races**

**ロードレースのスタート順**

**16.7.004**

The UCI may decide to have several sport classes and/or age categories start together as one group. Each sport class, age category or group thus constituted must start with a minimum time gap of two minutes to avoid the mixing of groups.

UCIは、いくつかのスポーツ・クラスおよび／または年齢カテゴリを1グループとしてスタートさせることを定めることができる。こうして構成された各スポーツ・クラス、年齢カテゴリまたはグループは、グループの混合を避けるために2分の最小の時間間隔でスタートしなければならない。

Riders will be called to the line **in the predefined lanes**, by sport class, age category or group in the following order:

競技者は以下の順序でスポーツ・クラス、年齢カテゴリまたはグループごとに**あらかじめ決められたレーン**でラインに呼ばれる:

1. Road Race World Champion or outgoing Road Race World Champion respectively;  
それぞれのロード・レース世界選手権者または過去のロード・レース世界選手権者;
2. According to the order of the most recently published general UCI Ranking.  
直近に発表されたUCI総合ランキングの順位に従う。

Riders who need assistance at the start should place themselves near the fences to facilitate a safe start for everyone.

スタートにおいて補助を必要とする競技者は、全員が安全にスタートできるよう設備された柵の近くに位置するべきである。

*(text modified on 1.1.09; 1.02.11; 01.10.11; 01.01.16).*

## Pacing/drafting

### 追走／ドラフティング

#### 16.7.005

In a road race where different divisions are starting together (combined start), pacing and drafting between those divisions is allowed.

異なる区分が同時スタートする(複合スタート)ロード・レースにおいては、これらの区分間における追走、ドラフティングは許される。

In all races except the races with combined starts, any athlete taking pace or drafting from an athlete in another class, group, or division will be disqualified. The racing procedure will be in compliance with articles 2.4.017 to 2.4.020.

複合スタートのレースを除き、他のすべてのレースにおいて、他のクラス、グループ、区分の競技者を追走あるいはドラフティングをしたいかなる競技者も失格とされる。レース手順は条項2.4.017～2.4.020に従う。

*(text modified on 1.02.09; 1.07.10).*

#### 16.7.006

[article abrogated on 1.02.09].

#### 16.7.007

Considering the nature of the handicap and the difficulty for certain athletes to grab a bottle during a race, the following measures will apply for the feeding by foot during the road races:

ハンディキャップの性質およびある競技者にとってはレース中にボトルをつかむことが困難であることを考慮し、ロード・レース中の地上からの飲食料補給に下記の方法を適用できる:

- forbidden to feed during the first and last laps,
- feeding authorized from both sides of the road. The feeding zones must be separated by at least 50 meters.
- 最初と最後の周回中の飲食料補給は禁じる。
- 道路の両側からの飲食料補給を認める。これら補給ゾーン(複数)は、最短50mは分離してなければならない。

*(article introduced on 1.02.09).*

**Ranking order**

**順位**

**16.7.007 bis** Ranking order in para-cycling international races needs to be done following this procedure:

パラサイクリング国際レースにおける順位は、下記の手順で作成される必要がある:

1. Riders who have finished their race with their position
2. Riders lapped and withdrawn
3. Abandons (DNF)
4. Disqualified riders (DSQ)

1. それぞれの順位で競技を終了した競技者
2. 周回遅れとなり除外された競技者
3. 棄権した競技者 (DNF)
4. 失格した競技者 (DSQ)

The lapped riders who are withdrawn will be ranked in the reverse order of the moment they were lapped. The riders that do not finish the race will be ranked following the number of laps completed.

周回遅れとなり除外された競技者は、周回遅れとなったときの逆順に順位づけられる。レースを完走しなかった競技者は、走行した周回数により順位づけられる。

*(article introduced on 1.02.11).*

**§ 2 Individual time trials**

**インディヴィデュアル・タイム・トライアル**

**16.7.008** For all UCI para-cycling world championships nations can register a maximum of three athletes in each division for the individual time trial. It is recommended that all courses should be completely closed to non-race traffic. The minimum requirement is complete course closure to oncoming traffic. Time trial courses can use the same circuits as those used for road races in the same programme.

すべてのUCIパラサイクリング世界選手権大会において、各国は個人タイム・トライアルの各区分に最多3競技者を登録できる。全コースが競技外の交通から完全に遮断されていることが推奨される。最小限、全コースが対面方向の交通から遮断されることが要求される。タイムトライアル・コースとして、同一大会のロード・レースのサーキットを使用することができる。

*(text modified on 26.06.07; 1.01.10).*

**Time trial distances**

**タイムトライアルの距離**

**16.7.009** The maximum distances for UCI para-cycling international time trials shall be:

UCIパラサイクリング国際タイムトライアルの最長距離は以下のとおり:

<b>Class / Division / クラス / 区分</b>	<b>Maximum / 最長</b>
B men / B男子	35 km
B women / B女子	30 km
C 5 men / C 5男子	30 km
C 4 men / C 4男子	30 km
C 3 men / C 3男子	30 km
C 2 men / C 2男子	25 km
C 1 men / C 1 男子	25 km



C 5 women / C 5女子	25 km
C 4 women / C 4女子	25 km
C 3 women / C 3女子	25 km
C 2 women / C 2女子	20 km
C 1 women / C 1 女子	20 km
T 2 men / T 2 男子	20 km
T 1 men / T 1 男子	15 km
T 2 women / T 2 女子	15 km
T 1 women / T 1 女子	15 km
H 5 men / H 5 男子	30 km
H 4 men / H 4 男子	30 km
H 3 men / H 3 男子	30 km
H 2 men / H 2 男子	20 km
H 1 men / H 1 男子	20 km
H 5 women / H 5 女子	30 km
H 4 women / H 4 女子	20 km
H 3 women / H 3 女子	20 km
H 2 women / H 2 女子	20 km
H 1 women / H 1 女子	20 km

*(text modified on 26.06.07; 1.02.08; 1.02.09; 1.01.10; 1.02.11; 1.10.13; 1.02.14).*

### **Starting order for time trials**

#### **タイムトライアルのスタート順**

#### **16.7.010**

The UCI may decide to have several sport classes and/or age categories start together as one group.

UCIは、いくつかのスポーツ・クラスおよび／または年齢カテゴリを1グループとしてスタートさせることを決めることができる。

The starting order of sport classes in time trials shall be established in such a way as to minimise the possibility of the athletes of one sport class passing the athletes of another sport class (i.e.: C5-C4-C3, etc).

タイムトライアルにおけるスポーツ・クラスのスタート順は、あるスポーツ・クラスの競技者が他のスポーツ・クラスの競技者を追い越す可能性を最小化するような方法で決定するものとする(すなわち:C5-C4-C3など)。

Within each sport class, age category or group, the starting order shall be determined as follows:

各スポーツ・クラス、年齢カテゴリまたはグループの中でのスタート順は次の通り決定することとする:

For events that are solely time trials:

タイムトライアルのみの大会において:

1. The reverse order of the most recently published general UCI Ranking;  
直近に発表されたUCI総合ランキングの逆順による:
2. The reigning Time Trial World Champion or outgoing Time Trial World Champion.  
現在のタイムトライアル世界選手権者または過去のタイムトライアル世界選手権者.

For stage races:

ステージレースにおいて:

1. The reverse order of the event's provisional general classification.  
当該大会の暫定総合順位の逆順による。

For stage races in which the first stage is a time trial:

ステージレースの第1ステージがタイムトライアルの場合において:

1. The reverse order of the most recently published general UCI Ranking;  
直近に発表されたUCI総合ランキングの逆順による:
2. The reigning Time Trial World Champion.  
現在のタイムトライアル世界選手権者。

In all cases, the commissaires panel may modify this order for the T1-2 sport classes and H division if the course is too narrow. In this special case, the starting order of the athletes will commence with the fastest riders and conclude with the slowest riders in order to ease any problems of riders passing each other during the event.

すべての場合において、コースが狭すぎるならば、コミセール・パネルはT1-2スポーツ・クラスH部門のこのスタート順を修正することができる。この特別な場合では、競技者のスタート順は、競技中に互いに追い越す競技者のあらゆる問題でを緩和するために、最速の競技者から始まり、最も遅い競技者で終わるだろう。

*(article introduced on 1.02.09; 1.02.11; 1.10.11).*

## 16.7.011

For time trial, following cars will be authorized according to the following terms:  
タイムトライアルにおいて、下記条件に従い、随行車両が認められる:

- 1 following car for a nation (i.e.: including national team, individuals and any other team recommended by the National Federation) with up to six riders involved in the individual time trial, all sport classes combined;
- 2 following cars for a nation with 7-12 riders involved in the individual time trial, all sport classes combined;
- 3 following cars for a nation with 13-19 riders involved in the individual time trial, all sport classes combined;
- 4 following cars for a nation with over 20 riders involved in the individual time trial, all sport classes combined.
- すべての合併スポーツ・クラスにおいて、個人タイムトライアルに関係する最多6人までの競技者の国(すなわち:ナショナルチーム、個人および国内連盟によって推薦された他のすべてのチームを含める)のための1台の車両;
- すべての合併スポーツ・クラスにおいて、個人タイムトライアルに関係する7人から12人までの競技者の国のための2台の車両;
- すべての合併スポーツ・クラスにおいて、個人タイムトライアルに関係する13人から19人までの競技者の国のための3台の車両;
- すべての合併スポーツ・クラスにおいて、個人タイムトライアルに関係する20人以上の競技者の国のための4台の車両;

The president of the commissaires panel can reduce the number of accredited vehicles if he considers it appropriate. All vehicle drivers must hold a UCI license issued by their national federation.

チーフ・コミセールは、彼が適切とみなすなら許可車両の台数を縮減することができる。全車両の運転者は、所属国内連盟の発行するライセンスを所持しなければならない。

*(article introduced on 1.01.09; 1.10.11).*

**§ 3 Team Relay (TR)**  
**チーム・リレイ**

**16.7.012** Races shall be for athletes of the following divisions:  
 下記の区分の競技者によるレースである:

- Men – H5; H4; H3; H2; H1
- Women – H5; H4; H3; H2; H1
- 男子 – H5;H4; H3; H2; H1
- 女子 – H5;H4; H3; H2; H1

A team shall be composed of three athletes plus substitutes. The team can be mixed, therefore composed with athletes coming from the divisions listed above.  
 チームは3名の競技者と補欠により構成される。チームは、混成とすることができるが、上記の区分からの競技者で構成するものとする。

For all para-cycling TR competitions, the maximum shall be two team for any given structure (national team, trade team,...). A third team may be registered for each structure only if it is an all women’s team. Looking at the following table, the total of points for the three TR participants must be a maximum of six (6) points including an athlete with a scoring value of one point.

すべてのパラ・サイクリングのチーム・リレイ競技において、すべての与えられた構成(ナショナル・チーム、トレード・チーム、...)において最多2 チームであるものとする。各構成において、それがすべて女性のチームの場合のみ、3 番目のチームが登録されうる。以下の表から見るとおり、3人のチーム・リレイ参加者のためのポイント合計は、1ポイントの1競技者を含めて、最大6ポイントでなければならない。

At the World Championships: The titles belong to athletes that compose the team.  
 世界選手権大会において：タイトルはチームを構成する競技者のものである。

Gender, classes & divisions / 性別、クラスおよび区分	Points / ポイント
Men H5 / 男子 H5	3
Men H4 / 男子 H4	3
Men H3 / 男子 H3	2
Men H2 / 男子 H2	1
Men H1 / 男子 H1	1
Women H5 / 女子 H5	2
Women H4 / 女子 H4	2
Women H3 / 女子 H3	1
Women H2 / 女子 H2	1
Women H1 / 女子 H1	1

*(article introduced on 1.01.11; 1.02.11; 1.10.12; 1.02.14).*

**16.7.013** Team manager must give the names and sport classes that make up their team as well as the order in which the athletes will be placed in the relay. The order needs to be provided to the president of the commissaires panel at the latest 1 hour after the end of the last event involving H division athletes. This start order may not be altered subsequently.

チーム監督は、氏名とスポーツ・クラスを提示し、チーム・リレイに参加する競技者の順番も含んでチームを構成しなければならない。順番はH区分の競技者が参加する競技終了後1時間以内にチーム・コミセールに提出しなければならない。この順番はその後変更することができない。

If the team relay is the first race involving athletes from Division H, The order needs to be provided to the president of the commissaires panel at the latest 1 hour after the team managers meeting.

ディビジョンH競技者を含むチーム・リレーが最初のレースである場合、チーム監督会議の1時間後までにチーフ・コミセールに、スタート順を提出しなければならない。

(article introduced on 1.01.11; 01.10.11; 01.01.16).

### 16.7.014

The first wave of athletes will start all together and compete like in a regular road race. As soon as an athlete from a team completes his lap and passes in front of his teammates, the next athlete will start his lap.

1番目の競技者は、通常のロード・レースのように同時にスタートする。チームの競技者が彼の周回を完了し、チームメイトの前端を過ぎたなら、次競技者が彼の周回を開始する。

It is the responsibility of the team managers to give the start to their riders when the relay is passed to another athlete. A commissaire will supervise the relay zone and in case of a false start, a penalty of 10 seconds will be given to the team. The team managers are free to choose which athlete of their team will have to serve the penalty time in a dedicated box located near the relay area. If a penalty is not served before the end of the race, the team will be disqualified. If the false start happens with the last rider on the last lap, a penalty of 10 seconds will be added directly to the results and the athlete will not need to serve his time in the box.

次の競技者にリレーされる時に彼らの競技者をスタートさせることはチーム監督の責任である。一人のコミセールがリレー・ゾーンを監督し、不正スタートがあった場合は10秒のペナルティ・タイムをチームに科す。チーム監督は、リレー・エリアの近くに位置しているボックスの中でペナルティ・タイムを費消する必要がある競技者を、彼のチームのどの競技者にするかを自由に決めることができる。ペナルティ・タイムがレースのフィニッシュ以前に費消されないならば、チームは失格となる。不正スタートが最終周回の最後の競技者で起きた場合、10秒のペナルティ・タイムが直接リザルトに加算され、競技者はボックスの中でペナルティ・タイムを費消する必要がない。

A false start consists of an athlete who takes the relay of his teammate before he crosses the relay line. Helping a rider to start by pushing or pulling his handcycle will also be considered as a false start. A false start done more than 3 seconds before the teammate crosses the relay line will automatically result in the disqualification of the team.

不正スタートは、チームメイトがリレーラインを越える前にスタートした競技者により構成される。ハンドサイクルを押すか、引くことによって競技者のスタートを補助することはまた不正スタートとみなされる。チームメイトがリレーラインを越える3秒以上前になされた不正スタートは結果として自動的にチームの失格を招く。

(article introduced on 01.01.11; text modified on 01.01.16).

### 16.7.015

The staging for the following laps will be determined by team according to the result of previous World Championships (first five (5) positions). These teams will be entitled to choose their corridor for staging. The other teams staging will be done by draw.

後続の周回のスタート位置割当ては、前世界選手権大会の成績によりチームによって決定する(最初の5チーム)。これらのチームはスタート用の専用レーンを選択する権利を持つ。他のチームは、抽選により割当てられる。

(article introduced on 1.01.11; 1.02.11).

- 16.7.016** When a rider from a nation is lapped by the leader of the race, the nation should be pulled out of the race and will be shown in the results as lapped.  
ある国の競技者がレースの先行者に追抜かれた場合、その国はレースから除外され、リザルトに周回遅れとして示される。

*(article introduced on 1.02.11).*

- 16.7.017** Each team is allowed two staff in the relay area in order to support its athletes.  
各チームは、リレー・エリアにおいて次チーム競技者の援助をするスタッフ2名を許可される。

*(article introduced on 1.02.11).*

## Chapter VIII TRACK RACES

### 第8章 トラック・レース

- 16.8.001** "H" classes and "T1-2" divisions are not allowed to take part in track events.  
"H"クラスおよび"T1-2"区分は、トラック競技に参加することはできない。

Also for safety reasons, foam pads placed in bends will be prohibited in the first half of the bend.

安全上の理由により、曲線部の前半においてはラバー・パッドを置くことを禁じる。

*(text modified on 26.06.07; 1.02.08; 01.01.10; 01.01.16).*

#### § 1 Kilometre and 500 metres 1kmと500m

- 16.8.002** Starting blocks must be used for all classes during the following track events: individual pursuit, first rider of the team sprint and kilometer/500 meters.  
下記のトラック競技においてはすべてのクラスでスターティング・マシンを使用しなければならない:  
インディヴィデュアル・パーシュート、チーム・スプリントの第1走者、1km/500mタイムトライアル。

*(article introduced on 1.01.09).*

- 16.8.003** Races shall be for the following division and distances:  
競技は下記の区分および距離で行わなければならない:

Division / クラス / 区分	Distance / 距離
Tandem men; women – B タンデム男子; 女子 – B	1,000 metres
Bicycle men - C5; C4; C3; C2; C1 二輪車男子 - C5; C4; C3; C2; C1	1,000 metres
Bicycle women - C5; C4; C3; C2; C1 二輪車女子 - C5; C4; C3; C2; C1	500 metres

*(text modified on 1.02.09; 1.01.10).*

#### § 2 Individual Pursuit インディヴィデュアル・パーシュート

- 16.8.004** Races shall be for the following division and distances:  
競技は下記の区分および距離で行わなければならない:

<b>Division／区分</b>	<b>Distance／距離</b>
Tandem men –B タンデム男子–B	4,000 metres
Bicycle men - C5; C4; 二輪車男子 - C5; C4;	4,000 metres
Bicycle men - C3; C2; C1 二輪車男子 - C3; C2; C1	3,000 metres
Tandem mixed; women –B タンデム女子–B	3,000 metres
Bicycle women - C5; C4; C3; C2; C1 二輪車女子 - C5; C4; C3; C2; C1	3,000 metres

*(text modified on 1.02.09; 1.01.10).*

- 16.8.005** Considering the variety in the types of handicap in the “C” division, it is recommended to match up athletes with similar handicaps during the qualification for the track individual pursuit, in order not to penalize or favour certain athletes. This consideration will have precedence in the pairing of the athletes.

“C”区分におけるハンディキャップ類型の多様性を配慮し、インディヴィデュアル・パーシュートの予選においては、ある競技者が不利になったり有利になったりしないよう、同様なハンディキャップの競技者を対戦させるよう推奨する。この配慮は競技者の組み合わせについて優先順位を持つ。

*(article introduced on 01.01.09; modified on 1.01.10).*

- 16.8.006** When a factor is used for athletes' classification in the track individual pursuit, the athletes will evolve alone in the finals (gold-silver), (bronze-fourth) if they are not part of the same division and will be matched up only if they are part of the same division.

インディヴィデュアル・パーシュートにおける競技者クラス分けのために係数を使用する場合、競技者が同じ区分でなく、かつ同じ区分の競技者のみが組み合わせられるとしている場合、競技者は決定戦(金-銀)(銅-4位)に単独で進出する。

*(article introduced on 1.01.09).*

### **§ 3 Tandem sprint**

#### **タンデム・スプリント**

- 16.8.007** Races shall be for blind and VI - men and women  
競技は盲人・視覚障害の男子、女子において行う。

*(article introduced on 1.02.08).*

- 16.8.008** **Sprint format**  
**スプリントの組合せ**  
Paralympic Games and UCI World Championships  
パラリンピック競技大会および世界選手権大会

The qualifying time for the TS will be measured over 200 m. After the qualifying round, eight fastest riders will advance to the sprint tournament.

タンデムスプリントの予選タイムは200mを計測する。予選ラウンド後に、上位8人がスプリント対戦に進出する。

Starters 人数	System 組合せ方法	Event 組	Composition 編成	1 <sup>st</sup> 1 着	2 <sup>nd</sup> 2 着
8	1/4 Finals 1/4 決勝 4x2 ⇒ 1=4 (in 2 heats, 3 if required) (2 回戦制)	1	N1-N8	1A1	1A2
		2	N2-N7	2A1	2A2
		3	N3-N6	3A1	3A2
		4	N4-N5	4A1	4A2
4	1/2 Finals 1/2 決勝 2x2 ⇒ 1=2 (in 2 heats, 3 if required) (2 回戦制)	1	1A1-4A1	1B1	1B2
		2	2A1-3A1	2B1	2B2
4	Minor Final 順位決定戦 2x1 ⇒ 1=2	1	1A2-2A2	7th	8th
		2	3A2-4A2	5th	6th
4	Finals 決勝 2x2 ⇒ 1=2 (in 2 heats, 3 if required) (2 回戦制)	1	1B2-2B2	3rd (Bronze)	4th
		2	1B1-2B1	1st (Gold)	2nd (Silver)

(article introduced on 1.01.09; text modified on 1.07.11).

#### § 4 Team sprint (TS)

##### チーム・スプリント(TS)

16.8.009

Text applicable as from 1.04.11:

2011年4月1日より適用される条文:

Races shall be for:

Men – C5; C4; C3; C2; C1

Women – C5; C4; C3; C2; C1

A team should be composed of three athletes plus substitutes. The team can be mixed, therefore composed with athletes coming from the sport class listed above.

競技は下記区分の競技者において行う:

男子 - C5; C4; C3; C2; C1

女子 - C5; C4; C3; C2; C1

チームは3名の競技者と補欠により構成する。チームは上記区分よりの競技者による混成でよい。

For all para-cycling TS competitions, the maximum shall be one team for any given structure (national team, trade team,...). A second team might be registered for each structure only if it is an all women's team. Looking at the following table, the total of points for the three TS participants must be a maximum of 10 points.

すべてのパラサイクリング・チーム・スプリント競技において、いかなる構成においても(ナショナル・チーム、トレード・チーム等)1チームとする。各国は2番目のチームを、全員が女子のチームの場合登録してよい。下記の表によって、3名のTS参加者のポイント合計は10ポイント以下でなければならない。

Gender, classes & divisions 性別, クラスおよび区分	Points ポイント
Men C5 / 男子 C5	4
Men C4 / 男子 C4	4
Men C3 / 男子 C3	3
Men C2 / 男子 C2	2

Men C 1 / 男子 C1	1
Women C5 / 女子 C5	3
Women C4 / 女子 C4	3
Women C3 / 女子 C3	2
Women C 2 / 女子 C2	1
Women C 1 / 女子 C1	1

During qualification phases, one single team can be on the track at a time, while during finals, two teams can be on the track at the same time.

予選段階においては、一時に1チームのみがトラックに入れるが、順位決定戦においては同時に2チームがトラックに入れる。

*(text modified on 26.06.07; 1.02.09; 1.01.10; 1.06.10; 1.02.11; 1.02.12).*

**16.8.010** This event consists of two series. The first series is a qualifying round to select the four fastest teams, on the basis of their times for the finals. The teams with the two best times shall ride off in the final for the gold and silver medals, while the two others shall ride off in the final for the bronze medal and fourth place.

この競技は2つのシリーズから構成される。第1のシリーズは、そのタイムにより決勝への上位4チームを選出する予選ラウンドである。最上位2チームは金-銀メダルをかけた決勝を行い、次の2チームは銅メダルと4位をかけた決定戦を行なう。

*(article introduced on 1.01.09).*

**16.8.011** [article abrogated on 1.02.09].

**16.8.012** [article abrogated on 1.02.09].

**§ 5 Scratch Race**

**スクラッチ・レース**

**16.8.013** Articles 3.2.173 and the following apply for scratch races in track para-cycling, with the exception of the provisions described below.

トラックパラサイクリングのスクラッチ・レースに、条項3.2.173および下記を、下記条項を除いて適用する。

*(article introduced on 1.10.13).*

**16.8.014** For each sport class, the distances are the following:

各スポーツ・クラスは下記距離で行なう:

Sport class / スポーツ・クラス	Distance / 距離
Men bicycle / 男子自転車 – C5; C4; C3; C2; C1	15 km
Women bicycle / 女子自転車 – C5; C4; C3; C2; C1	10 km

**Sport classes will be regrouped as follow, for both men and women:**

**スポーツ・クラスは男子女子両方において、下記のように再グループ化される:**

**• C4-5: Maximum of two athletes per nation**

**• C1-3: Maximum of two athletes per nation**

**• C4-5: 国あたり最多2競技者**

**• C1-3: 国あたり最多2競技者**



**Nations are allowed to enter two athletes of the same sport class in each of the sub-mentioned groups.**

**各国は、言及されたグループのそれぞれの中で同じスポーツクラスの2人の競技者をエントリーすることを許される。**

*(article introduced on 1.10.13 ; modified on 01.01.16).*

## Chapter IX      **WORLD RECORDS** 第 9 章      **世界記録**

**16.9.001**      The world record is the exclusive property of the UCI.  
世界記録はUCIの独占物である。

New world records will be recognised and ratified by the UCI only.  
世界新記録はUCIのみにより認められ、批准される。

*(text modified on 26.06.07; 1.10.11, 1.07.12).*

**16.9.002**      A new world record submission will only be accepted from an athlete who has a confirmed (C) or review (R) status for the sport class in which the new record was set. The athlete must also possess a valid international racing licence from a UCI affiliated national cycling federation.

世界新記録公認申請は、その新記録が樹立されたスポーツ・クラスの確認済ステータス(C)または再評価ステータス(R)を所持する競技者によるもののみ受理される。当該競技者はUCI加盟国内連盟が発行する有効な国際競技ライセンスを保有していなければならない。

Changes of sport class result in the cancellation of the record.  
スポーツ・クラスの変更は記録の取消しを結果として生じる。

*(text modified on 1.02.11, 1.07.12).*

**16.9.003**      Only world records **(except the hour records)** set during a competition on the international or national calendar may be recognised.  
国際または国内競技日程に載っている競技大会中に達成された世界記録のみ**(アワー・レコードを除く)**が認められる。

**The hour record may be set during a special attempt that shall be ridden in accordance with the relevant UCI Regulations. Any special hour record attempt requires the prior written authorisation of the UCI. The authorisation is subject to the requirements described from articles 3.5.005 to 3.5.013 and 3.5.015 of the UCI Regulations.**

**アワー・レコードは、関連したUCI規則に従って行われる特別な挑戦の中に設定できる。いかなる特別なアワー・レコード挑戦も事前の書面によるUCIの認可を必要とする。認可にはUCI規則の条項3.5.005から3.5.013までと条項3.5.015に記述された要件が必要である。**

Only world records attempted on a traditional bicycle, **as defined in articles 1.3.006 to 1.3.010 and 1.3.019 of the UCI Regulations**, including tandem may be ratified. **Handcycles** and tricycles can therefore not make a request for the ratification of a world record.

**UCI規則の条項1.3.006から1.3.010および条項1.3.019に記述されるような、タンデムを含む伝統的二輪自転車**で挑まれた世界記録のみが批准される。ハンドサイクルと三輪車では世界記録の批准を求めるとはできない。

**Records must be set on a UCI-approved track.**

**記録はUCI公認トラックで挑戦しなければならない。**

*(text modified on 1.02.08; 1.02.09, 01.07.12; 01.01.16).*

- 16.9.004** World records are solely recognised for the events and sport classes indicated in article 16.8.003, 16.8.004, 16.8.007, 16.8.009 (on 250 m track only) as well as the 200 m **and the hour record.**

世界記録は、200m **およびアワー・レコード**のみならず条項16.8.003, 16.8.004, 16.8.007, 16.8.009 (250 mトラックにおいてのみ)に示された競技とスポーツ・クラスについてだけ承認される。

**The para-cycling hour record attempt shall be conducted according to the articles 3.5.026 to 3.5.033 of the UCI Regulations.**

**パラサイクリング・アワー・レコード挑戦は、UCI規則の条項3.5.026から3.5.033に従って管理される。**

*(article introduced on 1.02.11; 1.10.11, 1.07.12; 01.01.16).*

- 16.9.005** A succinct report specifying the circumstances in which the record has been set shall in all cases be drawn up on the template provided by the UCI. The report shall be immediately written and signed by the UCI international commissaire, by at least one other official present and by the athlete(s) who set the record.

記録が達成された状況を明記する簡潔な報告書は、すべての場合にUCIによって提供されたテンプレートにより作成されるものとする。報告書は直ちに書かれ、最少1名の他の役員の前でUCI国際コミセールにより、そして記録を達成した競技者により署名されるものとする。

See appendix 1

付属書1を見よ

*(article introduced on 1.07.12)*

- 16.9.006** Except for records set during the paralympic games, world championships and world cup events, no world record can be ratified if the athlete in question did not submit to an anti-doping control in accordance with the UCI Anti-doping Rules at the end of the race. For team events, all team members who have set the new record shall submit to the test. The costs of such an anti-doping control shall be borne by the national federation of the athlete(s) concerned. Any world record can be ratified only if the doping control the athlete(s) underwent has proven negative.

パラリンピック競技大会、世界選手権大会およびワールドカップの競技中に達成された記録を除いて、当該競技者が競技後のUCIアンチドーピング規則に従ってアンチドーピング・コントロールに服さなかったならば、世界記録は批准されない。チーム競技の場合、新記録を達成したすべてのチーム・メンバーが検査を受けなければならない。こうしたアンチドーピング・コントロールの経費は、当該競技者の所属する国内連盟により負担される。競技者が受けたドーピングコントロールが陰性であると判明したならば、どのような世界記録でも批准されることができる。

*(article introduced on 1.07.12)*

- 16.9.007** No record shall be ratified if it does not comply with all applicable provisions. すべての適用条項に従わないならば、記録は批准されないものとする。

*(article introduced on 1.07.12)*

- 16.9.008** A record broken the same day shall not be ratified.  
同日中に破られた記録は批准されないものとする。

*(article introduced on 1.07.12)*

- 16.9.009** Records performed during world cup events, world championships or paralympic games may be ratified by a certified copy of the official result communiqué, signed by the president of the commissaires' panel and by the UCI technical delegate.  
ワールドカップ、世界選手権大会またはパラリンピック競技大会の競技中に達成された記録は、チーフ・コミセールおよびUCI技術代表により署名された公式結果コミュニケの認証謄本によって批准される。

*(article introduced on 1.07.12)*

- 16.9.010** A world record shall be recognised only if ratified by the UCI.  
UCIにより批准された世界記録のみ認められるものとする。

*(article introduced on 1.07.12)*

- 16.9.011** A request for ratification shall be lodged by the athlete that set the record or by his national federation. To be considered, the request shall have reached the UCI headquarters at the latest one month after the date the record was set.

批准の請求は、記録を達成した競技者または彼の所属国内連盟により提出されるものとする。検討対象とされるためには、請求は記録が達成された日付から遅くとも1ヶ月後までにUCI本部に届かなければならない。

*(article introduced on 1.07.12)*

- 16.9.012** If the UCI considers that there exist circumstances opposing ratification of a world record, it shall invite the athlete or his representative to elucidate those circumstances before taking a decision. If that is not done and if the record is not ratified the athlete may lodge an appeal with CAS.

UCIが、世界記録の批准に反対している状況が存在していると考えらるならば、決定をする前に、それらの状況をはっきりさせるよう競技者または彼の代理人に求めるものとする。

*(article introduced on 1.07.12)*

- 16.9.013** The UCI also ratifies and recognises paralympic records.  
UCIはまたパラリンピック記録を批准し、認める。

*(article introduced on 1.07.12)*

## **Chapter X RACING CLOTHING** **第 10 章 競技の服装**

- 16.10.001** For racing dress provisions, Article 1.3.026 and the following apply.  
この条項は競技の服装規定については条項1. 3.026以下を適用のこと。

*(article introduced on 1.10.13).*

**16.10.002** For all sport classes in road events, athletes are required to wear a helmet in the correct sport class colour, or use an appropriately coloured helmet cover, as follows:  
 ロード競技におけるすべてのスポーツ・クラスにおいて、競技者は自身の下記に示す正しいスポーツ・クラス色あるいは適切な色彩のカバーを使用したヘルメットを着用しなければならない:

Red helmet:	C 5 men & women	C 5 男子および女子
赤ヘルメット:	T 2 men	T 2 男子
	H 4 men & women	H 4 男子および女子
	Tandem men	タンデム男子
White helmet:	C 4 men & women	C 4 男子および女子
白ヘルメット:	H 3 men & women	H 3 男子および女子
	Tandem women	タンデム女子
	T 2 women	T 2 女子
Blue helmet:	C 3 men & women	C 3 男子および女子
青ヘルメット:	H 2 men	H 2 男子
	T 1 women	T 1 女子
Black helmet:	H 5 men & women	H 5 男子および女子
黒ヘルメット:	C 2 men & women	C 2 男子および女子
	T 1 men	T 1 男子
Yellow helmet:	C 1 men & women	C 1 男子および女子
黄ヘルメット:	H 2 women	H 2 女子
Green helmet:	H 1 men	H 1 男子
緑ヘルメット:		
Orange helmet:	H 1 women	H 1 女子
オレンジ・ヘルメット:		

**The athletes' sport classes are recognisable by using the above-mentioned helmet colours, which enable the Commissaires and public to detect without delay and confusion the group they belong to.** Athletes using the wrong color helmet in road events will not be allowed to start or will be withdrawn from the race and disqualified.

**競技者のスポーツ・クラスは、コミセールと観衆が、競技者が所属するグループを速やかに混乱なくで見分けることを可能にする、上記のヘルメット色を使って認識可能である。** ロード競技において間違った色のヘルメットを使用した競技者は、スタートを許されず、またはレースから除外され、失格となる。

(text modified on 26.06.07; 1.02.09; 1.01.10; 1.07.10; 1.10.13; 01.02.14; 01.01.16).

### Tandem

#### タンデム

**16.10.003** Athletes competing on a tandem must wear identical race clothing (jersey, shorts), except case described in article 1.3.063.

タンデム競技の競技者は、条項1.3.063に記述される場合を除き、同一の競技服(ジャージ、パンツ)を着用しなければならない。

(text modified on 1.10.13; 1.10.13).

### Use of catheters

#### カテーテルの使用

**16.10.004** It is mandatory for cyclists who use catheters or other urinary diversion devices to prevent spillage by using a catheter bag at all times. This includes **during** training, competition and classification. The penalty structure will be in compliance with **Part 12**, article 12.01.040, penalties for the helmet **infringements**, points 3.2 and 3.3.

カテーテルまたは他の排尿器具を使用する競技者は、流出防止のために常時カテーテル・バッグを使用することを義務付けられる。これには、トレーニング、競技およびクラス分けが含まれる。制

裁構造は、第12部の条項12.01.040のヘルメットに関するペナルティの3.2項および3.3項に準じる。

*(article introduced on 1.02.09; 1.10.13).*

### Chapter XI MEDALS AND JERSEYS FOR UCI PARA-CYCLING WORLD CHAMPIONSHIPS

#### 第11章 UCI パラサイクリング世界選手権大会のメダルとジャージ

See part 9 of UCI regulations.  
UCI規則第9部を見よ。

### Chapter XII PENALTIES

#### 第12章 ペナルティ

- 16.12.001** In para-cycling competitions, any participant who commits an infraction of regulation will be subject to the disciplinary procedures and sanctions of the UCI.  
パラサイクリング競技において、規則に違反したいかなる競技者も、UCIの制裁措置と罰則を科される。

*(text modified on 26.06.07).*

### Chapter XIII ANTIDOPING

#### 第13章 アンチドーピング

- 16.13.001** Drug testing and health checks may be carried out at any para-cycling competition using UCI rules. The refusal of an athlete to submit to these checks will be treated as if the athlete tested positive, or failed a health check. (see [www.paralympic.org](http://www.paralympic.org)).  
いかなるパラサイクリング競技においても、薬物検査と健康診断が、UCI規則により実施される。この検査に対する競技者の拒絶は、当該競技者が検査で陽性結果となったか、健康診断に合格しなかったかのように扱われる([www.paralympic.org](http://www.paralympic.org)を見よ)。

*(text modified on 26.06.07).*

### Chapter XIV EQUIPMENT REGULATIONS

#### 第14章 機材規則

- 16.14.001** All cycles used in UCI para-cycling world championships or in other UCI events have to meet the current requirements of the UCI EQUIPMENT REGULATIONS, (Part I, Chapter III). For morphological, or disability reasons, exceptions may be permitted, but the principle of the UCI regulations for cycles must be followed. For example: A handlebar adaptation is allowed for athletes with upper limb disabilities, if the athlete needs the adaptation to operate gear and brake levers, there is no unfair aerodynamic advantage and safety is not compromised.  
UCIパラサイクリング世界選手権大会あるいはその他のUCI競技大会で使用される自転車は、UCI機材規則(第1部第3章)の現行必要条件に合致しなければならない。身体形態上あるいは障害を理由として、例外は許容されるが、自転車に関するUCI規則の原則は守られなければならない。例として、競技者が変速機あるいはブレーキ・レバーを操作するために補助器具を必要とする場合、空気力学的優位に関する公平性や安全性が損なわれない限り、上肢に障害を持つ競技者

にはハンドルバー・アダプターが許される。

*(text modified on 26.06.07).*

**16.14.001bis** All the prevailing UCI Approval Protocols, available on the UCI website, must be respected where appropriate.

UCIウェブサイトより入手可能なすべての広く適用されるUCI承認要領は適切な場合に尊重されなければならない。

*(article introduced on 1.10.13).*

**16.14.002** All request for impairment adaptations to any cycle must be submitted in writing with proper explanation and pictures to UCI for approval in accordance with the procedure established by the UCI available on its website. Such request must be received at the UCI at least three month before any event that the athlete review (R) or confirmed (C) wants to participate in. New athletes (N) must submit such request one month before the date of the event must be provided in the request. In case the adaptation is approved a classification card, approval number (self- adhesive) and a certificate will be sent to the athlete to present at any event.

すべての自転車の障害補助具の要請は、正確な説明と図を付した書面にて、ウェブサイトから入手できるUCIが定める手順に従い、承認のためにUCIに提出しなければならない。こうした要請は、再評価ステータス(R)または確認済ステータス(C)の競技者が参加を希望する競技大会の遅くとも3ヶ月前までに、UCIに着信しなければならない。新たな競技者(N)はこの要請を、要請書に必須で記入された競技大会日の1ヶ月前までに提出しなければならない。適合具が承認された場合、競技大会で提示するために、クラス分けカード、承認番号(接着剤つき)および証明書が競技者に送付される。

*(text modified on 26.06.07; 1.01.10; 1.07.13).*

**16.14.003** The IPC, the UCI, or competition officials shall not be liable for any consequences deriving from the choice of equipment and/or any adaptations used by licence-holders, nor for any defects it may have, or its non-compliance.

IPC、UCI、あるいは競技役員は、機材の選択および/またはライセンス保持者による補助具の使用から生じる結果について、それに欠陥や規則違反があっても、責任を持たない。

**16.14.003bis** In no case may an energy storage or assistance mechanism be integrated into an orthopaedic brace/prosthesis. Regarding mechanical orthopaedic braces/prostheses for the lower limbs, the pivot point of the axis of the knee must be at the position equivalent to that for the femur of an unaffected limb.

エネルギー蓄積または補助機構は整形外科的ブレース/補綴に組み込まれてはならない。下肢の機械式の整形外科的ブレース/補綴について、膝関節のピボットポイントは影響を受けていない脚の大腿部の関節と等しい位置になければならない。

*(article introduced on 1.07.13).*

**16.14.004** Artificial handgrips and prosthesis are allowed on upper disabled limbs, but not fixed to the cycle. For reasons of safety in the event of a fall, mounted or fixed orthopaedic braces/prostheses or fastened limbs on parts of the cycle, are not allowed. In any cases, a safety mechanism has to be installed.

人工的握りおよび装具を障害のある上肢に使用することは許されるが、自転車に固定してはならない。落車時の安全上の理由から、自転車の部品に設置または固定した整形外科的ブレースまたは固定した上下肢は許可されない。いかなる場合にも、安全機構は取付ける必要がある。

Except for handcycles, a cyclist's position shall be supported solely by the pedals, the saddle and the handlebar.

ハンドサイクルを除いて、競技者のポジションはペダル、サドルおよびハンドル・バーのみにより支えられなければならない。

*(article introduced on 1.07.13).*

- 16.14.005** An athletes with above knee amputation may use a support for the thigh only if, for safety reasons, there is no fixation of the thigh to the bicycle. This means, that the support may be a half tube attached to the cycle, with a closed base and maximum of 10 cm closed side at the base. **In any cases, if a fixing devices thigh is used to a half tube, a safety mechanism has to be installed.**

膝上切断の競技者は大腿のみを支える補装具を使用できるが、安全上の理由により大腿部を自転車に固定することはできない。これが意味するのは、補装具は自転車に付けられた、閉じられた基部と基部において最大10cm側面からなる半円筒形である。**いかなる場合にも、大腿を固定する器具が半円筒形に使用されているならば、安全機構が取り付けられる必要がある。**

*(text modified on 1.01.09; 01.01.10; 01.01.16).*

- 16.14.006** Road bicycles, tandems, tricycles and handcycles must have two independent braking systems. Bicycles and tandems must have an independent brake on each wheel.

ロード用二輪車、タンデム、三輪車およびハンドサイクルは独立した2系統の制動装置を備えなければならない。二輪車およびタンデムは独立した制動装置を各車輪に備えなければならない。

Handcycle: In the case of a handcycle, if there is a braking system for the double wheels, it must involve both wheels. The braking systems must be dynamic; wheel locks or stoppers are not allowed.

ハンドサイクル: ハンドサイクルの場合、同軸輪のブレーキは、両輪に効くものでなければならない。ブレーキ機構は動的でなければならない。車輪固定もしくはストッパーは許容されない。

Tricycle: As for tricycles, they must have two braking systems, one at the front and one at the back. Like handcycles, the braking system on the double wheels must be dynamic and involve both wheels.

Disc brakes are authorised for use on double wheels.

三輪車: 三輪車の場合、2系統のブレーキを、ひとつは前輪にひとつは後輪につけなければならない。ハンドサイクルと同じく、同軸車輪のブレーキは動的で、両輪に効くものでなければならない。ディスクブレーキはダブル・ホイールへの使用が認可される。

*(text modified on 1.01.10; 1.10.13).*

- 16.14.007** In UCI para-cycling road world championships, where neutral race service is offered, it is probable that only standard bicycle wheels will be available. Therefore, it may not be possible to provide neutral service to tandem frames with hub spacing wider than a standard road bicycle. Also, it is very unlikely that neutral spare tricycle wheels will be available, or spare wheels suitable for handcycles, except where any wheel is interchangeable with a standard bicycle road wheel.

パラサイクリング・ロード世界選手権大会において、共通機材支援が提供される場合、おそらくは標準2輪自転車用車輪のみが提供される。したがって、標準のロード用自転車より幅広のハブ幅のフレームのタンデムには共通機材支援を提供することは可能ではないかもしれない。また、標準的自転車用ロード車輪と互換性のある車輪を除いて、3輪車用共通予備車輪あるいはハンドサイクルに適した予備車輪が利用できることはまずありえない。

*(text modified on 26.06.07).*

- 16.14.008** With regards to the use of radio links or other means of remote communication during racing, article 2.2.024 applies.  
競技中の無線通信あるいは他の遠隔通信手段の使用に関しては、条項2.2.024が適用される。

*(article introduced on 1.02.11; 1.10.11).*

## Chapter XV TANDEM BICYCLE

### 第15章 タンデム二輪車

#### Definition

#### 定義

- 16.15.001** The tandem is a vehicle for two cyclists, with two wheels of equal diameter, which conforms to the general principles of UCI construction for bicycles. The front wheel shall be steerable by the front rider, known as the 'pilot'. Both riders shall face forward in the traditional cycling position and the rear wheel shall be driven by both cyclists through a system comprising pedals and chains.

タンデムは2人の競技者のための、UCIの自転車構造の一般原則に適合した、同径の2つの車輪を持つ車両である。前車輪は「パイロット」として知られる前方の競技者により操向可能でなければならない。両競技者は伝統的な自転車の姿勢で前を向き、後輪はペダルとチェーンで構成される装置で両競技者により駆動されなければならない。

- 16.15.002** The tandem top tube and any additional strengthening tubes, may slope to suit the morphological sizes of the riders.

タンデムのトップ・チューブおよび追加の補強チューブは、競技者の身体的寸法に応じて傾斜してよい。

- 16.15.003** The blind or visually impaired athletes should conform with rules 1.3.012, 1.3.013 and 1.3.023 regarding their position on the bicycle.

目が不自由な、または視覚障害がある競技者は自転車の乗車ポジションについて条項1.3.012, 1.3.013, および1.3.023に対応しなければならない。

*(article introduced on 1.02.11).*

## Chapter XVI TRICYCLE

### 第16章 三輪車

#### Definition

#### 定義

- 16.16.001** The tricycle is a vehicle with three wheels of equal diameter. The front wheel, or wheels, shall be steerable; the rear wheel, or wheels, shall be driven through a system comprising pedals and a chain.

三輪車は同径の三つの車輪を持つ車両である。前車輪(単数または複数)は操行可能でなければならない。後車輪(単数または複数)はペダルとチェーンで構成される装置で駆動されなければならない。

- 16.16.002** Recumbent pedal tricycles are not permitted in UCI para-cycling competitions.  
UCIパラサイクリング競技においては、もたれかかった姿勢の三輪車は許可されない。



*(text modified on 26.06.07).*

- 16.16.003** A tricycle with two rear wheels shall conform to UCI construction and measurements for a bicycle, including the bottom bracket, seat tube and saddle position, but excluding the rear triangle.  
二つの後車輪を持つ三輪車は、UCIの二輪自転車の構造および、後ろ三角を除くボトム・ブラケット、シート・チューブおよびサドル位置の寸法に適合しなければならない。
- 16.16.004** A tricycle with two front steerable wheels shall conform to the general principles of UCI construction and measurements for a bicycle, including the rear triangle.  
二つの操向可能な前車輪を持つ三輪車は、UCIの二輪自転車の構造および、後ろ三角を含む寸法の一般原則に適合しなければならない。
- 16.16.005** Wheels of the tricycle may vary in diameter between 70 cm maximum and 55 cm minimum, including the tyre, using conventional cycle components. Modified hub attachments may be used if necessary. The width of tricycle double wheels may vary between 85 cm maximum and 60 cm minimum, measured at the centre of each tyre where the tyres touch the ground.  
三輪車の車輪は、タイヤを含んで最大70cmから最小55cmの間の種々の直径で、伝統的な自転車の部品を使用していること。必要であれば改造したハブ取付け具を使用してもよい。三輪車の2車輪間の幅は、タイヤ接地面の中心間で計測して最大85cm、最小60cmの種々の寸法とする。
- 16.16.006** If a tricycle two-wheel rear axle does not have a differential, only one wheel must be driven, due to the different speeds of the wheels in bends.  
三輪車の2車輪を持つ後車軸に差動装置を持たない場合、曲走路における車輪間の速度差のために、1車輪のみ駆動しなければならない。
- 16.16.007** A tricycle shall not measure more than 200 cm in length and 95 cm in width overall.  
三輪車は、全長において200cm、全幅において95cmを超えてはならない。
- 16.16.008** To facilitate easy mounting by the rider, the tricycle top tube may slope down rearwards, with the limit being parallel with the down tube.  
競技者が容易に乗車できるように、三輪車のトップ・チューブをダウン・チューブに平行になるまでを限度として傾斜させてよい。
- 16.16.009** The two wheels of a tricycle may be offset a maximum of 10 cm either side of a centreline, which passes through the single wheel and the frame top tube.  
三輪車の2車輪は、1輪およびトップ・チューブを通る中心線のいずれかの側に最大限10cmオフセットしてよい。
- 16.16.010** In road races, a tricycle with two rear wheels shall be fitted with a safety bar to prevent the front wheel of a following tricycle from entering the space between the rear wheels. The safety bar must be well fixed to the tricycle so that there is no risk of the bar moving during competition. The distance from the ground to the centre of the safety bar should be the same as the distance between the ground and the middle of the hub when the tires are inflated to the pressure used in competition.  
ロード・レースにおいて、二つの後車輪を持つ三輪車は、後続の三輪車の前輪が後車輪の間の空間に入り込むことを防ぐために安全バーを取り付けなければならない。安全バーは、競技中に動く危険が無いように三輪車に強固に固定しなければならない。地面から安全バーまでの距離は、地

面と競技のための空気圧のタイヤをつけた車輪のハブ中心との距離と等しいものとする。

The safety bar must not exceed the width of each rear wheel tire and all tube ends closed or plugged. The safety bar must be fitted 15 mm (+/- 2 mm) behind the wheels. It must be a round tube of at least 18 mm in diameters, made of adequate solid material. Both tube ends must be plugged (see drawing).

安全バーは各後車輪の幅を越えてはならず、すべての管端は閉じられているか、栓がされていないなければならない。安全バーは車輪の15mm(+/- 2 mm)後方に取り付けなければならない。安全バーは、十分に強固な素材で作られた直径において少なくとも18mmの円管でなければならない。両管端は、塞がれていなければならない(図面参照)。

DRAWING:  
Safety Bar  
(not true to scale)

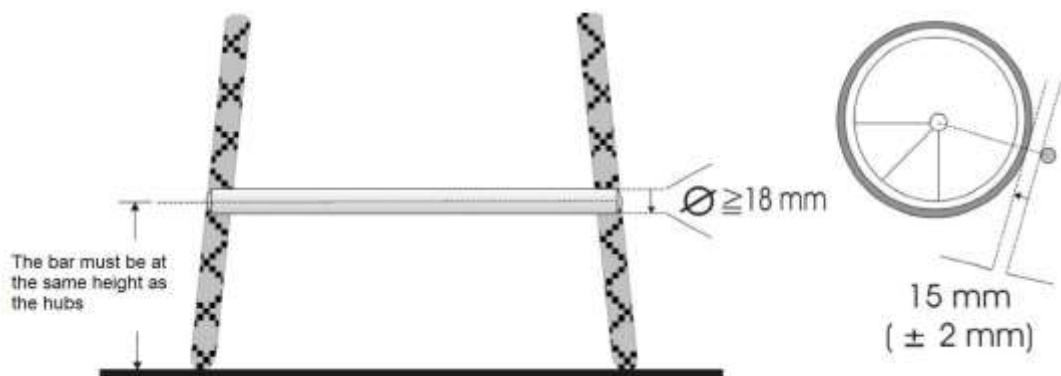

(text modified on 1.01.09; 1.01.10; 01.01.17).

## Chapter XVII HANDCYCLE 第 17 章 ハンドサイクル

### Definition 定義

**16.17.001** A handcycle is either an arm powered (AP), arm-trunk powered (ATP) or kneeling position, three wheels vehicle with an open frame of tubular construction, which conforms to the general principles of UCI construction for bicycles, except that the chassis frame tubes need not be straight and that for the seat or backrest construction, the maximum frame tube diameter may exceed the maximum defined by the general principles of UCI.

ハンドサイクルは、腕力による(AP)か、腕胴の力によるか(ATP)か、膝立ち姿勢による三輪車で、車台フレーム・チューブが直線状でなくてもよいことを除いてUCIの自転車構造の一般原則に適合するパイプで構成された開放フレームを持つもので、座席または背もたれのためのフレーム管はUCIの一般原則に定める最大直径を超えてよい。

The single wheel may be of a different diameter to the double wheels. The front wheel, or wheels, shall be steerable; the single wheel, either front or rear, shall be driven through a system comprising handgrips and a chain.

一輪は他の同軸輪と異なる直径でよい。前車輪(一輪または二輪)は操行可能で、前車輪または後車輪の一輪は握りとチェーンで構成された機構で駆動されなければならない。

The handcycle shall be propelled solely, through a chainset and conventional cycle drive train, of crank arms, chainwheels, chain and gears, with handgrips replacing

foot pedals. It shall be propelled from the hands, arms and upper body mainly.

ハンドサイクルは、ペダルに替えたハンドグリップをつけたクランク・アーム、チェーンホイール、チェーンおよびスプロケットによるチェーンと在来型の自転車推進機構によってのみ推進されなければならない。手、腕および上体を主として推進されなければならない。

*(text modified on 1.02.09; 1.07.10).*

- 16.17.002** In the recumbent position, the athlete must have a clear vision. As such, the horizontal of his eyeline must be above the crank housing/crank set, when he is sitting with his hands on the handlebars facing forward at full extent, the tip of his shoulder blades in contact with the backrest and his head in contact with the headrest, when applicable. A quick release body harness is permitted.

リカンベント(もたれかかった姿勢)において、競技者は明瞭な視界を持たなければならない。そのとき競技者の水平視線は、競技者が正対するハンドル・バーを最大限伸ばした上に手を置き、背もたれに彼の肩甲骨の先が接し、もしあればヘッドレストに頭が接した状態で着座した時に、クランク・ハウジング/クランクセットの上方になければならない。クイック・リリースのボディ・ハーネスは使用できる。

The measurement will be made as follows; from the position described above, the distance will be measured from the ground to the center of the eyes of the athlete seated and compared to the distance between the ground and the middle of the crank housing / crank set. The distance from the eyes to the ground needs to be at least equal or greater than the distance of the middle of the crank housing to the ground.

以下のように測定する：上述の姿勢から、地上から着座した競技者の眼までと、クランク・ハウジング/クランクセットの中央までの距離を測定する。眼から地面までの距離は、最少、クランク・ハウジング/クランクセットの中央から地面までの距離と等しいかそれ以上であることを必要とする。

*(text modified on 1.01.04; 1.02.09).*

- 16.17.003** For the individual road race, the recumbent handcycle must have a mirror fixed either to the helmet of the athlete or at any point of the front of the bike in order to ensure rear view vision.

個人ロード・レースにおいて、リカンベント・ハンドサイクルでは、後方視界を得るために競技者のヘルメットあるいは自転車の前方箇所に鏡をつけなければならない。

*(article introduced on 1.02.09; 1.02.11).*

- 16.17.004** In the kneeling position, the athlete's legs and feet must be supported and protected from the ground surface.

膝立ちの場合、競技者の脚と足は支えられ、地表面から護られなければならない。

*(article introduced on 1.02.09).*

- 16.17.005** There should be no adjustment made possible to the equipment during the race. All adjustments must be made prior to the start of the race.

競技中に器材の調整が可能であってはならない。すべての調整は競技スタート前になされなければならない。

*(article introduced on 1.02.09).*

- 16.17.006** [article abrogated on 1.02.09].

- 16.17.007** Wheels of the handcycle may vary in diameter between a minimum (ETRTO) 406 mm and a maximum of 622 mm. Modified hub attachments may be used if necessary. The width of handcycle double wheels may vary between 55 cm minimum and 70 cm maximum, measured at the centre of each tyre where the tyres touch the ground.  
ハンドサイクルの車輪は、最小径406mm、最大径622mm (ETRTO)とする。必要であれば、改修されたハブ取り付け具は使用できる。手動自転車の同軸車輪間隔は、接地点におけるタイヤ中央間の距離において、最小55cm、最大70cmとする。  
*(text modified on 1.01.04; 1.02.09).*
- 16.17.008** Disk wheels are accepted for handcycle in the mass start competitions.  
集団スタート競技において、ハンドサイクルにはディスク車輪を使用できる。  
*(article introduced on 1.02.09).*
- 16.17.009** A handcycle shall not measure more than 250 cm in length. Its maximum width shall be **75** cm overall.  
ハンドサイクルの最大長は250cmとする。その最大幅は全幅で**75**cmとする。  
*(text modified on 1.01.04; 01.02.09; 01.01.16).*
- 16.17.010** The shifting device should be within the extremities of the handlebars, except for H1, who can fit their shifting device on the side of their body to allow for their arm to shift gears.  
変速装置はH1を除きハンドル・バー先端につけられなければならない。H1では腕で変速できるように競技者の体側に変則機構をつけることができる。  
*(article introduced on 1.02.09).*
- 16.17.011** The largest chain ring shall have a guard securely fitted to protect the rider. The protection shall be made of adequate solid material and fully cover the chain ring over half of its circumference (180°) facing the rider.  
最大のチェーンリングには競技者を保護するための安全ガードをつけなければならない。保護は十分に堅固な材料で作られ、チェーンリングの競技者に面する半円周(180°)を完全に覆わなければならない。  
**Protections which don't fully cover the chain, such as mountain bike chain guide, are not allowed.**  
**マウンテン・バイク・チェーンガイドなどの完全にチェーンをカバーしないガードは許容されない。**  
*(text modified on 1.01.04; 01.01.10; 01.01.16).*
- 16.17.012** Maximum frame tube dimension shall be 80 mm, irrespective of tube material, or profile. Any fillets, or ribs, inserted at joints between tubes, shall be for strengthening purposes only. Non-functional, aerodynamic devices are not permitted for competition.  
フレーム管の最大寸法は、材料、形状に関わりなく80mmとする。管の接合部につけるひれ状、脈状のものは、強度向上のためのもののみとする。機能のない、空力的装置は競技には許容されない。  
*(text modified on 1.01.04/本文は2004年1月1日に修正).*

- 16.17.013** Leg and foot rests shall be fitted as necessary, with a secure means of protecting static lower limbs from all moving parts. Handcyclists must wear shoes or sufficiently stiff foot protection which covers completely the foot, for security measure, unless the handcycle has a shell / structure which allows the feet to rest with no risk of coming out. In such cases, athletes should at minimum be wearing socks. In all cases, the feet should also be fixed to the bike with some sort of device which prevents the feet from falling out of the footrest.

必要に応じ、可動部品から動かない下肢を守る安全対策の脚および足台は取り付けなければならない。ハンドサイクル競技者は、ハンドサイクルが足が外に出てしまう危険のない足載せとなる殻体/構造を持たない限り、安全対策として、靴または足を完全に覆う十分に固い足の保護を着用しなければならない。この場合、競技者は最低限靴下を着用しなければならない。すべての場合において、足は足台から外へ落ちることを防ぐ何らかの種類の装置で自転車に固定されるべきである。

*(text modified on 1.01.04; 1.02.09).*

- 16.17.014** In road races, it is mandatory that a handcycle with two rear wheels should be fitted with a safety bar to prevent the front wheel of a following handcycle from entering the space between the rear wheels. A safety bar must not exceed the width of each rear wheel tyre and all tube ends closed or plugged. The safety bar needs to be 15 mm behind the vertical of the wheels. It must be a round tube (at least 18 mm in diameters) made of adequate solid material. Both tube ends must be plugged. The distance between the ground and the bar axis must be 280 mm (+/- 10 mm). The safety bar must be fitted 15 mm (+/- 2 mm) behind the tire. The structure and assembly of the safety bar must guarantee that normal bumps, which happen during a race, don't affect the safe functioning of the bar (see diagram).

ロードレースにおいて、2つの後輪を持つハンドサイクルには、後続のハンドサイクルの前輪が後輪の間の空間に入ることを防ぐ安全バーをつけることを義務付ける。安全バーは後輪タイヤの幅を超えないこと、すべての管端は塞がれてはならない。安全バーは車輪に垂直方向に15mm後方であることを必要とする。これは十分に堅い材料で作られた円管(最小直径18mm)でなければならない。両方の管端は塞がれていなければならない。地面から管の中心までの距離は280mm(+/-10mm)とする。安全バーはタイヤの15mm(+/-2mm)後方に取り付ける。安全バーの構造と取り付けは、レース中に起こる、通常の衝突がバーの安全機能に影響を与えないことを保証するものでなければならない(図参照)。

*(text modified on 1.01.04; 1.02.09).*

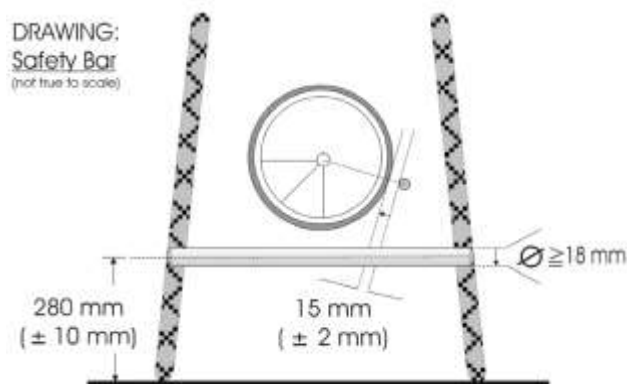

## Chapter XVIII PARA-CYCLING INDIVIDUAL RANKING

### 第 18 章 パラサイクリング個人ランキング

*(chapter changed on 1.02.09).*

**16.18.001** UCI has created a yearly ranking of riders per division and gender, on road and track. These individual rankings take in account the following events:

UCIは、区分および性別ごとの、ロードおよびトラックの年次ランキングを創設した。これら個人ランキングは下記の種目を対象とする:

- Track: kilometer/500 m, sprint, and individual pursuit, scratch race;
- Road: individual time trial and road race
- トラック: 1km/500mタイムトライアル, スプリント, インディヴィデュアル・パーシュート, スクラッチ・レース;
- ロード: インディヴィデュアル・タイムトライアルおよびロード・レース

This ranking shall be called “UCI Para-cycling Individual ranking per sports class” and shall be the exclusive property of the UCI.

このランキングは、「UCIスポーツ・クラス別パラサイクリング個人ランキング」と称し、UCIの独占的  
所有物である。

*(text modified on 1.01.11; 1.10.11; 1.10.13).*

**16.18.002** The International Cycling Union has created a ranking comprising a number of competitions designated each year by the UCI Management Committee.

国際自転車競技連合は、UCI理事会が毎年指定するいくつかの競技大会により構成されるラン  
キングを創設した。

**16.18.003** Each sport class's ranking shall be established according to the points obtained by riders participating in competitions of the international calendar following these standards:

各スポーツ・クラスのランキングは、下記の標準に従った国際競技日程上の競技大会に参加した  
競技者が獲得したポイントに従い作成される:

International calendar

国際競技日程

*Paralympic Games and World Championships:*

- Points will be awarded for each event as of article 16.18.001

パラリンピック競技大会および世界選手権大会

- ポイントは条項16.18.001に従い各種目に与えられる。

World Cup

- Points will be awarded for each event as of article 16.18.001

- Points from rounds of the world cup to count

- Points only from one World Cup event per region count.

ワールドカップ

- ポイントは条項16.18.001に従い各種目に与えられる。

- ワールドカップの2つのラウンドのポイントが算入される

- 各地域1回のワールドカップのポイントが算入される。

Para-cycling races C1 (according to article 1.2.006, points are guaranteed for events that are registered on the UCI international calendar as C1 events):

- Minimum 1 class represented;
- Minimum 5 participating nations in Europe;
- Minimum 3 participating nations in America;

- Minimum 2 participating nations in Asia;
- Minimum 2 participating nations in Oceania and in Africa.
- An athlete has the right to accumulate C1 points on a single continent, the one where he has accumulated most points;
- ROAD: Only three best single results (general classification or the identified race (1)) from different competitions will be accumulated in the UCI Para-cycling individual ranking by sport class.
- TRACK: Only two best results (in individual race, i.e. kilometer/500 m or individual pursuit, scratch race or tandem sprint) from different events will be accumulated in the UCI Para-cycling individual ranking by sport class.

パラサイクリング競技大会 C1 (条項 1.2.006 に従い、ポイントは、C1 大会として UCI 国際競技日程上に登録される大会のために保証されている):

- 最小限 1 クラス実施;
- ヨーロッパでは最少限 5 参加国;
- アメリカ大陸では最少限 3 参加国;
- アジア大陸では最少限 2 参加国;
- オセアニアおよびアフリカ大陸では最少限 2 参加国.
- 一人の競技者は、彼がもっともポイントを蓄積した、ひとつの大陸において C1 ポイントを蓄積する権利を持つ;
- ロード: UCI パラサイクリング・スポーツ・クラス別個人ランキングにおいては、異なる大会での成績(総合成績あるいは特定されたレース(1))の三つのみが蓄積される.
- トラック: 異なる大会における最高の2つの成績(個人レースにおいて、すなわち、1km/500m タイムトライアル、個人パーシュート、スクラッチ・レースまたはタンデム・スプリント)のみが個人ランキングに積算される.

Para-cycling races C2:

The C2 para-cycling races will not give any point to the ranking, but will be identified in the calendar to provide opportunities of competition to nations.

パラサイクリングレース C2:

C2 のパラサイクリングレースではランキングのためのポイントは与えられないが、国に競技の機会を与えるために競技日程上に示される。

The UCI individual Para-cycling ranking by sport class begins again at zero on January 1<sup>st</sup> of every year.

UCI パラサイクリング・スポーツ・クラス別個人ランキングは、毎年1月1日に0点から開始する。

*(text modified on 1.01.10; 1.02.11; 1.10.11; 1.10.13).*

**16.18.004** The number of points to gain in every individual event is fixed according to the following table:

各個人種目において獲得されるポイントは下記の表に従い固定される:

Rank 順位	World Championship and Paralympic Games 世界選手権大会および パラリンピック競技大会	World Cup ワールドカップ	C1	C2
1	60	30	15	0
2	52	26	13	0
3	44	22	11	0
4	36	18	9	0
5	32	16	8	0
6	28	14	7	0
7	24	12	6	0

8	20	10	5	0
9	16	8	4	0
10	12	6	3	0

*(text modified on 1.01.10; 01.01.11; 01.01.16).*

- 16.18.005** For every P1 competition, the UCI points will be awarded once by event (finals) **or** individual race, regarding article 16.18.003.

各P1競技大会においては、UCIポイントは1回のみ(決勝)、あるいは条項16.18.003に関しては個別レースに、与えられる。

For the competitions taking place in a tournament format, UCI points will be awarded according to the general classification of the competition. In the absence of general classification, the event which will award UCI points must be clearly identified on the program of the competition. In defect, points will not be awarded.

競技がトーナメント形式で行われる場合、UCIポイントは競技の総合順位に従って与えられる。総合順位がない場合は、UCIポイントが与えられる競技を、競技大会プログラムにおいて明示されなければならない。欠陥ある場合、ポイントは与えられない。

*(text modified on 1.02.11; 1.02.12).*

- 16.18.006** Ties on points between riders shall be resolved by counting up the greatest number of 1<sup>st</sup> places, 2<sup>nd</sup> places, etc. on the ranking of the races of the current year, taking into account the competition giving the most points, up through the regional P1 races.

競技者間で同ポイントになった場合、地域P1大会も通じ最多ポイントを与える大会を考慮に入れて、当該年のランキング・レースにおける第1位、第2位、等の数を計上し、て解決する。

- 16.18.007** National federations and organisers shall be required, immediately following the end of the race, to transmit to UCI headquarters by telefax or e-mail the list of starters and complete results. For stage races and multi-race championships, this information shall be transmitted within 48 hours of the end of the last stage, or championship event.

国内連盟および主催者は、競技大会直後にファクシミリまたはEメールでUCI本部に、スタート・リストと完全な成績を送ることを要求される。ステージあるいは多種目選手権大会においては、最終ステージあるいは選手権大会終了後48時間以内にこの情報が送られなければならない。

The national federation of the organiser of the event shall also, within 48 hours of the final decision, communicate the downgrading of a rider to IPC headquarters. As a general practice, all national federations shall immediately communicate any facts or decisions that could result in an amendment to the points obtained by a rider.

競技大会主催者の国内連盟もまた、最終決定の48時間以内に降格された競技者をIPC本部に連絡しなければならない。一般慣習として、全ての国内連盟は、競技者が得たポイントに対する修正を生じる事実や決定を直ちに伝えなければならない。

Should any such information not be transmitted as indicated, the UCI may declassify the race in question or exclude it from the calendar, notwithstanding any other penalties provided for in the regulations.

こうした情報が送られなかったことが指摘されたなら、UCIは、この規則に定める他のペナルティに関わらず、当該競技大会を降格するか、競技日程から除外することができる。

*(text modified on 26.06.07).*



**16.18.008** The para-cycling road and track individual ranking classifications and the rankings by nation shall be drawn up at least once a month when there is competition.  
パラサイクリング・ロードおよびトラック個人ランキング順位および国別順位は、競技大会が行われた場合月に最少1回作成される。

If need be, the ranking of preceding months will be corrected.  
必要な場合、前月のランキングは訂正される。

*(text modified on 26.06.07; 1.02.09).*

**16.18.009** In case of rider's disqualification for any reason (including a classification division change), the rider disqualified loses his points and his place is taken by the next rider in the ranking, in order that all places are always occupied. In case the disqualification happens after the publication of results and ranking, changes will be done on the following publication. Same procedure will also be applied to each stage in case of stage race.

いかなる理由であっても競技者が失格となった場合(クラス分け区分変更を含む)には、失格競技者はそのポイントを失い、すべての順位が常に占められるように、その順位はランキングにおいて次位の競技者に占められる。リザルトとランキング発表後に失格となった場合には、変更は次の発表時に行なわれる。ステージ・レースの場合には、同じ手順が各ステージに適用される。

**During the competitions, if an athlete's sport class changes after the observation period or after a protest, the athlete can be re-introduced in the results and ranking of his new sport class if the race took place in the same session, in the same conditions and over the same distance. The re-introduction is possible only for individual time trial events.**

**競技大会中に、競技者のスポーツ・クラスが観察期間後または抗議の後に変更された場合、レースが同セッション、同条件において、そして同距離でおこなわれたならば、競技者はレース結果と彼の新しいスポーツ・クラスのランキングにおいて再編入されることができる。**

*(article introduced on 1.01.10; 01.01.16).*

**16.18.010** An athlete disqualification after a positive test of doping will invalidate his results, eliminate him for the ranking of the event and he will lose all his prizes, points and medals.

ドーピング検査後のある競技者の失格は、彼のリザルトを失効とし、大会の順位から除外し、すべての賞金、ポイントおよびメダルを失うものとする。

*(article introduced on 1.01.10).*

**16.18.011** In case divisions are merged, results will be presented as a group (divisions merged) to reflect the way the race was held. However, points will be distributed by division, and each athlete's division must appear in the results.

区分が併合された場合、レースが行われた方法を反映して、リザルトはグループ(併合された区分)に与えられる。しかしながら、ポイントは区分に分配され、各競技者の区分がリザルトに表記されなければならない。

*(article introduced on 1.01.10).*

## Chapter XIX NATIONS' RANKING

### 第 19 章 国ランキング

*(chapter changed on 1.02.09).*

**16.19.001** UCI has established a ranking by nation on both road and on the track.  
UCIは、ロードおよびトラック両方の国ランキングを創設した。

The nations' ranking is drawn up on the basis of points obtained by the best athlete of each nation participating in international calendar competitions in accordance with article 16.18.003, for each event, sport class and gender.

国ランキングは各種目、スポーツクラスおよび性別に条項16.18.003に従って国際競技日程上の競技大会に参加している各国の最上位競技者によって得られたポイントに基づいて作成される。

The classification status of athletes taken into account for the nations' ranking must be review (R) or confirmed (C).

国ランキングのために考慮される競技者のクラス分けステータスは、再評価(R)あるいは確認済み(C)ステータスでなければならない。

Points accumulated through the national championships are also taken into account for the nations' ranking.

国内選手権大会において蓄積したポイントも国ランキングに考慮される。

This ranking shall be called «UCI Para-cycling Nations' Ranking».

このランキングは「UCIパラサイクリング国ランキング」と呼称される。

*(text modified on 1.07.10; 1.10.13).*

## **National Championships**

### **国内選手権大会**

**16.19.002** Points cumulated on the nations' ranking from the national championships will be awarded under the following principals:

国内選手権大会から国ランキングに累積されたポイントは、下記原則により与えられる:

Ten (10) points will be granted to nations, by division (C5, C4,...) and by gender, represented at the national championships (road and track), independently of the number of events in which the athletes participate and of the number of athletes in the division.

国内選手権大会(ロードおよびトラック)において実施された区分(C5, C4,...)ごと、性別ごとに、競技者が参加した競技数および区分における競技者数とは独立して、10ポイントが国に与えられる。

*(text modified on 1.01.10).*

### **UCI is the exclusive owner.**

#### **UCIは独占的所有者**

**16.19.003** Para-cycling road and track nations' ranking will be established on December 31<sup>st</sup> of every year.

パラサイクリング・ロードおよびトラック国ランキングは毎年12月31日に作成される。

If need be, the nations' ranking will be corrected.

必要があれば国ランキングは訂正される。

**16.19.004** Points for team events will be awarded to the nations as follows, and in accordance with the table below:

チーム競技のポイントは、下述のように下記の表に従って国に与えられる:

- Men and women team event ranking will be done separately;
- In the case of a mixed team (men and women), each athlete will afford to his

- nation a third of the points available in either the men or women team event ranking (e.g.: a mixed team winning a round of the world cup made up of two men and one woman would give 20 points to the men team event ranking and 10 points to the women's team ranking);
- In the case of a composite team (different nations represented), each athlete affords his or her nation a third of the points on offer for the nation's ranking for team events (e.g.: a composite team winning a round of the world cup made up of two athletes from Nation A and one athlete from Nation B would contribute 20 points to the ranking for Nation A and 10 points to the ranking for Nation B);
  - A team may be both mixed and composite;
  - When more than one team registered from the nation, or there are representatives of this nation in composite teams, only the best team, including composite teams, is taken into account for the nations' ranking.
  - 男子および女子のチーム競技ランキングは別々に作られる:
  - 混成チーム(男子と女子)の場合、各競技者は、男子または女子のチーム競技に与えられるポイントの1/3を彼の国に与えることができる(例: 男子2名、女子1名からなるワールドカップ優勝チームは、男子チーム競技ランキングに20ポイントを、女子チーム競技ランキングに10ポイントを与える):
  - 合同チーム(異なる国の代表からなる)の場合、チーム競技の国ランキングのために、各競技者は彼または彼女の国にポイントの1/3を与えられる。(例: A国からの競技者2名、B国からの競技者1名からなるワールドカップ優勝チームは、A国に20ポイントを、B国に10ポイントを与える):
  - チームは混成あるいは合成であってよい;
  - 1チームを超えるチームが1国に登録している場合、あるいは合成チームにより国が代表されている場合、合成チームを含みもっとも高得点をもたらすチームを国ランキングに算入する。

Rank 順位	World Championships and Paralympic Games 世界選手権大会 および パラリンピック競 技大会	World Cup ワールドカップ	C1	C2
1	60	30	15	0
2	52	26	13	0
3	44	22	11	0
4	36	18	9	0
5	32	16	8	0
6	28	14	7	0
7	24	12	6	0
8	20	10	5	0
9	16	8	4	0
10	12	6	3	0

(article introduced on 1.01.11; 1.10.13).

## Chapter XX PARA-CYCLING WORLD CUP 第 20 章 パラサイクリング・ワールドカップ

(chapter changed on 1.02.09).

**16.20.001** The International Cycling Union has created a «Para-cycling ROAD and

Para-cycling TRACK World Cup», comprising a general individual ranking based on a number of competitions designated each year by the UCI Management Committee.

国際自転車競技連合は、UCI理事会が毎年指定するいくつかの競技大会に基礎を置く総合個人ランキングを含む、「パラサイクリング・ロードおよびパラサイクリング・トラック・ワールドカップ」を創設した。

*(text modified on 1.01.10).*

**16.20.002** The para-cycling world cup shall be the exclusive property of UCI.  
パラサイクリング・ワールドカップはUCIの独占的所有物である。

**16.20.003** Events selected for the para-cycling world cup are the following:  
パラサイクリング・ワールドカップに選ばれる競技は以下のとおり:

### Road

#### ロード

Road race – all divisions

Individual Time Trial – all divisions

Team relay – division H

ロード・レース – すべての区分

インディヴィデュアル・タイムトライアル – すべての区分

チーム・リレイ – 区分H

### Track

#### トラック

Kilo/500 m – divisions B & C

Individual pursuit – divisions B & C

Team sprint – division C

Sprint – division B

Scratch race – division C

1km/500mタイムトライアル – 区分B & C

インディヴィデュアル・パーシュート – 区分B & C

チーム・スプリント – 区分C

スプリント – 区分B

スクラッチ・レース – 区分 C

*(text modified on 1.01.10; 1.01.11; 1.10.13).*

### Participation

#### 参加

**16.20.004** The competitions shall be for national selections or teams or individuals under recommendation of the affiliated National Cycling Federation.

競技は、加盟国内自転車競技連盟の推薦による、国選抜、チームあるいは個人による。

**16.20.005** For road events, the maximum number of participant per nation shall be six for road races and three for time trials for each sport class.

For track events, the maximum number of participants per nation shall be three for each specialty for each sport class.

ロード競技において、各スポーツ・クラスへの国別最多参加人数はロードレースに3名、ロードタイムトライアルに3名である。

トラック競技において、各スポーツ・クラスへの国別最多参加人数は種目ごとに3名である。

In all Para-cycling World Cup events, the nation of the winner of the previous year's World Cup shall have the right to an additional place to be taken up by that winner of the previous year's World Cup. If the winner of the previous year's World Cup cannot take part, this place is not added to that nation's quota.

すべてのパラサイクリング・ワールドカップ競技において、前年のワールドカップ優勝者の国は、前年のワールドカップのその優勝者に対応する追加参加の権利を持つこととする。その前年ワールドカップ優勝者が参加できない場合、この参加枠は国の割当てに追加されない。

*(text modified on 1.01.10; 1.10.11; 1.10.13).*

### 16.20.006

National Federations shall confirm their participation by means of an enrolment form no later than three weeks before the first race of the World Cup. At the time of registration, up to four substitutes can be added on the team for all classes combined. This confirmation shall mention the number of persons making up each delegation, registration of riders in each race as well as their sport class, accommodation used during the event, full coordinates of the team responsible and each athlete's time of arrival.

国内連盟は、ワールドカップの最初のレースの3週間前までに、登録用紙によりその参加者を確認しなければならない。登録時に最多4名までの補欠をすべての合併クラスについてチームに加えることができる。この確認には、各代表団を構成する人数、各レースへの競技者の登録のみならずクラス、大会期間中の宿舎、チーム責任者の正確な連絡先および各競技者の到着時刻を記載しなければならない。

After the registration deadline (3 weeks before the world cup), **no late registrations will be accepted and no changes will be allowed.**

登録期限(ワールドカップの3週間前)後**は、遅延登録も変更も許容されない。**

Starters must be confirmed in each sport class during the official confirmation time as announced in the technical program of the event.

大会のテクニカル・プログラムにて告知された公式確認時間内に、各スポーツ・クラスの参加競技者が確認されなければならない。

A single representative for each National Federation shall proceed to confirm the starters for all the athletes of that nation, whether they are participating through the national team, as individuals or for any other team under the recommendation of the National Federation.

各国内連盟の1人の代表者は、ナショナル・チームを通して、あるいは国内連盟の推薦の下で個人として、または他のすべてのチームとして参加しているかいかにかかわらず、その国の全競技者のためにスタート競技者を確認を進めるものとする。

Last minute changes **within registered athletes** can only be done under medical certificate 24 hours before the start of its race.

最終段階の**登録競技者間における**変更は当該レース・スタートの24時間前に診断書の下のみ可能である。

*(text modified on 1.02.11; 1.10.11; 1.10.12; 01.10.13; 01.01.16).*

### Starting order for World Cup road races

#### ワールドカップ・ロードレースのスタート順

### 16.20.007

The UCI may decide to have several sport classes and/or age categories start together as one group. Each sport class, age category or group thus constituted must start with a minimum time gap of two minutes to avoid the mixing of groups.

UCIは、いくつかのスポーツ・クラスおよび/または年齢カテゴリを1グループとしてスタートさせることを決めることができる。こうして構成された各スポーツ・クラス、年齢カテゴリまたはグループは、

グループの混合を避けるために2分の最小の時間間隔でスタートしなければならない。

The riders will be called to the line by sport class, age category or group, in the following order:

競技者は以下の順序でスポーツ・クラス、年齢カテゴリまたはグループごとにラインに呼ばれる:

1. The leader of the World Cup classification, or, for the first World Cup event of the season, the winner of the previous season's World Cup;  
ワールドカップ・ランキング首位者、あるいはそのシーズンの最初のワールドカップ競技の場合は前年ワールドカップの優勝者;
2. The Road Race World Champion or the year after the Paralympic Games, the reigning Paralympic Games champion;  
ロードレース世界選手権者またはパラリンピック競技大会の次年の場合は現パラリンピック競技大会チャンピオン;
3. The first five athletes, according to the order of the most recently published World Cup general classification, respectively the first five athletes in the general classification of the preceding year's world cup for the first World Cup;  
最初の5名の競技者は、直近に発表されたワールドカップ総合ランキングの順位に従うものとし、最初のワールドカップの場合は、前年ワールドカップの総合ランキングのそれぞれ上位5競技者の順位に従う;

Riders who need assistance at the start should place themselves near the barriers to facilitate a safe start for everyone.

スタートにおいて補助を必要とする競技者は、全員が安全にスタートできるよう設備された柵の近くに位置するべきである。

*(article introduced on 1.10.11; 1.10.12).*

## Starting order for World Cup Time trials

### ワールドカップ・タイムトライアルのスタート順

16.20.008

The UCI may decide to have several sport classes and/or age categories start together as one group.

UCIは、いくつかのスポーツ・クラスおよび/または年齢カテゴリを1グループとしてスタートさせることを決めることができる。

The starting order of sport classes in time trials shall be established in such a way as to minimise the possibility of the athletes of one sport class passing the athletes of another sport class (i.e.: C5-C4-C3, etc).

タイムトライアルにおけるスポーツ・クラスのスタート順は、あるスポーツ・クラスの競技者が他のスポーツ・クラスの競技者を追い越す可能性を最小化するような方法で決定するものとする(すなわち:C5-C4-C3など)。

Within each sport class, age category or group, the starting order is determined as follows:

各スポーツ・クラス、年齢カテゴリまたはグループの中でのスタート順は次の通り決定することとする:

In the first round:

第1ラウンドにおいて:

1. Reverse order of the most recently published general UCI Ranking;  
直近に発表されたUCI総合ランキングの逆順による;
2. Reigning Time Trial World Champion or, the year following the Paralympic Games, the reigning Paralympic champion;  
現在のタイムトライアル世界選手権者またはパラリンピック競技大会の次年の場合は現パラリンピック競技大会チャンピオン;

3. Winner of the previous year's World Cup.  
前年ワールドカップの優勝者

From the second round on:

第2ラウンド以降において:

1. Reverse order of the general UCI Ranking;  
UCI総合ランキングの逆順による;
2. Reverse order of the World Cup general classification;  
ワールドカップ総合ランキングの逆順による;
3. Reigning Time Trial World Champion or, the year following the Paralympic Games, the reigning Paralympic champion;  
現在のタイムトライアル世界選手権者またはパラリンピック競技大会の次年の場合は現パラリンピック競技大会チャンピオン;
4. World Cup leader.  
ワールドカップ首位者

In all cases, the commissaires panel may modify this order for the T1-2 sport classes and H division if the course is too narrow. In this special case, the starting order of the athletes will commence with the fastest riders and conclude with the slowest riders in order to ease any problems of riders passing each other during the event.

すべての場合において、コースが狭すぎるならば、コミセール・パネルはT1-2スポーツ・クラスH部門のこのスタート順を修正することができる。この特別な場合では、競技者のスタート順は、競技中に互いに追い越す競技者のあらゆる問題を緩和するために、最速の競技者から始まり、最も遅い競技者で終わるだろう。

*(article introduced on 1.10.11; 1.10.12).*

**16.20.009 [Article abrogated on 1.01.10 / 2010年1月1日に条項廃止].**

**16.20.010 [Article abrogated on 1.02.11 / 2011年2月1日条項廃止].**

**16.20.011 [Article abrogated on 1.02.11 / 2011年2月1日条項廃止].**

**16.20.012 [Article abrogated on 1.02.11 / 2011年2月1日条項廃止].**

**16.20.013 [Article abrogated on 1.02.11 / 2011年2月1日条項廃止].**

**16.20.014 [Article abrogated on 1.02.11 / 2011年2月1日条項廃止].**

### Prizes

#### 賞金

**16.20.015 [Article abrogated on 1.01.10 / 2010年1月1日に条項廃止].**

**16.20.016 [Article abrogated on 1.01.10 / 2010年1月1日に条項廃止].**

**16.20.017** Subject to article 16.1.006, the first three riders in each race shall receive from the organizer, respectively, a gold medal (1<sup>st</sup> place), a silver medal (2<sup>nd</sup> place) and a bronze medal (3<sup>rd</sup> place).

条項16.1.006を条件として、各レースの上位3競技者に、主催者よりそれぞれ、金メダル(1位)、銀メダル(2位)、銅メダル(3位)を授与する。

(text modified on 1.07.11; 1.10.12).

## Individual Ranking

### 個人ランキング

#### 16.20.018

At the conclusion of each individual race of each event, points are awarded to the first ten riders according to article 16.18.004 for the individual road or track para-cycling world cup ranking.

各競技大会の個人競技それぞれの終了時に、ロードおよびトラックのパラサイクリング・ワールドカップ・個人ランキングのために、条項16.18.004に従ってポイントが上位10人の競技者に与えられる。

(text modified on 1.10.13).

## Team Ranking (team relay and team sprint)

### チーム・ランキング (チーム・リレーおよびチーム・スプリント)

#### 16.20.018bis

At the end of each round of the world cup, the top ten teams will be awarded the number of points set out in the table in article 16.19.004 for the road or track para-cycling world cup team ranking.

ワールドカップ各ラウンドの終了時に、トップ10チームはロードまたはトラックのパラサイクリング・ワールドカップ・チームランキングのために条項16.19.004中の表に設定されたポイントを与えられる。

Composite teams are not considered for the purposes of the para-cycling world cup team ranking.

合成チームはパラサイクリング・ワールドカップチームランキングのために考慮されない。

For the Team Ranking of the para-cycling road world cup, when a nation has more than one team registered, all of its teams are taken into account in accordance with their order of finishing. In the second round of the world cup, teams are again considered in accordance with the order of finishing, regardless of the athletes making up the team. (And so on for the following rounds.)

国が複数のチームを登録している時は、パラサイクリング・ロード・ワールドカップのチームランキングのために、そのチームのすべてが、それらの最終順位に従って考慮される。ワールドカップの第2ラウンドにおいて、チームは、チームを構成する競技者を問わず、最終順位に従って再び考慮される。(以後のラウンドも同様)

*Comment: In other words, in order to draw up the world cup team ranking, the highest placed team of a Nation (irrespective of the athletes it comprises, who may change from one round to the next) shall contribute the corresponding points to the ranking for that Nation.*

*すなわち、ワールドカップ・チームランキングを作成するために、ある国において最上位のチームは構成する競技者に関わりなく(構成はあるラウンドから次のラウンドで変わってよい)は、その国のために対応するポイントをランキングに寄与する。*

*The second-placed team of a Nation, irrespective of the athletes it comprises, shall not add points to the overall ranking but shall keep its place in the classification for the round of the world cup.*

*ある国において第2位のチームは構成する競技者に関わりなく総合ランキングのポイントには寄与しないが、ワールドカップ・ラウンドのランキングにおける順位を保持する。*



*The same applies to the third-placed team of this Nation.  
この国の第3位のチームにも同様に適用する。*

*(article introduced on 1.10.13).*

- 16.20.019** A «Para-cycling ROAD and Para-cycling TRACK World Cup» ranking by division and by gender will be published the week following every event.  
区分および性別ごとの「パラサイクリング・ロードおよびパラサイクリング・トラック・ワールドカップ」ランキングは、各競技大会の翌週に公表される。

At the conclusion of every competition, the tied riders in the general ranking will be decided by the greatest number of 1<sup>st</sup> places, 2<sup>nd</sup> places, etc. by considering only places awarding points.

各競技大会終了時において、総合ランキングにおいて同等の競技者は、ポイントが与えられる順位における1位数、2位数、等の多寡により順位付ける。

If they are still tied, the best ranking in the most recent event will serve as a tie breaker.

それでも同等の場合は、直近の大会の最良の順位により順位付ける。

*(text modified on 1.01.10).*

- 16.20.020** The UCI awards a World Cup winner's trophy to the top rider of the individual World Cup ranking of each sport class and leading nation of the TR and TS rankings. The trophy is only awarded if at least two athletes, or two nations, have scored points in the final overall ranking.

UCIは、各スポーツ・クラスの個人ワールドカップ・ランキングにおいて1位の競技者およびTRおよびTSランキング首位の国に、ワールドカップ勝者トロフィーを授与する。少なくとも2名の競技者、あるいは2カ国が最終総合ランキングにおいてポイントを獲得したなら、トロフィーは授与される。

*(text modified on 1.01.10; 1.07.11; 1.10.11; 1.10.13).*

- 16.20.021** The UCI award a World Cup leader's jersey at the end of each World Cup leg to the leader of the provisional overall ranking of each sport class (individual road race and individual time trial combined). A leader's jersey will be awarded only if at least two athletes have marked points in the overall ranking.

UCIは、各ワールドカップラウンドの終了時にワールドカップ首位者ジャージを各スポーツ・クラス（個人ロード・レースおよび個人タイムトライアルの複合）の総合ランキング暫定首位競技者に授与するものとする。少なくとも2名の競技者が総合ランキングにおいてポイントを獲得したなら、首位者ジャージは授与される。

The rider leading a world cup standings must wear the leader's jersey in every world cup event concerned, except in the opening event.

ワールドカップ順位において首位の競技者は、第1戦を除き、ワールドカップの当該種目で首位者ジャージを着用しなければならない。

Both athletes of the tandem with the vision-impaired rider leading a world cup standing must wear the world cup leader's jersey, even if there is a change in pilot.

パイロットの交代があった場合も、ワールドカップ順位において首位の目が不自由な競技者のタンデムの両方の競技者はワールドカップ首位者ジャージを着用しなければならない。

*(article introduced on 1.02.11; 1.07.11; 1.02.12; 1.10.12).*

- 16.20.021 bis** At the end of each round of the World Cup, the UCI awards World Cup leader's

**jersey** to the leading nation of the TR and TS provisional ranking.

各ワールドカップ・ラウンドの終了時に、UCIはワールドカップ首位者の**ジャージ**を、暫定TRおよびTSランキング首位国に授与する。

The best team of a nation in an individual round of the world cup represents the nation during the podium ceremony.

ワールドカップの個々のラウンドにおいてある国における最良チームは表彰式典の間その国を代表する。

The World Cup TR and TS leader's **jerseys** and hats are only awarded if at least two nations have scored points in the ranking.

ワールドカップTRおよびTS首位者の**ジャージ**は、少なくとも2カ国がランキングにおいてポイントを獲得した場合にのみ授与される。

The **jersey** must be worn during competitions, ceremonies and other official appearances, **except in the opening event**.

**ジャージ**は競技中において最初のラウンドを除いて着用しなければならない。

*(article introduced on 1.10.11; 01.10.13 ; 01.01.16).*

**16.20.022** The colors of leaders' jerseys are determined by the UCI.  
首位者ジャージの色はUCIが決定する。

*(article introduced on 1.02.11).*

**16.20.023** The riders are permitted to put their own advertising logos on the leader's jersey as follows:

競技者は下記に従い、その首位者ジャージに自身の広告ロゴをつけることができる:

- a maximum of four (4) advertising logos are permitted
- on the front of the jersey: on a maximum surface of 300 cm<sup>2</sup>
- on the back of the jersey: on a maximum surface of 300 cm<sup>2</sup>
- on the shoulders: a single logo of 5 cm per 7 cm
- on the sides of the jersey: a single line of maximum 9 cm width and 15 cm height
- 最多4の広告ロゴが許される。
- ジャージの前面: 最大面積 300 cm<sup>2</sup>
- ジャージの背面: 最大面積 300 cm<sup>2</sup>
- 両肩: 5 cm 幅で 7 cmの1つのロゴ
- ジャージの側面: 最大 9 cm幅で長さ15 cm

The design of the jersey received at the official ceremony must be respected.

For further details please refer to the brochure available on the UCI Website.

公式式典で授与されたジャージのデザインは尊重されなければならない。

さらなる詳細については、UCIウェブサイト上から入手可能なパンフレットを参照のこと。

*(article introduced on 1.02.11).*

## Chapter XXI WORLD CHAMPIONSHIPS QUALIFYING SYSTEM

### 第 21 章 世界選手権大会参加資格付与制度

See Part IX: World Championships of UCI Regulations, articles 9.2.001 and following (General comments) and 9.2.025 and the following (Para-cycling).

第 IX 部: UCI 規則・世界選手権大会, 条項 9. 2.001 以下(総論)および条項 9. 2.025 以下(パラサイクリング)を参照

## Chapter XXII PARALYMPIC GAMES

### 第 22 章 パラリンピック競技大会

**16.22.001** Participation in cycling competitions at the Paralympic Games shall be governed by the rules of the International Paralympic Committee (IPC) and of the UCI.

パラリンピック競技大会における自転車競技への参加は, 国際パラリンピック委員会 (IPC) と UCI の規則により管理される。

Participation in the Paralympics shall imply acceptance and respect of the IPC rules and UCI regulations rules by the rider and any other licence holder.

パラリンピック競技大会への参加は, 競技者およびその他のライセンス保持者により IPC 規則および UCI 規則が受容され尊重されるということの意味を含まなければならない。

*(text modified on 26.06.07).*

#### Entries – Confirmation of starters

#### エントリー – 競技参加者の確定

**16.22.002** The national paralympic committees shall enter their athletes in accordance with the participation limits, qualifying and reserve system approved by the IPC.

国内パラリンピック委員会はその競技者を, IPC に承認された参加数限度および参加資格・補欠システムに従って参加登録をする。

According to IPC rules, each NPC shall inform the organising committee of the names of its athletes within the deadline fixed by the IPC.

IPC 規則に従い, 各国内委員会は IPC により定められた期限までに競技者名を組織委員会に通知しなければならない。

#### Participation

#### 参加

**16.22.003** To take part in the Paralympics, every athlete, including tandem pilots - shall:

パラリンピックに参加するために, タンデム・パイロットを含むすべての競技者は:

- hold a UCI licence issued by a national cycling federation
- be at least 18 years old for both track and road events, or reach this age in the year of the Paralympics.
- hold a para-cycling international functional classification designated C or R (Confirmed or Review Status) – not applicable to tandem pilots.
- have participated in at least one international **UCI** Para-cycling event **during a period that spans two years before the Paralympics Game** July 15<sup>th</sup> **the year of the Paralympics Games.**
- enter a minimum of two events (individual or team) in the Games Program.
- 国内自転車競技連盟発行の UCI ライセンスを所持しなければならない
- トラックおよびロードの両競技において, 最少 18 歳であるか, パラリンピックの年に 18 歳に達しなければならない

- CまたはR(確認済みまたは再評価ステータス)を明示するパラサイクリング国際機能クラスを持たなければならない – タンデム・パイロットには適用しない。
- **パラリンピック年の7月15日以前の2年の期間**の間に、最少1つの**UCI**国際パラサイクリング競技大会に参加していること。
- 競技大会プログラムの内、最少2つの競技(個人またはチーム)に参加すること

*(text modified on 26.06.07; 01.02.10; 01.10.12; 01.01.16).*

## Paralympic road race circuits

### パラリンピック・ロード・レース・サーキット

#### 16.22.004

Road race circuits for the Paralympic Games shall measure between 7 km, and 15 km.

パラリンピック競技大会のロード・レース・サーキットは、7kmから15 kmの周長であることが推奨される。

**Circuits which are shorter than 7 km or longer than 15 km, but with unique, desirable features, may be permitted at the discretion of the UCI.**

**7km未満、15kmより長いサーキットであってもユニークで望ましい特徴を持つ場合は、UCIの裁量により許容される。**

*(text modified on 01.01.10; 01.01.16).*

## Chapter XXIII PARA-CYCLING TECHNICAL NOTES

### 第 23 章 パラサイクリング技術的注釈

#### 16.23.001

All technical notes carry the same authority as UCI regulations. The technical notes will be subject to continuous revision by the UCI management committee, to reflect technological advances in world cycling and changes to UCI regulations.

すべての技術的注釈は、UCI規則と同等の権威を帯びている。この技術的注釈は、世界の自転車競技の技術的進歩とUCI規則の変更を反映して、UCI理事会により、継続的に改訂されることを前提としている。技術的注釈への追加と改訂は、SAECにより発効の日付が与えられ、IPCウェブサイト上发表される。次回の自転車競技会議において、すべての暫定改訂は有効性を保つために正式に承認されなければならない。

*(text modified on 26.06.07).*

## (Appendix 1 / 付属書1)

UCI

REQUEST FOR WORLD RECORD RATIFICATION (世界記録批准要請)

Date of the performance (達成の日付):

Date of the request sent to UCI (UCIへの請求送付の日付):

(The request SHALL REACH the UCI no later than 1 month after the performance - Immediate notification by fax to UCI (請求は記録達成から1ヶ月以内にUCIへ届かなければならない。 - ファクシミリによりUCIに直接送付))

VELODROME (自転車競技場)

Location of Track (City and Country) (トラックの場所-市, 国):

Track Measurement metres (トラック周長) Material (材料) (wood etc. (木製その他))

Covered or Open (屋内または屋外):

UCI Ratification Date (UCI批准日付):

INFORMATION FOR PROCESSING (調査のための情報)

Request for World Record for (世界記録請求):

(Men - Women - Junior Men - Junior Women – Masters Men – Masters Women)

(男子 - 女子 - ジュニア男子 - ジュニア女子 - マスター男子 - マスター女子)

Distance (距離):

Start (standing or flying) (スタート - スタンディングまたはフライング):

Date of attempt or event (挑戦または大会の日付): Result (結果):

Complete name of the rider (競技者名): Nationality (国籍):

(Family (姓) (Given (名))

UCI Code (UCIコード):

Licence number (ライセンス番号):

**Laboratory in charge of Doping Control analysis\*** (ドーピングコントロール分析の試験所):

Time of the event (競技の時刻):

Resume of record (記録の摘要):

Attestation of the result by Officials (役員による結果の証明)

We, the undersigned officials confirm that the record information as set out within this document was achieved according to the UCI Regulation. (私達, 署名した役員は, UCI規則に従い, この文書内で提示する記録が達成されたと確認します)

Position (立場) Name (family) Given Name Signature (氏名・署名)

UCI Technical Delegate (UCI技術代表)

UCI International Commissaires (UCI国際コミセール)

Official Timekeepers (公式タイムキーパー)

(manual (手動))

(electronic (電子))

UCI Doping Control Agent (UCIドーピングコントロール代表者)

To be enclosed (同封) – Print out electronic timing slips (電子計時の出力紙)

– Doping control form (ドーピングコントロール用紙)

Place and date (場所と日付)

UCI International Commissaire Signature (UCI国際コミセール署名):

NB: This document is established in accordance with the world records / best performances regulations. (この文書は世界記録/ベストパフォーマンス規則に従って制定された)