

第48回全国都道府県対抗自転車競技大会 (ロードレース/トラックレース)

「長崎がんばらんば国体自転車競技リハーサル大会」

監督会議

《資料》

《ロードレース》

日 時 平成25年8月25日(日)
場 所 壱岐市特設ロードレース会場
男子 全長 116.6 Km (周長 19.3 Km 6 周回)
女子 全長 78.0 Km (周長 19.3 Km 4 周回)

《トラックレース》

日 時 平成25年8月26日(月)～27日(火)
場 所 佐世保競輪場 (周長 400m)



主 催 (財) 日本自転車競技連盟、佐世保市、壱岐市
佐世保市教育委員会、壱岐市教育委員会
長崎がんばらんば国体佐世保市実行委員会
長崎がんばらんば国体壱岐市実行委員会

主 管 長崎県自転車競技連盟

◆ 目 次 ◆

監督会議次第	1
競技日程	2
1 大会特別規則	
(1) 共通事項	3
(2) ロードレース	4
(3) トラックレース	5
2 総務事項	
(1) トラック会場・選手村について	7
(2) 自転車保管庫について	7
(3) 公式練習について	8
(4) 昼食弁当について	9
(5) 環境美化について	9
(6) 宅配所の設置について	9
(7) 駐車場について	9
3 式典関係日程	
ロードレース	10
トラックレース	11
総合表彰式	12
4 ゼッケンの装着について	13
5 パワータグ（自動計測装置）の取り扱い	14
《ロードレース関係資料》	
ロード・レース・コース図	15
高低差マップ	16
ロード・レース会場配置図	17
フィニッシュ地点図	18
《トラックレース関係資料》	
会場配置図	19
競技本部・選手村配置図	20
自転車保管庫配置図	21

監 督 会 議 次 第

日 時 : 8月24日(土) 17:00~18:00
場 所 : 壱岐島開発総合センター1階大集会室

- 1 開会通告 大会副委員長
- 2 優勝杯、楯返還 (レプリカ贈呈) 大会委員長
- 3 あいさつ 大会委員長
- 4 歓迎のことば 名誉会長(壱岐市長)
白川博一
名誉会長代理(佐世保副市長)
末竹健志
- 5 競技運営及び競技審判事項について 競技委員長
審判長
- 6 連絡事項について 総務委員長
- 7 質疑応答
- 8 閉会通告 大会副委員長

第48回全国都道府県対抗自転車競技大会

競 技 日 程

壱岐市
佐世保市

8月24日 (土)

競技役員会議	壱岐島開発総合センター	1F大集会室	13:30
監督会議 (優勝杯・楯返還式)	壱岐島開発総合センター	1F大集会室	17:00

8月25日 (日)

【 第 1 日 】

壱岐市特設ロードレース会場

1. 男子個人ロードレース	116.6km	決勝	8:30
2. 女子個人ロードレース	78.0km	決勝	8:35

表 彰 ロードレース (男子・女子) 13:00

8月26日 (月)

【 第 2 日 】

佐世保競輪場

3. 少年男子	ケイリン	1回戦	9:00
4. 男子	スプリント	予選	9:30
5. 少年男子	1kmタイムトライアル	決勝	10:00
6. 成年男子	1kmタイムトライアル	決勝	10:45
7. 女子	500mタイムトライアル	決勝	11:00
8. 男子	チームスプリント	予選	11:50
9. 男子	チームパーシュート	予選	12:30

昼休み

10. 男子	スプリント	1/8決勝	14:00
11. 少年男子	ポイントレース (24km)	決勝	14:40
12. 少年男子	ケイリン	敗者復活戦	15:20
13. 男子	スプリント	1/4決勝	15:50

表 彰 1kmタイムトライアル (少年・成年) 16:30
500mタイムトライアル (女子)
ポイントレース (少年男子)

8月27日 (火)

【 第 3 日 】

佐世保競輪場

14. 男子	スプリント	1/2決勝	8:30
15. 少年男子	ケイリン	準決勝	8:50
16. 女子	ポイントレース (16km)	決勝	9:10
17. 男子	チームスプリント	3・4位決定戦	10:00
18. 男子	チームスプリント	決勝	
19. 女子	チームスプリント	順位決定戦	10:10
20. 男子	チームパーシュート	3・4位決定戦	10:30
21. 男子	チームパーシュート	決勝	
22. 男子	スプリント	3・4位決定戦 ①	11:00
23. 男子	スプリント	決勝 ①	
24. 少年男子	ケイリン	7~12位決定戦	11:10
25. 少年男子	ケイリン	決勝	
26. 男子	スプリント	5~8位決定戦	11:25
27. 男子	スプリント	3・4位決定戦 ②③	
28. 男子	スプリント	決勝 ②③	

表 彰 ポイントレース (女子) 12:15
チームスプリント (男子・女子)
チームパーシュート (男子)
ケイリン (少年男子)
スプリント (男子)

総合表彰式

1. 大会特別規則

(1) 共通事項

競技規則

2013年日本自転車競技連盟競技規則集および大会特別規則による。

- 1 受付時に、選手は競技者登録証、監督は日本体育協会公認指導者登録証(自転車競技)または、審判員登録証のいずれかを提出すること。
- 2 正当な理由なき欠場、欠席および登録証不携帯はペナルティーとして5,000円を科す。
- 3 開会式、閉会式は行わないが、選手・監督とも大会にふさわしい服装で参加すること。表彰式の服装は競技規則第26章 公式行事に定めるものとする。入賞選手は、特別な事情がない限り、表彰式に参加する。なお、会場施設の都合上、団体種目に関しては4位以下のチームは代表者1名での表彰とする。
- 4 実施要項により、予備登録選手への変更を認める。正選手間での種目の変更は認めない。予備登録選手の参加種目も交代する正選手の種別、種目とする。予備登録選手と交代する場合は当該競技の前日の指定された時間までに、所定の用紙により指定された場所で総務委員長に提出すること。変更内容は、翌朝コミュニケで発表する。予備登録選手へ変更した場合は、ゼッケンは正選手のものを使用する。

期 日	時 間	場 所
24日(土)	監督会議終了まで	監督会議会場
25日(日)	18時まで	佐世保競輪場本部
26日(月)	トラックレース終了まで	佐世保競輪場本部

- 5 ヘルメットは、本連盟の公認した「JCF」の標示のあるものおよび「JKA」の認定のものとする。タイムトライアル専用ヘルメットの使用は、スプリント予選・500mタイムトライアル・1kmタイムトライアル・チームスプリント・チームパーシュートに限り認めるが、練習中の使用は認めない。
- 6 使用機材は競技規則第16条を遵守すること。身体的理由の場合でも大会前に部品等の交換で規則に従うこと。それでも、規則を遵守出来ない場合は、受付時に申し出ること。なお、当日の検査で規則に抵触した場合、位置の変更、部品等の交換で対応できない場合は、出走を拒否することがある。
- 7 本大会では成年少年混走の種目であっても少年選手に対してはギア比制限を行う。(7.93m)
- 8 競技に関わる裁定は、コミセール・パネルの決定が最終であり、異議申立てをすることはできない。
- 9 ゼッケンは、ロードレースゼッケンは男子：白地に黒文字／女子：黄色地に黒文字とし、トラックレースゼッケンは男子：白地に黒文字／女子：白地に赤文字とする。
※番号はロードレースとトラックレースで異なる。
- 10 健康管理に充分注意し、大会中は熱中症等への対策を行うこと。

(2) ロードレース

- 1 インディビジュアルロードレースとして行う。
- 2 男子は、周長 19.3 km のコース 6 周、116.6 km で行う。
- 3 女子は、周長 19.3 km のコース 4 周、78.0 km で行う。
- 4 ロードレースにおけるフレームプレートの取り付け位置は、「フレーム前方三角部の右側」もしくは「サドル下」とする。
- 5 ロードレースの主催者による機材補給はホイールサービスのみとし、共通機材車によって行われる。後輪のスプロケットは、シマノ社製10段およびカンパニョーロ社製11段とする。
- 6 検車、署名、招集、移動パレード走行、スタートまでの流れは、次による。

①検車・署名・招集

スタートできる状態で集合、検車後サインシートに署名すること。

タイム計測は自動計測装置を採用するので、フロントフォークに計測タグを装着すること。(別紙参照)

ゼッケンは腰に2枚、

フレームプレートは「フレーム前方三角部の右側」もしくは「サドル下」に1枚装着すること。

▶ 場所 大会本部会場(壱岐島開発総合センター)選手村横検車所・選手召集所

▶ 時間 7:30~8:15 検車・署名(出走登録)・召集

②移動・スタート

選手招集後に、競技役員の指示、誘導に従ってスタート位置に移動する。

8:15 男子・女子移動(スタート位置へ移動)

8:25 男子スタート地点に整列・出発式(女子は指定待機場所に整列)

8:30 男子スタート

8:31 女子スタート地点に整列・出発式

8:35 女子スタート

- 7 スタート直後は、スタート地点(壱岐島開発総合センター前)からフィニッシュ地点(当田交差点)までは、パレード走行とし、追い越し禁止とする。当田交差点通過後、競技役員の合図により追い越し禁止を解除する。
- 8 フィニッシュ後は、速やかに減速して、競技役員の指示に従い、左側走行で選手村に戻る。本部会場到着後、速やかに計測タグを回収所に返却すること。
- 9 1位から8位の少年選手は、フィニッシュ後に本部会場にてギヤ比チェックを受けること。
- 10 飲食料の補給は、指定の「チーム補給所」「オフィシャル補給所」で受けることが出来る。これらはずべて進行方向の左側のみからとする。競技規則第84条5項を遵守し、コース内へのごみ、ボトルの投棄は禁止する。

①チーム補給所 … ポイントN0①当田交差点通過後200m

男子は3周目~6周目の4回、女子は3周目~4周目の2回とする。

空ボトル等はチーム補給所前後約50mに設置される「ボトル置場」に投棄すること。

「チーム補給所」の補給スタッフはチームから2名以内とし、受付時に配布した「補給スタッフ用IDカード」を必ず携行すること。チーム補給所への移動は、補給所行きバスまたは徒歩による移動とする。(約1km)

《各チーム補給スタッフ》

▶ 集合時間 8:10

▶ 集合場所 壱岐島総合開発センター 選手村付近

②オフィシャル補給所 … ポイントN0②加賀城バス停通過後300m

「オフィシャル補給所」(主催者側で準備)では、係員による「未開封の市販500mlペットボトル

(水のみ)の補給とする。健康管理上の救済処置として男女ともすべての周回において実施する。

- 1 1 ニュートラルカー（共通機材車）は、男子、女子それぞれ四輪2台、モト2台が走行する。共通機材車の機材は、認められる故障の時のみ使用できる。代車輪が必要な場合は手を挙げ、進行方向左側にて受けること。
- 1 2 関門所（当田関門）において第8位選手を含む集団通過後5分を超えた選手は打ち切りとし競走から除外する。競走から除外された選手は、ゼッケンを1枚外し、競技役員に返還する。
 - ▶ 当田関門所 … ポイントNO①
 - ▶ 関門所で競走から除外または棄権した選手は、競技役員の指示に従い自走して選手村に戻ること。
- 1 3 関門所以外でも移動審判員が判断した場合は、競走から除外する。競走から除外された選手は、ゼッケンを1枚外し、競技役員に返還する。競走から除外され、あるいは棄権した選手は、後走する選手収容車（自衛隊車両）に乗車し、自転車は係員の指示に従って自転車収容車（自衛隊車両）に搬入すること。
- 1 4 収容した自転車の引渡しは、選手村の指定場所（自転車引渡し所）で行なう。自転車の引換は、ゼッケンをIDとする。また、計測タグを返却すること。
- 1 5 競技会場内又はコース周辺にて緊急の事態が発生した場合は、競技役員の指示によりニュートラリゼーション等の対応を行う。
- 1 6 コース内注意個所は、別添資料を参照のこと。看板表示及び競技役員が旗で指示する場所は、特に注意を払うこと。

(3) トラックレース

- 1 ゼッケンの位置は、2枚装着の種目については腰に外向きに2枚（別紙参照）とする。
- 2 招集は、第1招集（ホームスタンド前）および第2招集（バック側検車場内）を行う。第1招集は出走の意志を申し出ること（代理招集可）。第2招集はスタート15分前までに選手本人が行なう。出走の準備をしてIDカードと自転車を携行し、招集とともにヘルメット、ユニフォーム、ゼッケンのチェックと検車を受けること。原則フィールド内へはこの招集所を通過しなければ入場することはできない。一旦、入場すると競技終了までフィールド外へ出ることはできないが、トイレ等やむを得ない場合は競技役員に申し出ること。チームパーシュート及び、チームスプリントの出走選手を競技開始60分前までに第1招集所に申告すること。
- 3 ホルダーについて
スプリント、ポイントレースについて、出場選手のホルダーはチームで行う。チームから出せない場合は発走員に申し出ること。
- 4 カウントダウンの方法について
H/Bどちらかの選手が自転車をスターティング・マシンに装着した段階で50秒のカウントダウンを開始する。
- 5 種目について
 - ① スプリント
予選タイムの上位16名により1/8決勝を行う。敗者復活戦は行わない。1/8決勝および1/4決勝は1回戦制とする。
 - ② タイムトライアル
1kmTT プログラム表記はフィニッシュ位置とする。
500mTT プログラム表記はスタート位置とする。

③ ケイリン

1回戦の各組2位まで（8名）、および敗者復活戦の各組1位（4名）の計12名で準決勝を行う。

④ ポイントレース

スタートリスト後半の選手（男子12番～22番、女子13番～25番）は外柵に沿って並び、前半の選手はスプリンターレーンに並ぶ。（インコース先頭の1番選手以外先着順とする）

ホイッスルの後、各チームのホルダーは競技役員の指示があるまで動かないこと。

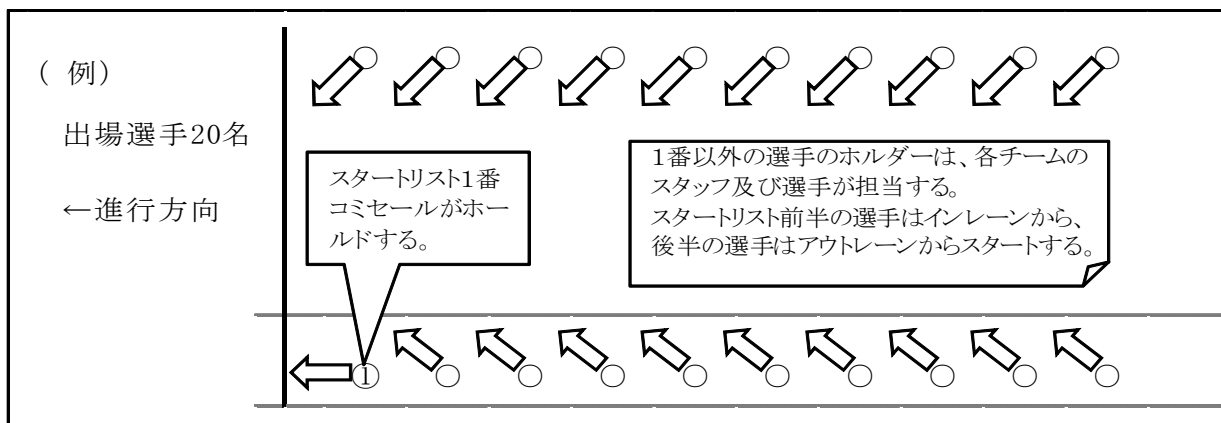

⑤ チームパーシュート

予選による上位2チームにおいて決勝を、3、4位の2チームにおいて3-4位決定戦を行う。

5位以下は予選のタイムにより決定する。

予選において、相手チームに追いつかれそうになったチームには、コミセールから赤旗による合図が行われるので、指示を受けたチームは相手チームの追い抜きが完了するまで先頭交代を中止し、スプリンターレーン内にとどまらなければならない。

⑥ チームスプリント

予選による上位2チームにおいて決勝を、3、4位の2チームにおいて3-4位決定戦を行う。

5位以下は予選のタイムにより決定する。

2. 総務事項

(1) トラック会場・選手村について

佐世保競輪場における選手村は参加都道府県単位で場所を指定する。また選手エリア（別紙会場図参照）を控え所としても利用しても差し支えない。観客席でのスペース占有行為は禁止する。

(2) 自転車保管庫について

- ① 自転車保管庫は、8月25日（日）の13：00から開設する。場所は競輪場内の第3発売所内に都道府県別に指定している。
利用の際に発生したトラブル（盗難、損傷など）については、当実行委員会では責任を負うことは出来ないので注意すること。
- ② 保管できるものは完成された自転車のみ（トラックレーサー、ロードレーサー）とする。他の機材（ローラー台や車輪等）を預けることはできない。
- ③ 自転車を預ける場合は、預かり証に必要事項を記入し、係員の指示に従って入場すること。（※IDカードがないと入場できない。）
- ④ 自転車を出庫する場合は、引換証に必要事項を記入し、係員に提示して入場すること。係員が出口で引換証と預かり証を照合するので指示に従うこと。（※IDカードがないと入場できない。）
- ⑤ 自転車保管庫内での乗車及びウォーミング・アップ、整備は禁止する。
- ⑥ 25日（日）は16：30以前であれば、保管庫に預けることができるが、それ以後はバック側の検車場での預かりとなる。（17：00よりホーム側にセキュリティがかかり、立ち入り不可となるため）そのため、25日の練習時間を一旦16：00で切り上げ、その後も練習を希望する場合はバック側に移動してからの再入場とする。

(3) 公式練習について

<練習時間配分表>

月 日	1 班 (赤)	2 班 (黄)	3 班 (青)	4 班 (緑)
8月25日 (日)	10:00～16:00および17:00～19:00			
8月26日 (月)	6:00～6:25	6:30～6:55	7:00～7:25	7:30～7:55
8月27日 (火)	6:00～7:30 (フリー)			

<練習班別表>

班	シール色	都道府県名
1 班	赤	女子選手
2 班	黄	茨城県 群馬県 埼玉県 千葉県 東京都 神奈川県 山梨県 新潟県 長野県 石川県 福井県
3 班	青	静岡県 岐阜県 愛知県 滋賀県 京都府 大阪府 奈良県 鳥取県 岡山県 広島県 山口県
4 班	緑	香川県 愛媛県 福岡県 長崎県 熊本県 大分県 宮崎県 鹿児島県 沖縄県

- ① 各チームは、班別表に従い、相互に時間を守り練習を行うこと。
- ② 女子選手は1班の練習時間に加え、各都道府県でも練習を行ってよい。
- ③ 8月26日(月)は、識別のためヘルメット(右側)に色別シールを貼ること。
- ④ 走路の出入りはアップシューズとし、レース用シューズでの出入りは禁止する。
- ⑤ 24日(土)、25日(日)は、会場設営のため、練習を中断することがある。
- ⑥ 走路内テントをアップ場としてローラー台を20台用意している。占有するような行為をしないこと。各チームでローラー台を持ち込んでもかまわないが、競技終了後には撤去すること。
- ⑦ ローラー練習についてはバンク内アップ場、選手村以外では禁止する。

(4) 昼食弁当について

弁当ガラは、購入先業者の指定場所・時間を厳守して返却(処分)して下さい。

- ・ 幹旋弁当配布時間 11:00～13:00
- ・ 弁当ガラ回収終了 14:30

季節柄、飲食物による食中毒等に充分注意をお願い致します。

(5) 環境美化について

- ① トラック会場内にはゴミ箱を設置しています。ゴミは必ず次の5種類に分別し、投入してください。「①普通ごみ(燃えるごみ) ②ビン ③缶 ④ペットボトル ⑤その他のごみ(燃えないごみ)」
- ② ロード・レース大会本部会場(壱岐島開発総合センター)は全面禁煙となります。喫煙する方は指定の喫煙所をお願いします。(会場図参照)

(6) 宅配所の設置について

自転車の宅配については、8月26日(月)、8月27日(火)に正門付近に宅配コーナーを設置します。

期 日	開設時間
8月26日(月)	15:00～18:00
8月27日(火)	11:00～13:00

(7) 駐車場について

配布済みの駐車証をフロントガラス越しに確認できる位置に提示してください。

※トラック会場とロード会場の駐車証は異なっていますのでご注意ください。

① トラック・レース会場

選手・監督の駐車場は、競輪場第2駐車場となっております。

② ロード・レース会場

大会本部会場(壱岐島開発総合センター)内の臨時駐車場

3. 式典関係日程

<ロードレース>

出発式

【日程及び次第】

- 1 日 時 平成25年8月25日(日) 8:25～
- 2 会 場 特設ロードレースコース(発着点)発
- 3 次 第 (1) 選手集合整列
(2) 激励のあいさつ
(3) スタート合図(男子) 8:30
(4) スタート合図(女子) 8:35

表彰式

- (1) 日 時 平成25年8月25日(日) 13時より
- (2) 会 場 壱岐島開発総合センター1F大集会室
- (3) 種目別表彰 男子個人ロードレース
女子個人ロードレース
- (4) 次 第

順序	次 第	時刻	所要時間
1	選手・役員集合	12:50	
2	開式通告	13:00	1
3	種目別表彰	13:01	10
4	大会会長あいさつ	13:11	8
5	歓送のことば	13:19	3
6	国旗・連盟旗・市旗儀礼	13:22	3
7	閉式通告	13:24	1
8	選手退場	13:25	1
		13:26	

※選手集合時間：(集合) 12時50分 (点呼) 12時55分

※入賞選手集合場所：壱岐島開発総合センター1F大集会室

<トラックレース>

表彰式

1. 種目別表彰 I

- (1) 日 時 平成25年8月26日(月) 16時30分より
(2) 会 場 佐世保競輪場フィールド内(荒天時 観光交流センター)
(3) 表彰種目 1kmタイムトライアル(少年・成年)、500mタイムトライアル(女子)
24kmポイントレース(少年男子)
(4) 次 第

順序	次 第	時刻	所要時間
1	授与者・入賞選手集合	16:25	
2	入賞選手入場	16:30	5
3	開式通告	16:35	2
4	成績発表・表彰	16:37	30
5	閉式通告	17:07	3
4	入賞選手退場	17:10	5
5	退場完了	17:05	

※ 入賞選手集合時間：(集合) 16時15分(点呼) 16時20分

※ 入賞選手集合場所：入賞選手控所(佐世保競輪場正面スタンド1階西側)

2. 種目別表彰 II

- (1) 日 時 平成25年8月27日(火) 12時15分より
(2) 会 場 佐世保競輪場フィールド内(荒天時 観光交流センター)
(3) 表彰種目 16kmポイントレース(女子)、チームスプリント(男子)、チームパーシュート(男子)、ケイリン(少年男子)、スプリント(男子)
(4) 次 第

順序	次 第	時刻	所要時間
1	授与者・入賞選手集合	12:10	
2	入賞選手入場	12:15	5
3	開式通告	12:20	2
4	成績発表・表彰	12:22	30
5	閉式通告	12:52	3
6	入賞選手退場	12:55	4
7	退場完了	12:59	

※ 入賞選手集合時間：(集合) 12時00分(点呼) 12時05分

※ 入賞選手集合場所：入賞選手控所(佐世保競輪場正面スタンド1階西側)

<総合表彰>

表彰式

- (1) 日 時 平成25年8月27日(火) 種目別表彰Ⅱに引き続き実施
(2) 会 場 佐世保競輪場フィールド内(荒天時 観光交流センター)
(3) 表彰種目 男子・女子総合表彰
(4) 次 第

順序	次 第	時刻	所要時間
1	入賞選手入場	13:00	5
2	開式通告	13:05	2
3	男・女総合成績発表	13:07	3
4	男・女総合成績表彰・総評	13:10	15
5	歓送の言葉	13:25	5
6	国旗・大会旗降納	13:30	3
7	閉会宣言	13:33	2
8	閉式通告	13:35	3
9	入賞選手退場	13:38	4
10	退場完了	13:42	

※ 入賞選手集合時間：(集合) 12時30分(点呼) 12時35分

※ 入賞選手集合場所：入賞選手控所(佐世保競輪場正面スタンド1階西側)

4. ゼッケンの装着について

ゼッケンの装着は下図のとおりとし、安全ピンで4箇所を固定すること（両面テープの使用は不可）。さらに、規定の大きさを縮小・変形させないこと。
ロード用ゼッケンの2枚は間隔を5 cm以上開けること。

フレーム・プレートの取付けは、フレーム前方三角部の右側、もしくはサドル下とする。

《ゼッケン等の枚数》

種 目		ボディナンバー	フレームプレート
ロード	ロードレース	2	1
トラック	スプリント（予選も含む）	2	/
	1 km タイムトライアル	1	
	500m タイムトライアル	1	
	ポイントレース	2	
	ケイリン	2	
	チームパーシュート	1	
	チームスプリント	1	

〈ロードの場合〉

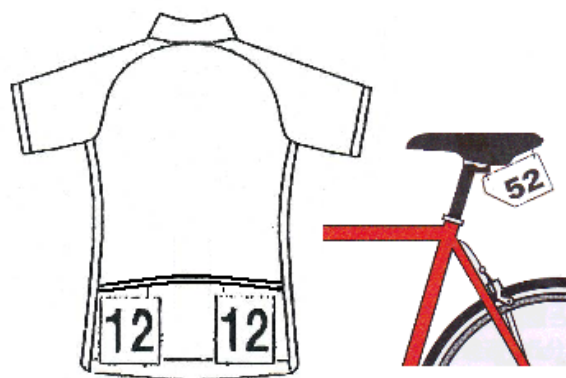

〈トラックの場合〉 2枚 1枚

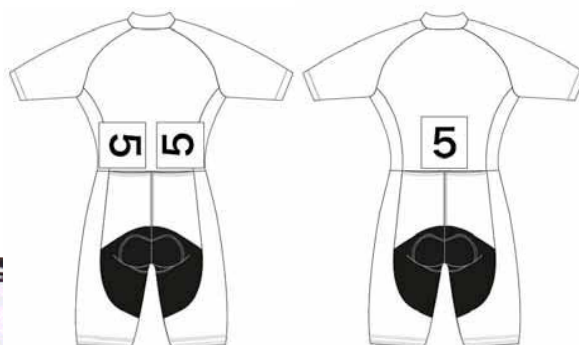

※ロード 男子：白地に黒文字 女子：黄色地に黒文字

※トラック 男子：白地に黒文字 女子：白地に赤文字

※ゼッケン番号はロードレースとトラックレースでは異なるので注意

パワータグの取り扱い

フロントホーク固定式計測タグ

参加者全員に計測タグセット(固定式計測タグ、タイラップ2本/写真①)をお渡ししています。使用する自転車に装着してください。

固定式計測タグに貼られているご自分のお名前を確認してから、フロントホークの図②の位置に固定してください。正しく装着されていなかったり、装着せずに出走された場合は計測できませんのでご注意ください。

パワータグセット

- ・パワータグ1コ
- ・結束用具(タイラップ)2本

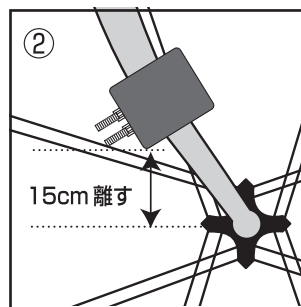
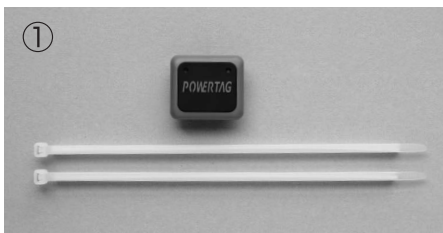

取り外し方



タイラップはニッパなどで切って外してください。

(フロントホークを傷つけないよう注意してください)

取り付け方

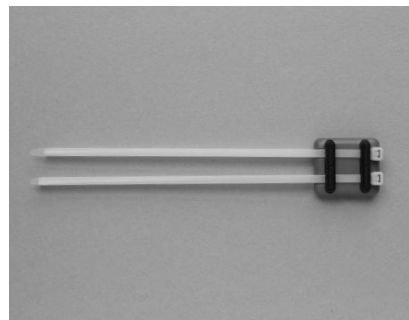

1) パワータグ裏面にあるゲタ状台座の穴に写真のようにタイラップを通します。



2) フロントホークに装着し、タイラップの細い先端を穴に通して強く引きます。

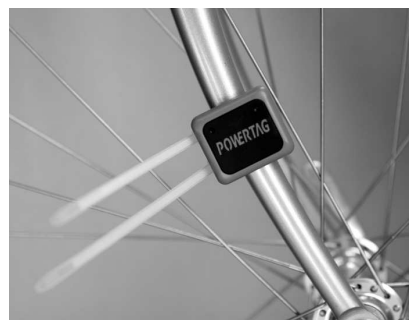

3) しっかり固定するまでタイラップを引き、タグがずれたり動いたりしないか確認します。



4) 固定したら余分なタイラップを切り取ってください。

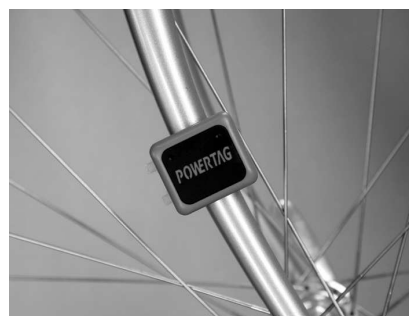

5) 取り付け完了です。

レース終了後、自動計測器「パワータグ」は計測タグ回収所へ全て返却していただきます。

「第48回全国都道府県対抗自転車競技大会」

【ロード・レース・コース図】

（周回コース 19.3km）

NO	チェックポイント	走行距離(km)						ゴール
		1回目	2回目	3回目	4回目	5回目	6回目	
①	当田交差点(0.8km地点)	0.8	20.1	39.4	58.7	78.0	97.3	T116.6
②	2km地点	2.0	21.3	40.6	59.9	79.2	98.5	
③	3km地点(国分郵便局)	3.0	22.3	41.6	60.9	80.2	99.5	
④	4km地点	4.0	23.3	42.6	61.9	81.2	100.5	
⑤	5km地点(龜石交差点)	5.0	24.3	43.6	62.9	82.2	101.5	
⑥	6km地点	6.0	25.3	44.6	63.9	83.2	102.5	
⑦	7km地点(割烹品川前)	7.0	26.3	45.6	64.9	84.2	103.5	
⑧	8km地点(老人ホーム入口)	8.0	27.3	46.6	65.9	85.2	104.5	
⑨	9km地点(銀台交差点)	9.0	28.3	47.6	66.9	86.2	105.5	
⑩	10km地点(倉元建設前)	10.0	29.3	48.6	67.9	87.2	106.5	
⑪	11km地点	11.0	30.3	49.6	68.9	88.2	107.5	
⑫	12km地点(加賀城バス停)	12.0	31.3	50.6	69.9	89.2	108.5	
⑬	13km地点(勝本舞祭前)	13.0	32.3	51.6	70.9	90.2	109.5	
⑭	14km地点(老舗消防署勝本出張所前)	14.0	33.3	52.6	71.9	91.2	110.5	
⑮	15km地点	15.0	34.3	53.6	72.9	92.2	111.5	
⑯	16km地点(新城橋)	16.0	35.3	54.6	73.9	93.2	112.5	
⑰	17km地点	17.0	36.3	55.6	74.9	94.2	113.5	
⑱	18km地点(三軒茶屋交差点)	18.0	37.3	56.6	75.9	95.2	114.5	
⑲	19km地点	19.0	38.3	57.6	76.9	96.2	115.5	
⑳	20km地点	20.0	39.3	58.6	77.9	97.2	116.5	

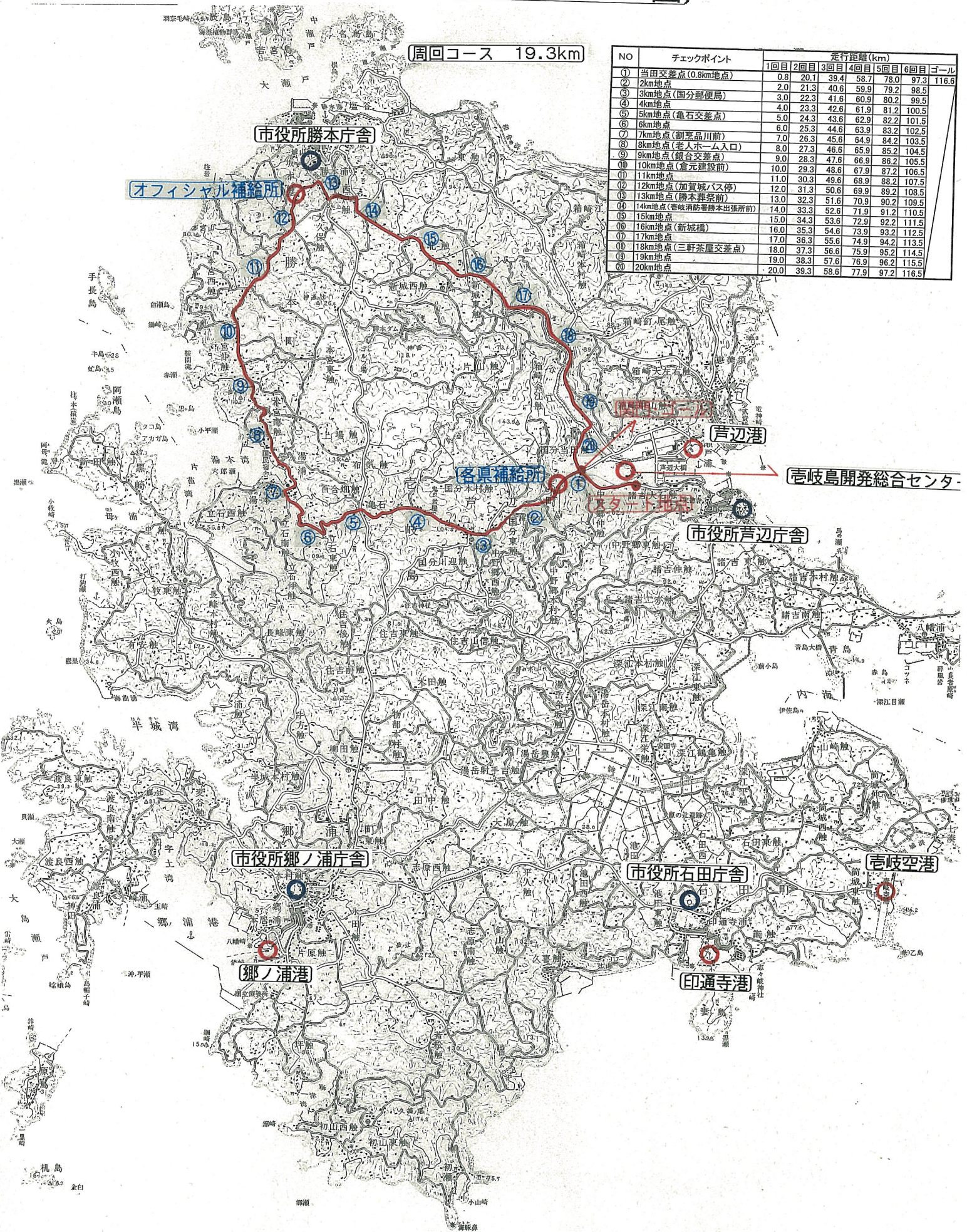

No.	ポイント名	走行距離 (km)					
		1回目	2回目	3回目	4回目	5回目	6回目
①	当田交差点 (0.8km地点)	0.8	20.1	39.4	58.7	78.0	97.3
②	2km地点	2.0	21.03	40.6	59.9	79.2	98.5
③	3km地点 (国分郵便局)	3.0	22.3	41.6	60.9	80.2	99.5
④	4km地点	4.0	23.3	42.6	61.9	81.2	100.5
⑤	5km地点 (亀石交差点)	5.0	24.3	43.6	62.9	82.2	101.5
⑥	6km地点	6.0	25.3	44.6	63.9	83.2	102.5
⑦	7km地点 (割烹品川前)	7.0	26.3	45.6	64.9	84.2	103.5
⑧	8km地点 (老人ホーム入口)	8.0	27.3	46.6	65.9	85.2	104.5
⑨	9km地点 (銀台交差点)	9.0	28.3	47.6	66.9	86.2	105.5
⑩	10km地点 (倉元建設前)	10.0	29.3	48.6	67.9	87.2	106.5
⑪	11km地点	11.0	30.3	49.6	68.9	88.2	107.5
⑫	12km地点 (加賀城バス停)	12.0	31.3	50.6	69.9	89.2	108.5
⑬	13km地点 (勝本葬祭前)	13.0	32.3	51.6	70.9	90.2	109.5
⑭	14km地点 (倉崎市消防署勝本出張所前)	14.0	33.3	52.6	71.9	91.2	110.5
⑮	15km地点	15.0	34.3	53.6	72.9	92.2	111.5
⑯	16km地点 (新城橋)	16.0	35.3	54.6	73.9	93.2	112.5
⑰	17km地点	17.0	36.3	55.6	74.9	94.2	113.5
⑱	18km地点 (三軒茶屋交差点)	18.0	37.3	56.6	75.9	95.2	114.5
⑲	19km地点	19.0	38.3	57.6	76.9	96.2	115.5
⑳	20km地点	20.0	39.3	58.6	77.9	97.2	116.5

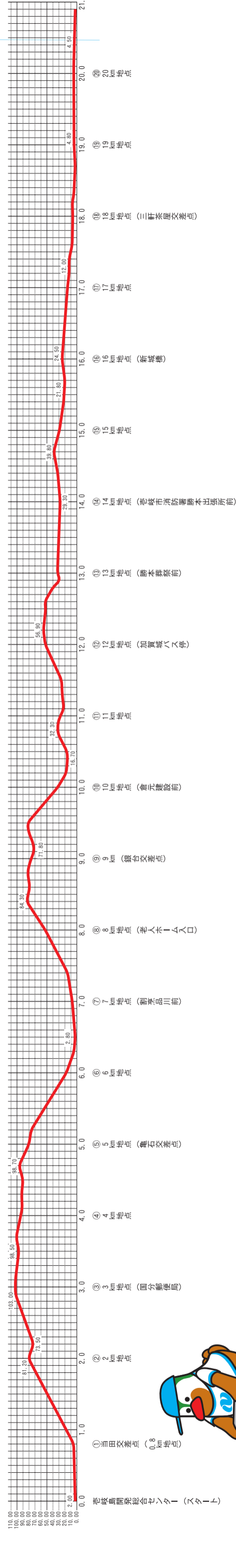
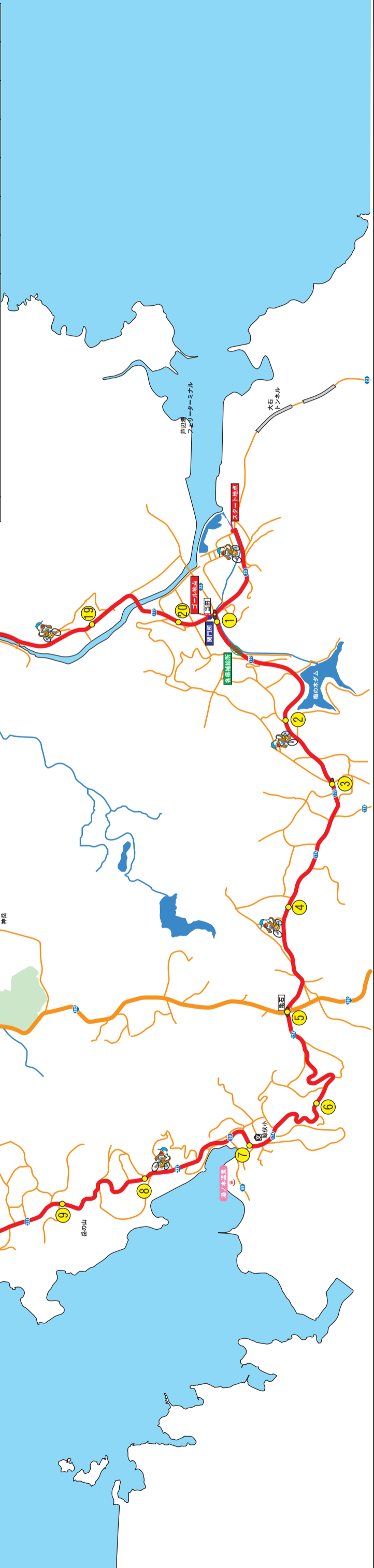

第48回都道府県対抗自転車競技大会
コース全体図

競技名
長崎県 倉崎市

長崎がんばらば国体
君の夢ははたけ今 ながさきから

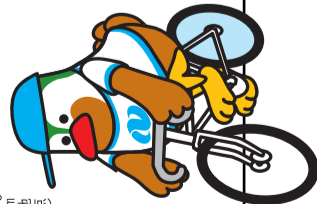

ロード・レース会場配置図



No.	施設名称
1	救護室
2	選手招集所
3	車検所
4	サイン記載所
5	メカニックサービス
6	選手村
7	弁当引換所
8	ゴミ集積所
9	仮設トイレ
10	喫煙所
11	関係者駐車場
12	各県チーム駐車場
13	ドーピングコントロール室
14	女子更衣室
15	ギア比検査所

No.	施設名称
A	大会本部
B	記録本部・計測係
C	競技本部
D	通告席
E	決勝審判台
F	実施本部
G	自衛隊本部
H	警察本部
I	消防本部
J	来賓席
K	報道・視察員席
L	ドリンクサービス
M	救護席
N	受付・案内所
O	競技役員控所
P	競技係員控所
Q	売店コーナー
R	休憩所
S	緊急車両駐車場
T	インターネット中継

No.	施設名称
1	教護室
2	選手招集所
3	車検所
4	サイン記載所
5	メカニックサービス
6	選手村
7	弁当引換所
8	ゴミ集積所
9	仮設トイレ
10	喫煙所
11	関係者駐車場
12	各県チーム駐車場
13	ドーピングコントロール室
14	女子更衣室
15	ギア比較所

No.	施設名称
A	大会本部
B	記録本部・計測係
C	競技本部
D	通告席
E	決勝審判台
F	実施本部
G	自衛隊本部
H	警務本部
I	消防本部
J	米糞席
K	報道・視察員席
L	ドリンクサービス
M	救護席
N	受付・案内所
O	競技役員控所
P	競技係員控所
Q	売店コーナー
R	休憩所
S	緊急車両駐車場
T	インターネット中継

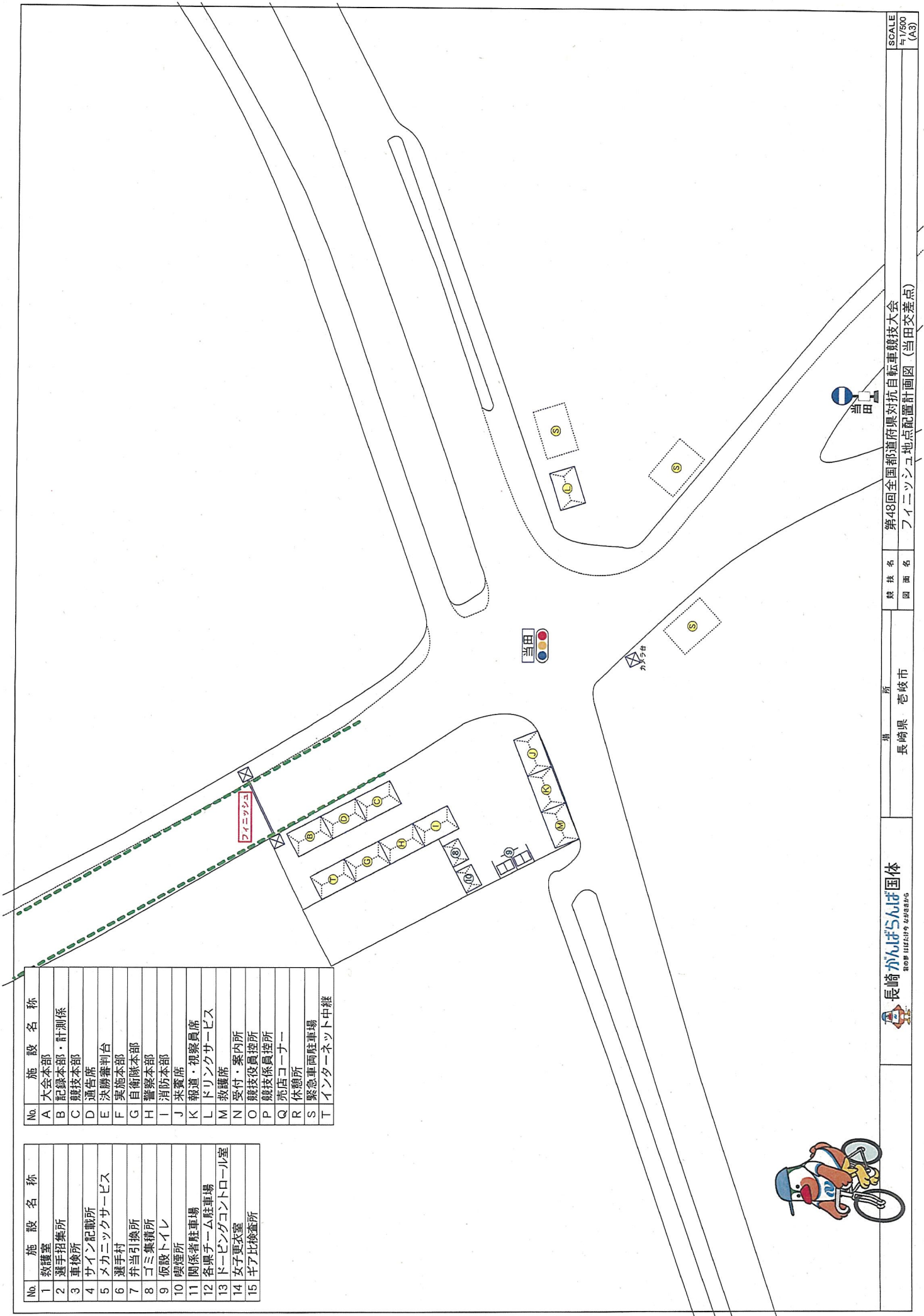

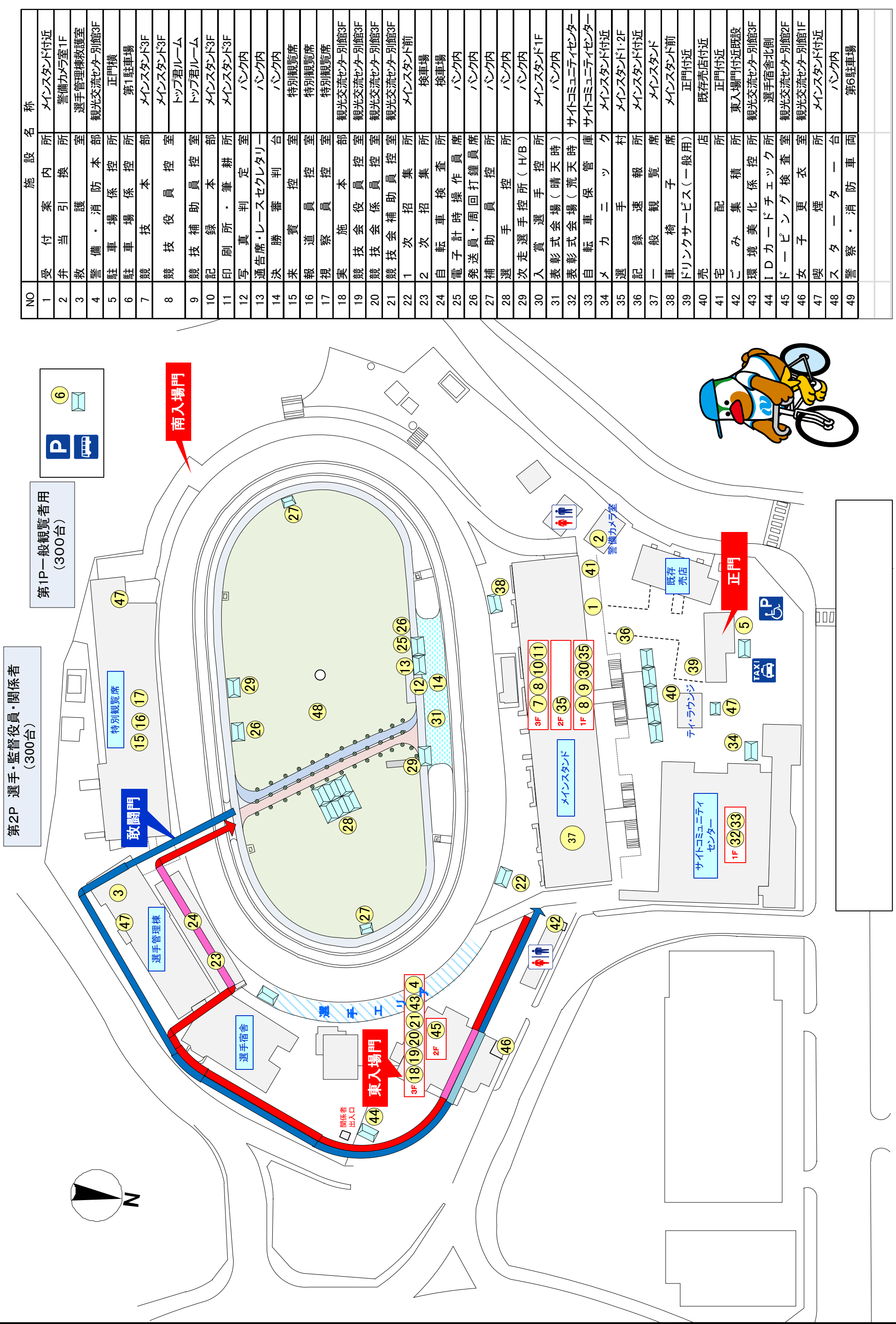

NO	施設名称	施設内	施設名称
1	受付	案内所	メインスタンド付近
2	弁当	引換所	警備カメラ室1F
3	救護	室	選手管理棟救護室
4	警備	消防本部	観光交流センター別館3F
5	駐車場	係控所	正門横
6	駐車場	係控所	第1駐車場
7	競技	本部	メインスタンド3F
8	競技	役員控室	メインスタンド3F
9	競技	補助員控室	トップ君ルーム
10	記録	本部	トップ君ルーム
11	印刷	所・筆耕所	メインスタンド3F
12	写真	判定室	メインスタンド3F
13	通告	席・レースセクレタリー	バンク内
14	決勝	審判台	バンク内
15	来賓	控室	バンク内
16	報道	員控室	特別観覧席
17	視察	員控室	特別観覧席
18	実施	本部	特別観覧席
19	競技	役員控室	観光交流センター別館3F
20	競技	係員控室	観光交流センター別館3F
21	競技	会補助員控室	観光交流センター別館3F
22	1次	招集所	観光交流センター別館3F
23	2次	招集所	メインスタンド前
24	自転車	検査所	検車場
25	電子	計時操作員席	検車場
26	放送	員・周回打鐘員席	バンク内
27	補助	員控所	バンク内
28	選手	控所	バンク内
29	次走	選手控所 (H/B)	バンク内
30	入賞	選手控所	メインスタンド1F
31	表彰	式会場 (晴天時)	バンク内
32	表彰	式会場 (荒天時)	サイココミュニティセンター
33	自転車	庫保管	サイココミュニティセンター
34	メカ	力ニツク	メインスタンド付近
35	選	手	警備カメラ室
36	記録	速報	所
37	一般	観覧	席
38	車	椅子	メインスタンド前
39	ドリンク	サービス (一般用)	メインスタンド前
40	売	店	正門付近
41	宅	配	既売店付近
42	ごみ	集積	所
43	環境	美化係	控所
44	ID	カード	チェック所
45	ドーピング	検査	室
46	女子	更衣	室
47	喫	煙	所
48	ス	ター	ター
49	警察	・消	防

長崎がんばらば国体 佐世保市実行委員会	第48回全国都道府県対抗自転車競技大会 長崎がんばらばらば国体リハーサル大会用	自転車トラック	縮尺	1/1000(A3)
		図面名称	出力日	2013/8/13
		競技種目		
		図面名称		

メインスタンド 4F

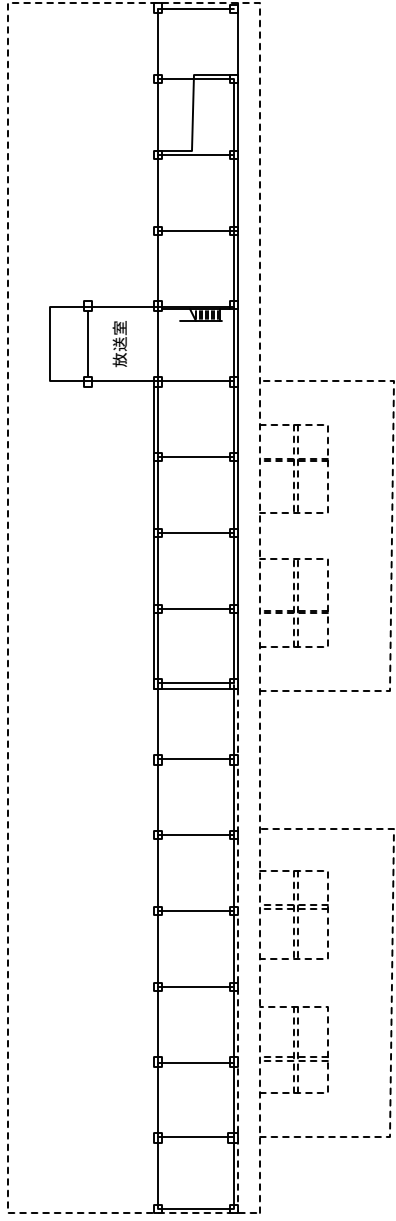

メインスタンド 3F

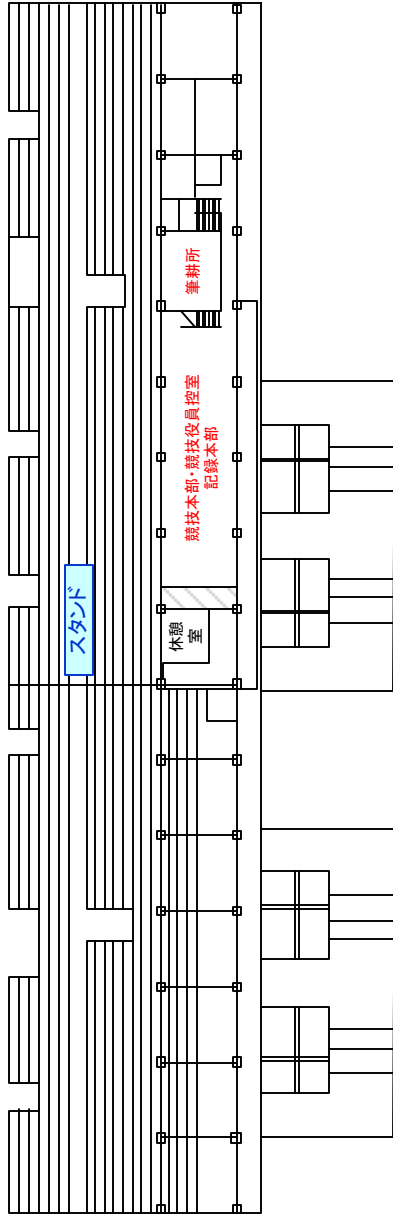

メインスタンド 2F

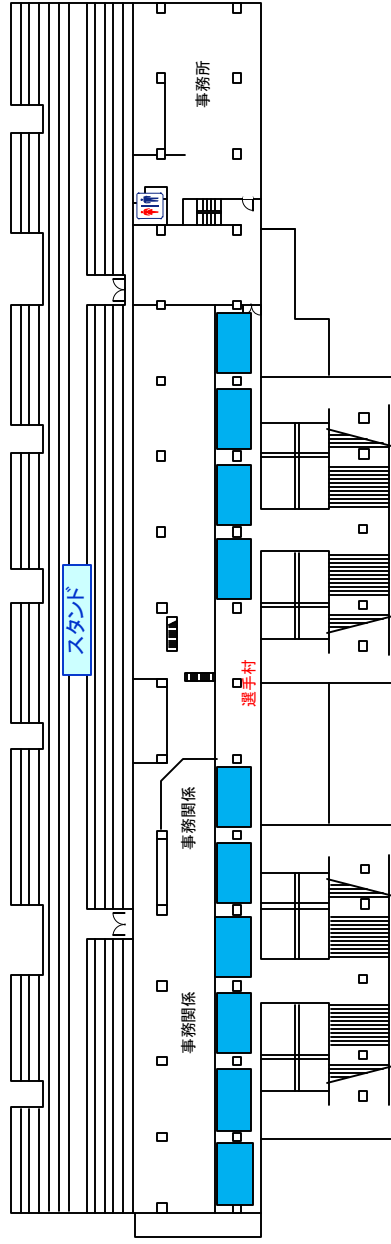

メインスタンド 1F

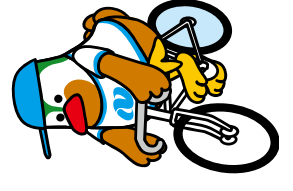
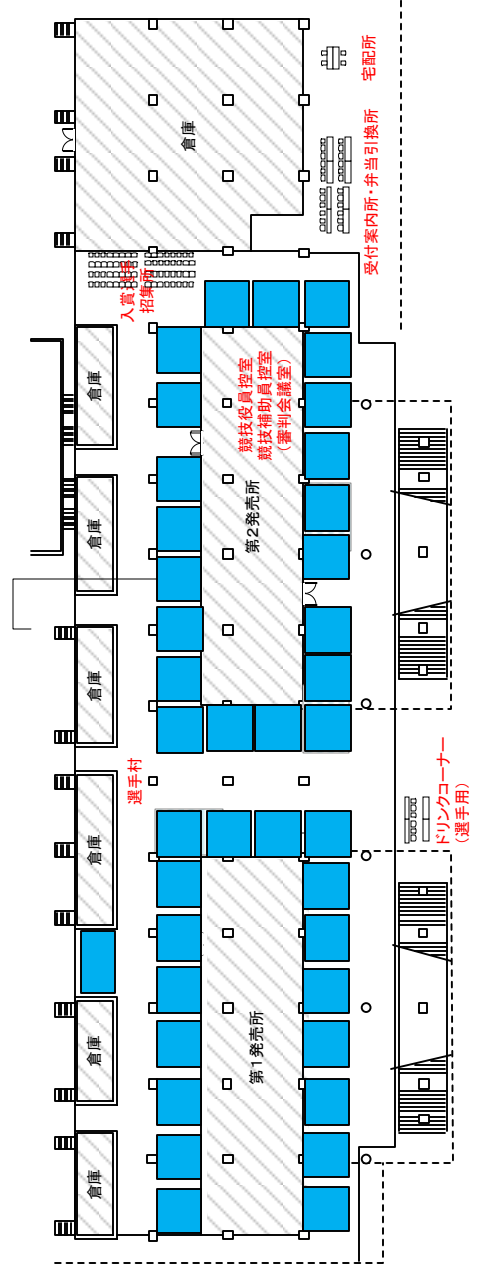

長崎がんばらんば国体 佐世保市実行委員会

長崎がんばらんば国体
長崎がんばらんば大会
第の第 ははたけあ なか定理から

競技種目 自転車トラック

図面名称 メインスタンド(1F~4F)

縮尺 1/600(A3)

出力日 2012/10/30

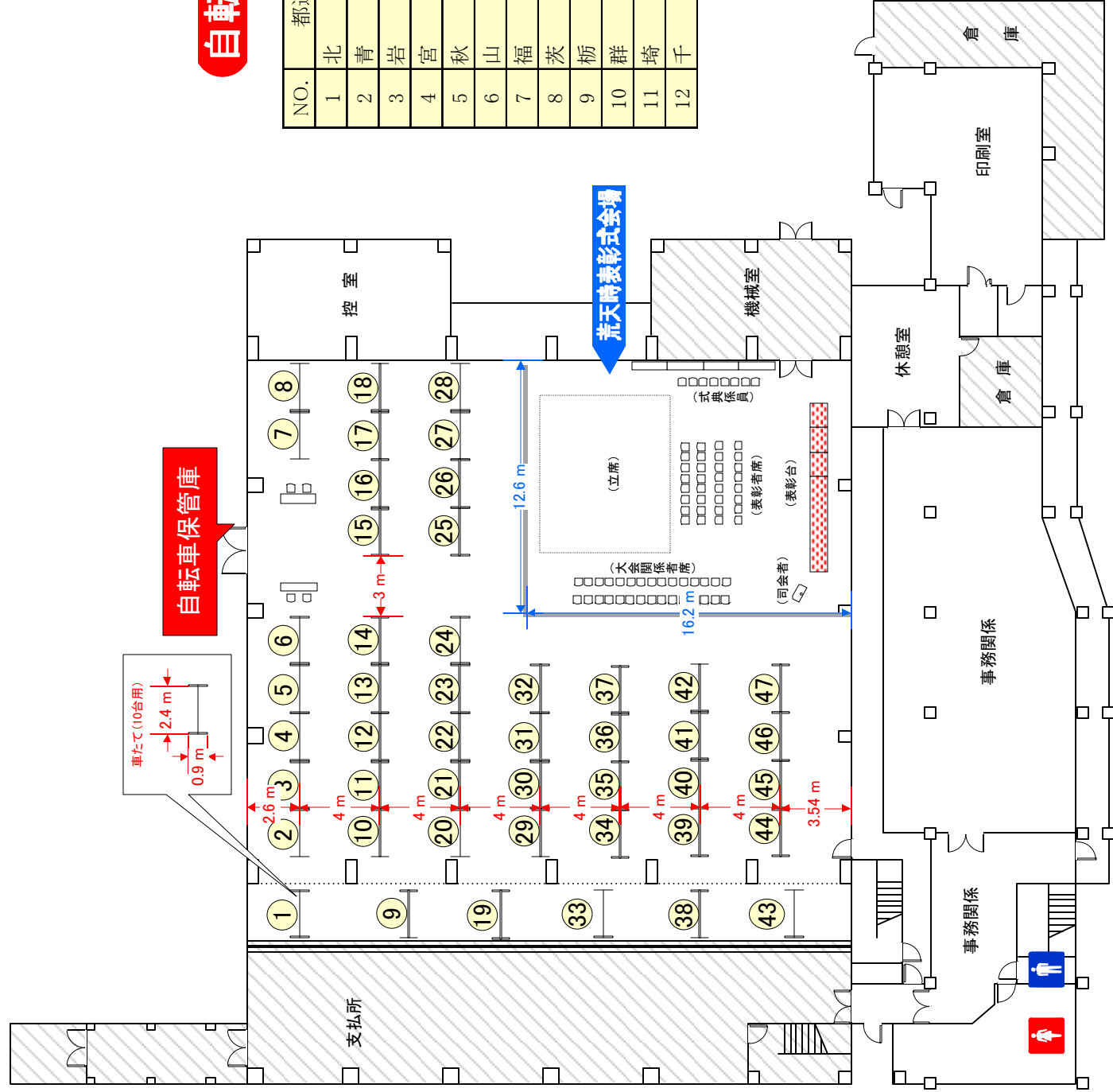

自転車保管庫

NO.	都道府県名	NO.	都道府県名	NO.	都道府県名	NO.	都道府県名
1	北海道	13	東京都	25	滋賀県	37	徳島県
2	青森県	14	神奈川県	26	京都府	38	愛媛県
3	岩手県	15	山梨県	27	大阪府	39	高知県
4	宮城県	16	新潟県	28	兵庫県	40	福岡県
5	秋田県	17	長野県	29	奈良県	41	佐賀県
6	山形県	18	富山県	30	和歌山県	42	長崎県
7	福島県	19	石川県	31	鳥取県	43	熊本県
8	茨城県	20	福井県	32	島根県	44	大分県
9	栃木県	21	静岡県	33	岡山県	45	宮崎県
10	群馬県	22	愛知県	34	広島県	46	鹿児島県
11	埼玉県	23	三重県	35	山口県	47	沖縄県
12	千葉県	24	岐阜県	36	香川県		

