

第72回国民体育大会自転車競技会

【トラック・レース/ロード・レース】

監督会議

《資料》



【日時】平成29年9月30日（土）13：00～

【場所】松山中央公園多目的競技場 3階 特別観覧席

◆ 目 次 ◆

監督会議次第	1
競技日程	2
1. 大会特別規則	
【共通事項】	4
【トラック・レース】	7
【ロード・レース】	9
2. 総務連絡事項	
【共通事項】	11
【トラック・レース】	13
【ロード・レース】	16
パワータグ（自動計測装置）の取り扱い	18
ドーピング検査について	19
式典関係日程	21
《トラック・レース関係資料》	
トラック公式練習時間表	22
会場配置図	24
選手村配置図	28
自転車保管庫配置図	29
駐車場配置図等	30
《ロード・レース関係資料》	
ロード・レースコース図/高低差図	34
ロード・レースコース会場配置図	35
選手及び自転車収容車両動線図	40
車列編成基本図	41
スタート位置図	42
注意箇所総括図	44
大会関係連絡先一覧	49

監督会議次第

日時：9月30日（土）13：00～13：45

場所：松山中央公園多目的競技場 3階

〈進行：愛媛県自転車競技連盟〉

- 1 開会宣言
- 2 大会会長トロフィー返還
競技会副会長 佐久間 重光
- 3 競技会副会長あいさつ
競技会副会長 佐久間 重光
- 4 歓迎のことば
競技会名誉会長
今治市長 菅 良二
松山市長 野志 克仁
- 5 競技審判事項について
競技委員長 坂井田 米治
審判長 棟久 明博
- 6 競技運営事項について
総務委員長 松浦 正史
- 7 連絡事項について
実行委員会事務局
- 8 質疑応答
- 9 閉会宣言

[15] 自転車競技

今治市
松山市

競技日程

9月30日 (土)

監督会議	松山中央公園多目的競技場	13:00
競技役員会議	松山中央公園多目的競技場	15:00

10月1日 (日)

【第1日】

松山中央公園多目的競技場

1. 少年男子	スプリント	予選	32組	8:30
2. 成年男子	スプリント	予選	34組	
3. 女子	チーム・スプリント	予選	18組	10:00
4. 男子	チーム・スプリント	予選	22組	
	休憩			12:20
5. 男子	4kmチーム・パーシュート	予選	22組	13:00
6. 女子	ケイリン	1回戦	7組	15:35
7. 少年男子	ケイリン	1回戦	7組	
8. 成年男子	ケイリン	1回戦	7組	

10月2日 (月)

【第2日】

松山中央公園多目的競技場

9. 男子	チーム・スプリント	決勝		8:30
10. 女子	チーム・スプリント	決勝		
11. 男子	4kmチーム・パーシュート	決勝		8:40
12. 少年男子	スプリント	1/8決勝	8組	8:55
13. 成年男子	スプリント	1/8決勝	8組	
14. 少年男子	ケイリン	敗者復活戦	5組	9:50
15. 成年男子	ケイリン	敗者復活戦	5組	
16. 女子	ケイリン	敗者復活戦	5組	
	表彰			
	4kmチーム・パーシュート (男子)			11:30
	チーム・スプリント (男子・女子)			
	休憩			11:50
17. 少年男子	ポイントレース (16km)	予選	2組	12:30
18. 成年男子	ポイントレース (16km)	予選	2組	
19. 少年男子	スプリント	1/4決勝	4組	14:25
20. 成年男子	スプリント	1/4決勝	4組	
21. 少年男子	スクラッチ (6km)	予選	2組	15:00
22. 成年男子	スクラッチ (8km)	予選	2組	
23. 女子	スクラッチ (6km)	予選	3組	
24. 少年男子	ケイリン	2回戦	4組	16:30
25. 成年男子	ケイリン	2回戦	4組	
26. 女子	ケイリン	2回戦	4組	

10月3日 (火)

【 第 3 日 】

松山中央公園多目的競技場

27. 少年男子	スプリント	1/2決勝1回戦	2組	8:30
28. 成年男子	スプリント	1/2決勝1回戦	2組	
29. 少年男子	ポイントレース (24 km)	決勝		8:50
30. 成年男子	ポイントレース (30 km)	決勝		
31. 女子	スクラッチ (10 km)	決勝		10:20
32. 少年男子	スプリント	1/2決勝2・3回戦	2組	10:40
33. 成年男子	スプリント	1/2決勝2・3回戦	2組	
	休憩			11:20
34. 少年男子	1 kmタイム・トライアル	決勝	22組	12:00
35. 成年男子	1 kmタイム・トライアル	決勝	21組	
36. 少年男子	ケイリン	準決勝	2組	13:50
37. 成年男子	ケイリン	準決勝	2組	
38. 女子	ケイリン	準決勝	2組	
39. 少年男子	スプリント	3・4位決定戦1回戦		14:35
40. 成年男子	スプリント	3・4位決定戦1回戦		
41. 少年男子	スプリント	決勝1回戦		
42. 成年男子	スプリント	決勝1回戦		
43. 少年男子	スクラッチ (10 km)	決勝		14:55
44. 成年男子	スクラッチ (16 km)	決勝		
45. 少年男子	スプリント	3・4位決定戦2・3回戦		15:40
46. 成年男子	スプリント	3・4位決定戦2・3回戦		
47. 少年男子	スプリント	決勝2・3回戦		
48. 成年男子	スプリント	決勝2・3回戦		
表 彰	スクラッチ (女子・少年男子・成年男子)			17:00
	ポイント・レース (少年・成年男子)			
	1 kmタイム・トライアル (少年・成年男子)			
	スプリント (少年・成年男子)			

10月4日 (水)

【 第 4 日 】

松山中央公園多目的競技場

49. 女子	ケイリン	7~12位決定戦		8:30
50. 女子	ケイリン	決勝		
51. 少年男子	ケイリン	7~12位決定戦		8:50
52. 少年男子	ケイリン	決勝		
53. 成年男子	ケイリン	7~12位決定戦		9:00
54. 成年男子	ケイリン	決勝		
表 彰				10:00
	ケイリン (少年・成年男子、女子)			

10月5日 (木)

【 第 5 日 】

今治市大三島しまなみ特設ロード・レース・コース

55. 成年男子	121.2 km	個人ロード・レース決勝		9:00
56. 少年男子	121.2 km	個人ロード・レース決勝		9:10
表 彰	ロード・レース (少年・成年)	上浦多々羅スポーツ公園		13:15
総合表彰式		上浦多々羅スポーツ公園		13:45

1 大会特別規則

【共通事項】

- 1 本大会は2017年（公財）日本自転車競技連盟競技規則集および大会特別規則による。
- 2 受付時に、選手は（公財）日本自転車競技連盟（以下JCF）競技者登録証、監督は日本体育協会公認自転車競技コーチ・指導員登録証またはJCFチームアテンダント・ライセンス及び都道府県登録のチームジャージを提示すること。（これに違反した場合は5,000円のペナルティーを科す。）
- 3 正当な理由なき欠場、欠席および登録証不携帯はペナルティーとして5,000円を科す。
- 4 JCFに登録された、所属する都道府県のチームジャージを着用すること。
- 5 申込み締切後、参加申込書に記入された予備登録選手2名以内との変更を認める。また、ロード・レースについてはトラック・レースに申込みをしている他の選手との交代を認める。
- 6 選手の変更は監督会議までとするが、その後は当該種目初戦の前日午後3時までとする。変更手続きは、所定の用紙で総務委員長へ提出すること。
- 7 怪我等による欠場は、遅滞なく総務委員長に書面で届出ること。その際、診断書またはそれに代わる受診したことを証明できるものを添付すること。なお、急病等により上記証明書が間に合わない場合は、後日提出することを条件に欠場を認める。
- 8 監督会議において、プログラム、ロード・レースID（選手・監督、補給員）、ボディ・ナンバー（トラック、ロード）、計測チップ、ロード会場用駐車証を配布するので確認をすること。また、過不足の場合は速やかに申告すること。
- 9 トラック・レースにおいては、登録された監督以外にコーチ等のフィールド内への入場に関し、各県最大3名までIDカードを配布する。指定の用紙にコーチ等の氏名を記入した上で受付時に提出し、配布を受けること。ライセンスはIDカードに入れ、常時表示すること。
- 10 表彰式の服装は競技規則第26章公式行事に定めるものとする。入賞選手は、認められた特別な事情がない限り、指定の時間までに表彰式会場に集合すること。
- 11 使用機材は競技規則第16条を遵守すること。特に、部材断面の比率が3：1以下に関する規定についても同様とする。なお、身体形態上の理由による申請は、招集・検車所において口頭で申告すること。
- 12 少年選手と女子選手のうち少年の年齢に該当する選手については、ギア比制限(7.93m)を行なう。成年少年混走を含めすべての種目に適用し、競技終了後も上位入賞者並びにランダムに選んだ選手に対しギア比チェックを行うことがあるので競技役員の指示に従うこと。
- 13 ヘルメットについて
 - (1) ヘルメットはJCF公認、及びJKA認定のものに限る。JCF公認は、ヘルメットに貼付されたステッカーにより公認であることが確認できること。
 - (2) タイムトライアル専用ヘルメットの使用は、スプリント予選、1kmTT、TP、TSに限り認めるが、練習中の使用は認めない。

14 レース・ナンバーの装着について

(1) ボディ・ナンバーは、次のとおりとする。

① トラック・レース

開始番号	終了番号	男女	種目	色
1	47	成年男子	ポイントレース	白地/黒文字
101	147	少年男子	ポイントレース	黄地/黒文字
201	247	成年男子	スクラッチ	白地/黒文字
301	347	少年男子	スクラッチ	黄地/黒文字
251	297	成年男子	1kmTT	白地/黒文字
351	397	少年男子	1kmTT	黄地/黒文字
401	447	成年男子	ケイリン	白地/黒文字
501	547	少年男子	ケイリン	黄地/黒文字
51	97	成年男子	スプリント	白地/黒文字
151	197	少年男子	スプリント	黄地/黒文字
601	647	女子	スクラッチ	白地/黒文字
651	697	女子	ケイリン	白地/黒文字

② ロード・レース

開始番号	終了番号	男子	種目	色
1	94	成年男子	ロード・レース	白地/黒文字
101	194	少年男子	ロード・レース	黄地/黒文字

(2) トラック・レース

- ① スプリント、ケイリン、ポイント・レース、及びスクラッチは、ボディ・ナンバーを体側下部に2枚とも横向きに装着すること。
- ② ポイント・レースにおいては、上記に示した番号の他に、スペシャル・ナンバーを使用する(ボディ・ナンバー及びフレーム・ナンバー)。配布は招集・検車所で行う。フレーム・ナンバー1枚は、「フレーム前方三角部の左側」に取り付ける。
- ③ 1kmタイムトライアル、チーム・パーシュート、チーム・スプリントは、腰中央下部に縦向きに1枚を装着すること。



(3) ロード・レース

- ① ボディ・ナンバー 2 枚を腰に 5 cm 以上の間隔を空けて、縦向きに装着すること。
- ② フレーム・ナンバー 1 枚を、「フレーム前方三角部の右側」もしくは「サドル下」に取り付けること。



SHIMANO INC. ALL RIGHTS RESERVED

ナンバー・カードの枚数

種 目		ボディ・ナンバー	フレーム・ナンバー
ロード	ロード・レース	2	1 (右側)
トラック	スプリント (予選も含む)	2	—
	ケイリン	2	
	ポイント・レース	2	1 (左側)
	スクラッチ	2	—
	1 km タイムトライアル	1	
	チーム・パーシュート	1	
	チーム・スプリント	1	

- 15 練習・競技中を問わず不可抗力の事故に対して当事者同士の賠償責任は認めない。また、主催者はその責任を負わない

【トラック・レース】

1 練習中であっても、競技規則第 63 条第 4 項を順守し、競技者はトラック上では音楽プレイヤーや無線通信装置を身につけたり使用してはならない。

2 招集について

(1) チーム・パーシュート、チーム・スプリントに出場するチームの監督は、予選においては、プログラムに記載されている競技開始時刻の 60 分前までに、決勝については、30 分前までに、出走選手を招集所に申告すること。

(2) 招集は、競技進行に合わせ各自・各チームの出走予定時刻の 15 分前までに選手本人が行なうこと。

(3) 出走できる状態で ID カードを携行し、ヘルメット、ユニフォーム、ボディ・ナンバー（フレーム・ナンバー）のチェック後、検車を受けること。

3 スプリント、ケイリン、ポイント・レース、及びスクラッチのホルダーはチームで行う。チームで準備できない場合は、発走員に申し出ること。

4 各種目について

(1) スプリント

- ① コース抽選は、次走選手待機所で出発合図員が行う。
- ② 予選タイムの上位 16 名により 1/8 決勝を行う。敗者復活戦は行わない。1 / 8 決勝および 1 / 4 決勝は 1 回戦制とする。
- ③ 5～8 位決定選は行わない。1 / 4 決勝の敗者の間で予選のタイム順により決定する。

(2) 1 km タイムトライアル（チーム・パーシュート、チーム・スプリント）

- ① ホーム／バックから同時スタートで行う。
- ② ホーム／バックどちらかが自転車をスターティング・マシンに固定した段階で、50 秒のカウントダウンを開始する。

松山競輪場の周長補正量は下記の通り（2017 年 9 月 1 日付）

1 周あたり	8 0 0 m	1 k m	1 , 2 0 0 m	4 k m
6 5 c m	1 3 0 c m	1 6 2 c m	1 9 5 c m	6 5 0 c m

(3) ケイリン

- ① コース抽選は、次走選手待機所で出発合図員が行う。
- ② ペーサの離脱は残り 2 周回のセンターラインとし、離脱時の速度は 50 k m/h である。
- ③ 勝ち上がりは下記を標準とする。

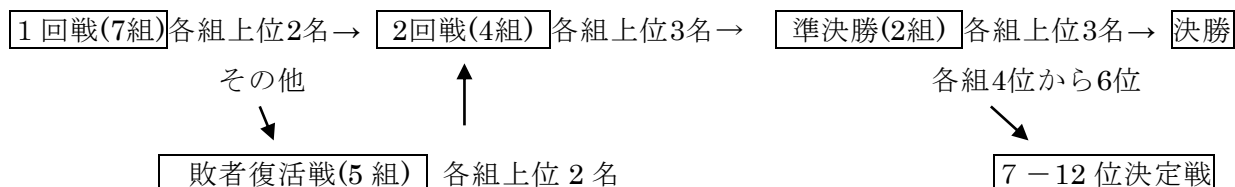

④ペーサは写真に示す

電動アシスト付自転車にて行う。



(4) ポイント・レース、スクラッチ

スタートリスト前半の選手はスプリンターレーンに並び、後半の選手は外柵に沿って並ぶ。ホイッスルの後、各チームのホルダーは競技役員の指示があるまで動かないこと。

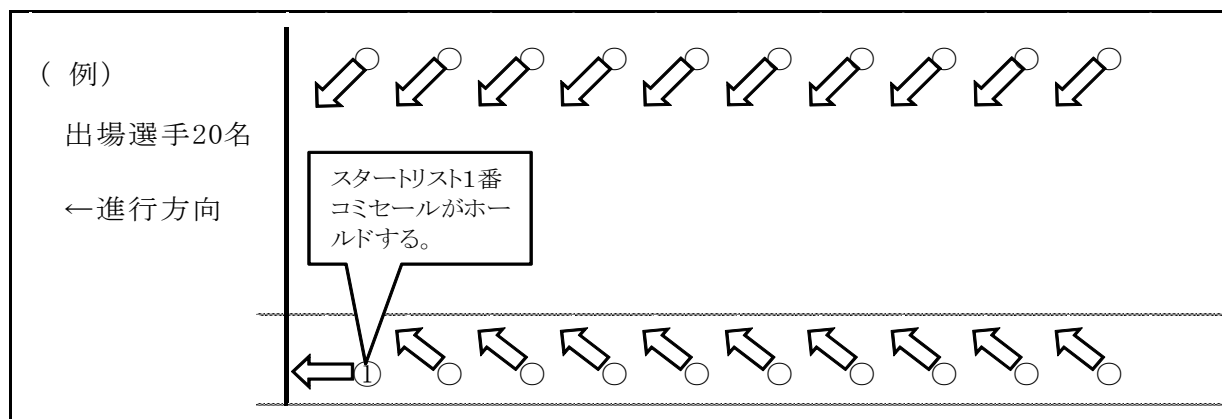

ポイントレースにおいては、バックストレッチにコーチ1名の配置を許可する。バック側の競技役員から識別用のビブスを受け取り、着用すること。

(5) チーム・パーシュート

- ① 予選による上位2チームにおいて決勝戦（1-2位決定戦）を行う。以下は予選のタイムにより決定する。
- ② 予選において、先頭交代禁止の指示に従わない場合は失格とする。

(6) チーム・スプリント

予選による上位2チームにおいて決勝戦（1-2位決定戦）を行う。以下は予選のタイムにより決定する。

【ロード・レース】

- 1 ワンデイ・ロード・レースとして実施する。但し、チームカーは使用しない。
- 2 ロード・レースの距離
 - (1) 成年男子・少年男子とも、121.2km(周回コース 40.4 km×3 周)
- 3 計測チップについて
 - (1) 配付は、監督会議で行う。
 - (2) 取付位置は、フロントフォークとする。
- 4 招集・検車・署名について
 - (1) 招集時間 8:00~8:40 (競技開始1時間前から)
 - (2) スタートできる状態で招集・検車後、サインシートに署名すること。少年男子選手は、使用する後輪のギア枚数も記入すること。
 - (3) 署名後、計測チップの動作チェックを受けること。
- 5 スタートまでの行程について
 - 8:45 成年男子はスタート地点に移動。
(スタート位置は、都道府県ごと路面に区画表示あり)
 - 8:55 成年男子はスタート地点に整列・出発式。
少年男子は成年男子の後(指定場所)に移動整列
 - 9:00 成年男子スタート
 - 9:05 少年男子はスタート地点に移動整列・出発式
 - 9:10 少年男子スタート
- 6 ニュートラルカー(共通機材車)
 - (1) 成年男子はニュートラルカー2台、ニュートラルモト2台、少年男子はニュートラルカー1台、ニュートラルモト3台が随行する。
 - (2) リアホイールについて、成年男子においては11段、少年男子においては、ジュニア用10段および11段とする。
 - (3) 代車輪が必要な場合は手を挙げ、進行方向左側で受けとること。
- 7 フィニッシュ後は、速やかに計測チップを返却すること。
- 8 少年ギア検査所35で、8位入賞までの少年の選手に対してギア比チェックを行う。ただし8位の選手が集団でフィニッシュした場合は、その集団全員を対象とする。
- 9 飲食料の補給及び投棄
 - (1) 補給場所は、「チーム補給所」及び「オフィシャル補給所」に限定する。
 - (2) 補給はすべて進行方向の左側のみとし、補給区画線からはみ出ないこと。
 - (3) 「チーム補給所」

- ① 補給場所は、19 ポイント手前の上り坂区間、約 250m。
- ② 補給周回は、1 周目～3 周目の 3 回とする。
- ③ 補給スタッフ
 - a 各都道府県から 2 名以内とする。
 - b 受付時に配付した「補給スタッフ用 I D カード」を必ず着用すること。
- ④ 「チーム補給所」への移動手段は、補給所行きバスを用意する。
 - a バスの出発 8 : 00 **(2 号車、3 号車、4 号車の 3 台)**
 - b 乗車場所：しまなみ共選場内「バス乗降所」(選手村付近)

(4) 「オフィシャル補給所」

- ① 32 ポイント手前、登り区間：2～3 周回の 2 回
- ② 競技補助員が「未開封の市販品 500ml ペットボトル(水のみ)」の補給を行う。

(5) 「グリーンゾーン」

- ① 空ボトル等は、「チーム補給所」及び「オフィシャル補給所」の前後約 50m (オフィシャル後ろは約 100m) に設置された「ボトル置場」に投棄すること。
- ② 競技規則第 84 条 5 項を順守し、コース内へのごみ、ボトルの投棄は厳禁とする。なお、これに違反した場合は、ペナルティーとして 5,000 円を科す。

10 関門所 (フィニッシュ地点、大三島支所)

- (1) 8 位選手を含む集団通過後、概ね序盤 2 分、中盤以降 5 分で打ち切る。
- (2) 競走から除外された選手は、ボディ・ナンバーを 1 枚外し、競技役員に手渡す。
- (3) 関門所以外でも移動審判員の判定により、競走から除外する場合もある。
- (4) 関門所以外で競走から除外された、または棄権した選手は、後走する選手収容車に必ず乗車すること。自走は認めない。
- (5) 大三島支所関門所で競走から除外された、または棄権した選手は、主催者準備の選手収容車にて選手村に戻る。計測チップは関門所で取り外すこと。
- (6) 車列の選手収容車 1 及び 2 に余裕が無く、乗車できない場合は、選手収容車 3 に乗車し、関門所からコース外の県道 21 号を通り、北消防署大三島分署付近 (選手村まで約 1km) で選手を降ろすことができる。但し、降車地点から選手村まではコース逆走となるので、帰村までは交通法規を守り、歩道を走行すること。
- (7) 収容した自転車の返還は、ボディ・ナンバーを ID とし、競技中は救護所 33 付近、競技終了後は自転車引渡所 19 とする。また、計測チップは自転車検査所 21 で直ちに返却すること。

11 ニュートラルについて (レースの展開により、審判長が決定する)

- (1) 少年男子が成年男子に追いつきそうになったときは、少年男子にニュートラルをかける場合がある。
- (2) 大三島内 (レース・コース沿線) において、救急搬送、火事等の災害が発生した場合には、ニュートラル、一時中断、キャンセル等の処置を行うことがある。

2 総務連絡事項

【共通事項】

- 1 受付・監督会議（※会場までの動線図は、P32 参照）
 - (1) 期日 平成29年9月30日（土）
 - (2) 場所 松山中央公園多目的競技場内（〒790-0948 愛媛県松山市市坪西町 796-6）
 - (3) 日程 12:00～12:45 監督・選手受付（メインスタンド 2階）
13:00～13:45 監督会議（メインスタンド 3階 特別観覧席）
- 2 貴重品について
各自の責任で、厳重に管理してください。
- 3 駐車場について
 - (1) 事前に配付された駐車証をフロントガラスの確認できる位置に必ず掲示してください。
 - (2) 駐車場内での事故及び盗難について、当実行委員会では責任を負いません。
- 4 表彰式について
 - (1) 2日(月)～4日(水)の種目別表彰式は、「表彰式会場」（映像観覧席）にて行います。
 - (2) 5日(木)の種目別及び総合表彰式は、しまなみドーム2Fアリーナにて行います。
- 5 医療救護について
 - (1)トラック・レース
 - ① 29日(金)、30日(土)の公式練習では、救護所に看護師(1名)のみが待機します。
 - ② 大会期間中は、自転車競技場の救護所に医師(1名)、看護師(2名)が待機しています。
 - (2)ロード・レース
 - ① スタート地点の救護所は選手村付近(しまなみ共選場内)に設置します(大会当日のみ)。
 - ② 大三島支所関門所には、医師、保健師が待機し、救護所を屋外(関門所テント付近)に設置します。
 - ③ 車列の救護車には、医師・看護師が乗車します。
 - (3) 救護所では応急処置のみです。医療機関へ救急車等で搬送する場合は、必ず監督等の付き添いをお願いします。
 - (4) 医療機関での治療は自己負担となるので、必ず健康保険証を持参してください。
- 6 宅配サービスについて
 - (1) 両会場とも、自転車等の事前送付はできません。
 - (2) トラック・レース終了後、自転車等の送付をご希望の場合は、各チーム、個人等で業者の手配をお願いします。
(参考) 競輪開催時の業者：佐川急便松山営業所
連絡先 TEL：089-958-1181
集荷場所：東棟1階宅配所（女子更衣室28横）送付のみ

(3) ロード・レース会場においては、近隣に運送会社があります。

〒794-1402 今治市上浦町井口 7425-1

有限会社宮窪総合運送 大三島営業所 TEL : 0897-74-0685

(フィニッシュ地点から南進 500m (サークルK多々羅大橋前店隣))

【トラック・レース】連絡事項

1 駐車場について

- (1) 駐車場の場所・経路は、別紙「会場案内図」でご確認ください。
 (2) 松山中央公園の開門時間は、以下のとおりです。

期 日	開門時間
9月29日(金)～30日(土)	6：00～22：00
10月1日(日)～4日(水)	5：00～22：00

※競輪場への入場時間については、『3 競技会場への入場及び選手村の開設について』のとおりにとなりますので、十分ご注意ください。

- (3) 閉門時間以降は、翌朝の開門時間まで、車両の出入りができなくなりますのでご注意ください。
 (4) 駐車場は許可された各県1台に限り、競輪場東駐車場を使用し、その他の車両は西駐車場を使用してください。(詳細は、P30 参照)

2 機材、荷物等の搬入・搬出について

機材、荷物等の搬入・搬出場所として、以下の時間帯にサイクルパーク（フィールド南側）外2箇所を開放します。駐車場ではありませんので、機材等の搬入等が終わったら、速やかに車両を所定の駐車場に移動してください。(詳細は、P31 参照)

(※積み込みのスペースには限りがあります。車両を運転する際は、事故のないよう十分に注意してください。)

【搬入】

期 日	車両進入可能時間
9月29日(金)	8：30～17：00
9月30日(土)	7：30～17：30

【搬出】

期 日	車両進入可能時間
10月3日(火)	16：00～18：30
10月4日(水)	9：30～11：00

3 競技会場への入場及び選手村の開設について

会場への入場及び選手村の開設時間

期 日	入場及び開設時間
9月29日(金)：公式練習1日目	8：30～17：30
9月30日(土)：公式練習2日目	7：30～18：00
10月1日(日)～10月4日(水)	6：30～競技・表彰式終了1時間後まで

(1) 選手村の利用

- ① 29日(金)10:00からの公式練習から、フィールド入場の際にはIDチェックを行うので、常にIDカードの着用をお願いします。
- ② 29日(金)8:30から選手村の利用ができます。別紙参照「選手村配置図」。
- ③ 屋内選手村(会場図24、25)ではコンロ等の火気、発電機等の使用は禁止します。
※屋外テントの選手村(会場図16)については、発電機の使用を可とします。
- ④ 選手村24の側には競輪車券の自動発払機があります。養生等は行っていますが、自動発払機の上に座ったり、私物(特に飲食物)等を絶対に置かないようにしてください。

(2) 選手村以外(スタンド、フィールドの外周路等)

- ① 私設テント・シート等でスペースを占有しないでください。
- ② フィールドの亚克力製フェンスには、応援横断幕等は設置しないでください。設置は、「一般観客席」前面の手すりか、サイクルパーク旗掲揚台付近のワイヤーに行ってください(脚立はサイクルパーク内にあります)。設置場所には限りがあります。(詳細は、P33参照)
- ③ フィールドの外周路では、歩行者の安全を配慮し、自転車の乗車を禁止します。

4 フィールド内への入・退場について

フィールド内へは地下通路(別紙「会場配置図」選手入場口1)を通して出入りするようお願いいたします。なお、地下通路入口ではIDチェックを行います。必ずIDカードをお持ちください。

5 ウォーミングアップについて

- (1) 主催者側で、検車場内に20台、フィールド内「ウォーミングアップスペース」に10台のローラー台を準備します。お互いに譲り合って使用してください。
- (2) フィールド内「ウォーミングアップスペース」及びフィールド外の壁沿いには、各都道府県で準備したローラー台を設置できますが、占有することなく譲り合って使用してください。使用後の後片付けもお願いします。

6 自転車保管庫について

自転車保管庫の開設時間

期 日	開設時間
9月29日(金): 公式練習1日目	13:00~17:00
9月30日(土): 公式練習2日目	7:30~17:30
10月1日(日)~10月4日(木)	6:30~競技終了1時間後まで

- (1) 自転車保管庫は屋外に選手村のある都道府県(選手村配置図16に配置の15都道府県)対象に設置します。(別紙参照「自転車保管庫」)
- (2) 保管は自転車のみで、各都道府県11台までです。他の機材(ローラー等)については、各自で管理してください。
- (3) 自転車保管庫への入・退場時にはIDカードを必ず着用してください。

- (4) 自転車を保管する場合は、預かり証に必要事項を記入し係員に提出してください。
- (5) 自転車を出庫する場合は、引換証に必要事項を記入し係員に提示してください。
係員が出口で預かり証と引換証とを照合しますので指示に従ってください。
- (6) 自転車保管庫では、乗車、ウォーミングアップ、及び整備を禁止します。
- (7) 保管場所でのトラブル(盗難、損傷など)については、一切責任を負いません。
- (8) 屋内に選手村のある都道府県(選手村配置図 24、25 に配置の 32 都道府県)については、各県選手村内にて保管をお願いします。保管用にサイクルパーク内に車立てを用意していますので、必要な都道府県は総務委員長までお申し出下さい。競技終了後は、競輪場施設内は施錠を行いますが、大会期間中は責任を持って維持管理をお願いします。

7 女子更衣室について

東棟 1 階に女子更衣室があります(会場図 28)。

8 コミュニケについて

1 コーナー外側の「記録速報所(選手用) 会場図 15」で配付します。(1 県につき 1 部)

9 昼食弁当について

《弁当の配布時間》

	10月1日(日)～3日(火)	10月4日(水) ※選手監督のみ
弁当配布時間	11:00～13:30	10:00～12:00
消費期限	14:00まで	12:30まで
弁当ガラ回収終了	14:30まで	13:00まで

※選手監督は、事前にインターネットより申込みをしたもののみ対象

- (1) 競技役員へは、予め弁当引換券をお渡ししますので、引換時間内に弁当引換所(会場図 26)にて引換えをしてください。
※選手監督は、各自でインターネットにより「弁当引換券」をプリントアウトして、当日必ず持参してください。
- (2) 食中毒防止のため、引換後はなるべく早くお召し上がりください。
- (3) 弁当ガラは、弁当引換所(会場図 26)で回収します。食べ終わりましたら指定の時間までにお持ちください。

10 環境美化について

(1) 喫煙

必ず所定の場所をお願いします。

(喫煙所：メインスタンド2階：2箇所・メインスタンド3階：1箇所)

(2) ごみの分別

場内にごみ箱を設置しています。必ず分別して捨ててください。

(分別) ①一般ごみ(可燃) ②プラスチック・ペットボトル ③びん ④缶

※印刷物等の紙類ごみは、別途回収しますので、専用収集箱(記録本部 10、競技本部 14、印刷所・筆耕所 17、の3カ所に設置します)に、ひとまとめにして分別してください。

【ロード・レース】連絡事項

1 駐車場について

- (1) 駐車場の場所は、別紙「スタート会場周辺図」でご確認ください。
- (2) 駐車スペースの関係で、「選手監督駐車場」は、各都道府県3台に限定します。
- (3) 「選手監督駐車場」は、マイクロバスとそれ以外の車両を区分しておりますので、ご確認のうえ、駐車してください。(別紙参照「選手監督駐車場配置計画図」)

2 選手村について

ロード・レース会場選手村の開設時間

期 日	開設時間
10月4日(水)：大会前日	13：00～17：30
10月5日(水)：大会当日	6：00～競技終了2時間後まで

- (1) 選手村はスタート/フィニッシュ付近のしまなみ共選場の建物内です。村内ではIDカードをお持ちください。(別紙参照「ロード・レース選手村配置図」)
- (2) 更衣室については、多々羅しまなみドーム1F更衣室を利用してください。
更衣室には温泉(無料)もありますので、ご利用ください。(別紙参照「更衣室位置図」)

3 コミュニケについて

コミュニケは選手召集所20・自転車検査所21付近で掲示・配付します。(1県につき1部)

4 コース試走について

- (1) コースは地域住民の生活道路となっており、車両を規制しての試走時間は設けていません。各都道府県チームの責任の下、交通ルールを厳守し午後5時までには試走を終了してください。
- (2) コース試走は、一般車両及び会場設営車両に十分注意してください。
- (3) コース上の事故について、当実行委員会では責任を負いません。

5 昼食弁当について

《弁当の配布時間》

	10月5日(木)
弁当配布時間	11：00～13：30
消費期限	14：00まで
弁当ガラ回収終了	14：30まで

※選手監督は、事前にインターネットより申込みをしたもののみ対象

- (1) 競技役員へは、予め弁当引換券をお渡ししますので、引換時間内に弁当引換所(会場図6)にて引換えをしてください。

※選手監督は、各自でインターネットにより「弁当引換券」をプリントアウトして、当日必ず持参してください。

- (2) 食中毒防止のため、引換後はなるべく早くお召し上がりください。
- (3) 弁当ガラは、弁当引換所（会場図 6）で回収します。食べ終わりましたら指定の時間までにお持ちください。

6 環境美化について

- (1) 喫煙は所定の場所をお願いします。
- (2) ごみは必ず分別して、ごみ箱に捨ててください。

7 選手監督激励式について

レース当日、午前8時35分より、しまなみ共選場内「休憩所 29」付近で開催いたしますので、午前8時30分までに、しまなみ共選場内「休憩所 29」付近にお集まりください。（別紙参照「スタート会場周辺図」）

なお、選手監督激励式の概要は次のとおりです。

- (1) 各都道府県の代表者1名に出席いただきます。
- (2) 各都道府県の代表者の方は、都道府県ユニホームを着用してご出席ください。
- (3) 地元小中学校の児童生徒が、選手監督に向けた応援メッセージカードと大三島産の温州みかんを1袋手渡します。
- (4) 残りの選手監督分につきましては、児童生徒の足元に箱詰めしておりますので、袋詰めのものとおわせてお持ち帰りいただきます。
- (5) 愛媛県の代表者以外並び順を決めておりませんので、実行委員会の指示に従って整列してください。
- (6) 雨天の場合、式典は行わず、地元小中学校の児童生徒が選手村にお持ちいたします。

8 自衛隊帰隊式について

午後0時35分より（予定）、しまなみ共選場内「休憩所 29」付近で開催いたしますので、出席可能な競技役員はご出席ください。（別紙参照「スタート会場周辺図」）

パワータグの取り扱い

フロントホーク固定式計測タグ

参加者全員に計測タグセット(固定式計測タグ、タイラップ2本/写真①)をお渡ししています。使用する自転車に装着してください。

固定式計測タグに貼られているご自分のお名前を確認してから、フロントホークの図②の位置に固定してください。正しく装着されていなかったり、装着せずに出走された場合は計測できませんのでご注意ください。

パワータグセット

- ・パワータグ1コ
- ・結束用具(タイラップ)2本

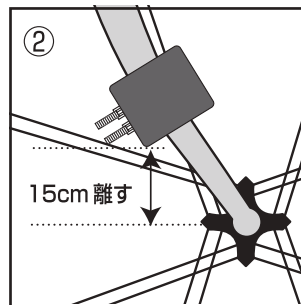
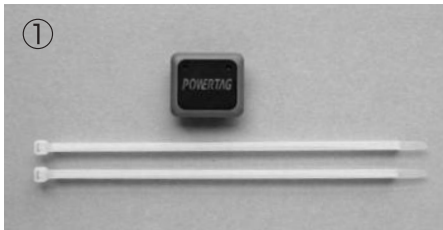

取り外し方



タイラップはニッパなどで切って外してください。

(フロントホークを傷つけないよう注意してください)

取り付け方

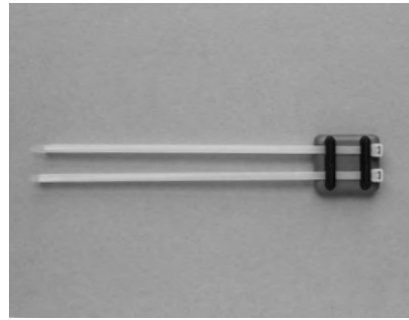

1) パワータグ裏面にあるゲタ状台座の穴に写真のようにタイラップを通します。



2) フロントホークに装着し、タイラップの細い先端を穴に通して強く引きます。



3) しっかり固定するまでタイラップを引き、タグがずれたり動いたりしないか確認します。



4) 固定したら余分なタイラップを切り取ってください。



5) 取り付け完了です。

レース終了後、自動計測器「パワータグ」は計測タグ回収所へ全て返却していただけます。

第 72 回国民体育大会におけるドーピング検査について

公益財団法人日本アンチ・ドーピング機構

ドーピング検査に関しまして、以下の内容について、予め競技者及び関係者への周知をお願いいたします。

【同意書の常時携帯について】

競技者には、国体期間中において、競技者の記名及び捺印がなされている「国民体育大会ドーピング検査同意書」（以下「同意書」という。）を常に携帯するように徹底してください。
なお、**競技者が 20 歳未満の場合、保護者（親権者）による同意書への記名及び捺印**が必要となりますのでご注意ください。

※「国民体育大会ドーピング検査同意書」の所持状況について、ドーピング検査対象競技者を対象に調査を行っており、所持率を各所属都道府県および競技・種目別に公益財団法人日本体育協会（以下、「日体協」という。）と情報共有しております。

なお、同意書は日体協又は当機構ウェブサイトのアスリートサイト（特設サイト）からもダウンロードできます。

<http://www.realchampion.jp/> ⇒ダウンロード⇒国体関連・申請書式一式

【ドーピング検査を受ける際の注意事項】

1. 競技会検査は、全ての正式競技における全試合・全競技者を対象とし、具体的な対象競技、種目、日時、検体数等については事前に公表することなく実施されます。
2. 競技終了後もしくは表彰式終了後に検査対象競技者へ直接通告を行います。検査対象競技者本人を含め、競技者の関係者（監督、本部役員、引率者等）への事前通知は行われません。
3. ドーピング検査の通告を受けることを回避もしくは拒否した場合、アンチ・ドーピング規則違反となり制裁の対象となる可能性があります。
4. ドーピング検査を実施するに当たり、競技者本人を確認するために写真貼付および記名・捺印のある国民体育大会選手カードの提示が求められます。
5. 検査対象競技者は、20 歳以上の同伴者を 1 名帯同することが認められています。特に18 歳未満の競技者の場合には、必ず 20 歳以上の同伴者を帯同することができるようご協力お願いいたします。
6. ドーピング検査は、競技会の一部であるため、検査対象競技者は、日本アンチ・ドーピング規程で定められた量・濃度の検体の提出および書類手続等が完了するまでは、いか

なる理由（移動時間が迫っている等）においても検査手続の中断は原則として認められず、競技会が終了したとはみなされません。

7. 公共交通機関の運行が終了した場合など、競技会検査の対象となったことにより発生した、検査対象競技者及び同伴者の移動等に係る経費については、原則として検査対象競技者側の負担となります。ただし、国民体育大会競技会検査実施要項*7-(6)に該当する場合の各指定区間の移動に係る経費については、公益財団法人日本体育協会が負担します。

*国民体育大会競技会検査実施要項は、同意書裏面に印刷されています。

8. 検査対象競技者の関係者（監督、本部役員、引率者等）は、必要に応じ、宿舎における当該競技者の食事の確保等を宿舎へ相談してください。

ドーピング検査について不明な点がございましたら、以下の問い合わせ先まで**直接**ご連絡ください。

【JADA 問い合わせ先】

公益財団法人 日本アンチ・ドーピング機構

〒115-0056 東京都北区西が丘 3-15-1 国立スポーツ科学センター内

<代表> (TEL) 03-5963-8030 / (FAX) 03-5963-8031 平日 10 時~18 時※FAX は 24 時間受付

JADA ウェブサイト : <http://www.playtruejapan.org/> JADA アスリートサイト : <http://www.realchampion.jp/>

Facebook : <https://www.facebook.com/pages/Japan-Anti-Doping-Agency/122700971113230>

式典関係日程

トラック・レース表彰式

【種目別表彰 I】

- 1 日 時 平成29年10月2日(月)11:30～
- 2 会 場 松山中央公園多目的競技場内「表彰式会場」(映像観覧席)
- 3 表彰種目 4kmチーム・パーシュート(男子)
チーム・スプリント(男子・女子)

- ※ 入賞選手集合時間:(集合)11:20 (点呼)11:25
- ※ 入賞選手集合場所:「表彰式会場」(映像観覧席)

【種目別表彰 II】

- 1 日 時 平成29年10月3日(火)17:00～
- 2 会 場 松山中央公園多目的競技場内「表彰式会場」(映像観覧席)
- 3 表彰種目 スクラッチ(女子・少年男子・成年男子)
ポイント・レース(少年男子・成年男子)
1kmタイム・トライアル(少年男子・成年男子)
スプリント(少年男子・成年男子)

- ※ 入賞選手集合時間:(集合)16:50 (点呼)16:55
- ※ 入賞選手集合場所:入賞選手控所「表彰式会場」(映像観覧席)

【種目別表彰 III】

- 1 日 時 平成29年10月4日(水)10:00～
- 2 会 場 松山中央公園多目的競技場内「表彰式会場」(映像観覧席)
- 3 表彰種目 ケイリン(女子・少年男子・成年男子)

- ※ 入賞選手集合時間:(集合)9:50 (点呼)9:55
- ※ 入賞選手集合場所:入賞選手控所「表彰式会場」(映像観覧席)

ロード・レース表彰式

【種目別表彰】

- 1 日 時 平成29年10月5日(木)13:15～
- 2 会 場 しまなみドーム内2Fアリーナ(表彰式会場)
- 3 表彰種目 ロード・レース(少年男子・成年男子)

- ※選手集合時間:(集合)13:00 (点呼)13:05
- ※入賞選手集合場所:しまなみドーム内2Fアリーナ(表彰式会場)

【総合表彰】

- 1 日 時 平成29年10月5日(木)13:45～
- 2 会 場 しまなみドーム内2Fアリーナ(表彰式会場)
- 3 表彰種目 男子・女子総合表彰
- 4 次 第
 - (1)開式通告
 - (2)総合成績発表
 - (3)総合表彰
 - (4)総評
 - (5)歓送のことば
 - (6)閉式通告

■ 愛顔つなぐ愛媛国体自転車競技会 トラック・レース公式練習時間表

- * 安全確保の為、練習選手は 走路入退場等に際し 競技役員 の指示に従う事。
- * 大会期間中（10月1日～4日）の公式練習はありません。
- * 9月27日～28日は会場設営のため、トラックでの練習は出来ません。

<練習時間配分表>

9月29日(金)		9月30日(土)	
		9:00 ~ 9:25	男子フリー
		9:30 ~ 9:55	1班
10:00 ~ 10:25	男子フリー	10:00 ~ 10:25	2班
10:30 ~ 10:55	7班	10:30 ~ 10:55	3班
11:00 ~ 11:25	6班	11:00 ~ 11:25	4班
11:30 ~ 11:55	8班	11:30 ~ 11:55	女子A
12:00 ~ 12:25	5班	12:00 ~ 12:25	5班
12:30 ~ 12:55	女子B	12:30 ~ 12:55	練習中断
13:00 ~ 13:25	4班	13:00 ~ 13:25	練習中断
13:30 ~ 13:55	3班	13:30 ~ 13:55	練習中断
14:00 ~ 14:25	2班	14:00 ~ 14:25	6班
14:30 ~ 14:55	1班	14:30 ~ 14:55	7班
15:00 ~ 15:25	女子A	15:00 ~ 15:25	8班
15:30 ~ 15:55	男子フリー	15:30 ~ 15:55	女子B
16:00 ~ 16:25	女子フリー	16:00 ~ 16:25	男子フリー
		16:30 ~ 16:55	女子フリー

※注：フリー時間帯及び女子専用時間帯においては、トラックでの練習選手の安全確保のため、人数を制限することがある。（最大70名程度）

1. フィールド内へは、地下通路により入場・退場すること（IDカードが必要）。
2. 会場設営の為、練習を中断する事がある。
3. 選手村は9月29日（金）の8時30分から開設の予定です。
4. 事故等に対応する医務体制として、公式練習時間中は、看護師1名が対応するが、それ以外は各都道府県で対応すること。
5. 女子選手について、男子と同等に走行技術があると思われる者は男子選手と混合した練習を認めるが、危険と思われる場合は女子専用時間帯を使用すること。

<男子班分け>

班名	識別色	都道府県名					
1班	白色	北海道	青森県	岩手県	宮城県	秋田県	山形県
2班	黒色	福島県	茨城県	栃木県	群馬県	埼玉県	千葉県
3班	赤色	東京都	神奈川県	新潟県	富山県	石川県	福井県
4班	青色	山梨県	長野県	岐阜県	静岡県	愛知県	三重県
5班	黄色	滋賀県	京都府	大阪府	兵庫県	奈良県	和歌山県
6班	緑色	鳥取県	島根県	岡山県	広島県	山口県	徳島県
7班	茶色	香川県	愛媛県	高知県	福岡県	佐賀県	長崎県
8班	紫色	熊本県	大分県	宮崎県	鹿児島県	沖縄県	

<女子班分け>

班名	県名						
A 班	北海道	青森県	岩手県	宮城県	秋田県	山形県	福島県
	茨城県	栃木県	群馬県	埼玉県	千葉県	東京都	神奈川県
	新潟県	富山県	石川県	福井県	山梨県	長野県	岐阜県
	静岡県	愛知県					
B 班	三重県	滋賀県	京都府	大阪府	兵庫県		
	奈良県	和歌山県	鳥取県	島根県	岡山県	広島県	山口県
	徳島県	香川県	愛媛県	高知県	福岡県	佐賀県	長崎県
	熊本県	大分県	宮崎県	鹿児島県	沖縄県		

※女子の識別色（ヘルメットシール色）は男子に準じる。

追記：メカニックサービスは、9月29日（金）13時頃から開始する予定です。

- 救護所
- AED
- 非常口
- 福祉席
- 福祉駐車場
- エスカレーター
- エレベーター
- 階段
- 喫煙所
- 自転車置場
- 無料ドリンク
- 飲食店
- 男子トイレ
- 女子トイレ
- 男女トイレ

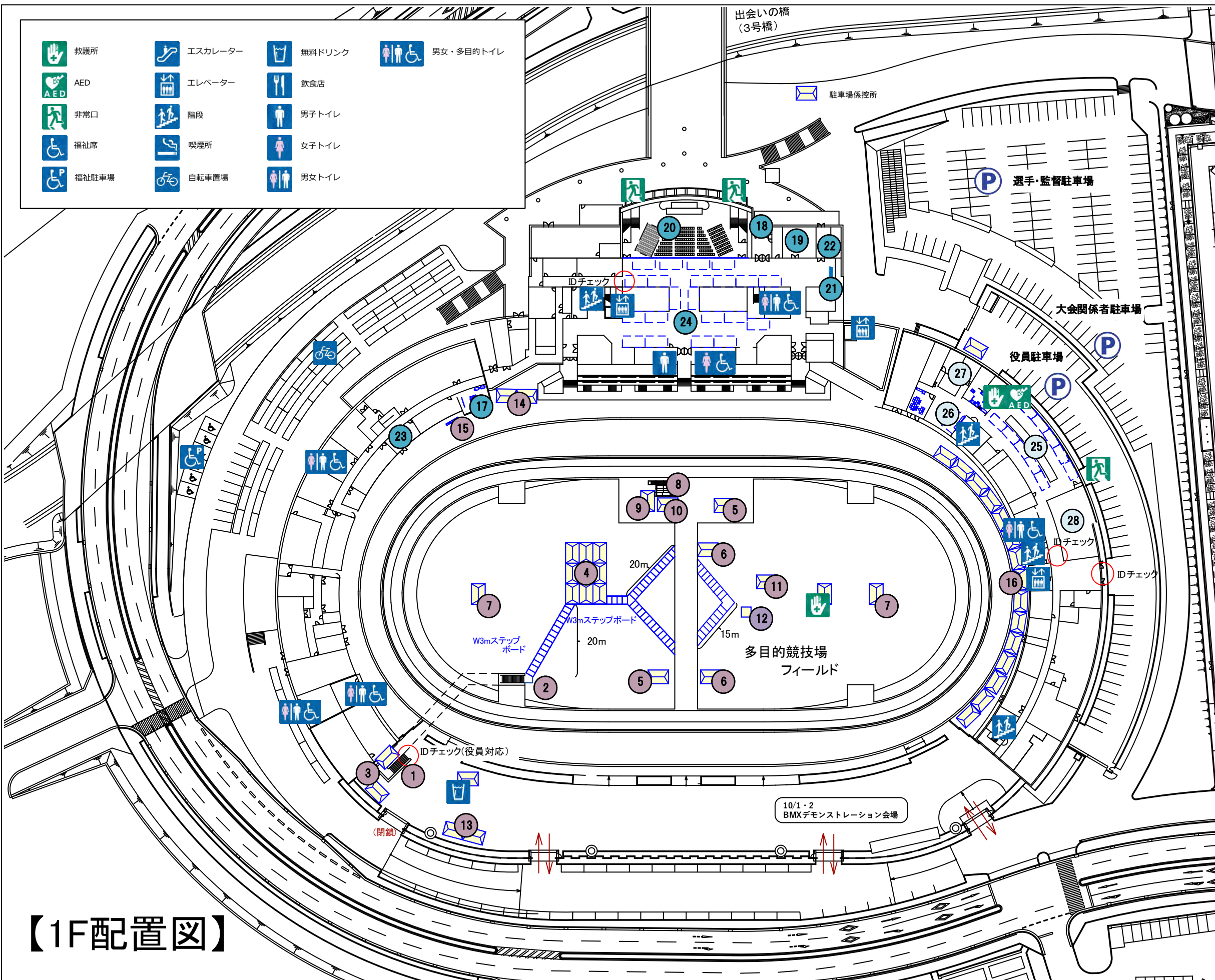

バンク内外	①	選手 入 場 口
	②	選手 退 場 口
	③	招 集 所 ・ 検 車 所
	④	ウォーミングアップスペース
	⑤	次走選手待機所 (H/B)
	⑥	競技役員控所 (バンク内)
	⑦	競技補助員控所 (バンク内)
	⑧	決勝審判台・通告員席
	⑨	ビデオ判定席
	⑩	記 録 本 部
	⑪	電子計時操作員席
	⑫	ス タ ー ト 台
	⑬	メカニックサービス
	⑭	競 技 本 部
1 F	⑮	記録速報所 (選手用)
	⑯	選 手 村
	⑰	印刷所・筆耕所
	⑱	会場入場口 (1 F)
	⑲	キッズルーム
	⑲	表彰式会場
	⑲	入賞選手招集所
	⑲	一般観覧席 (1 F)
	⑳	環境美化係控所
	㉑	ごみ集積所
1 F 東	㉒	県記録送信員席
	㉓	選 手 村
	㉔	選 手 村
	㉕	弁当引換所
	㉖	ドーピングコントロール室
	㉗	女子更衣室
	㉘	会場入場口 (2 F)
	㉙	受付案内所
2 F	㉚	売 店
	㉛	ふるまひ
	㉜	記録速報所 (一般用)
	㉝	一般観覧席 (2 F)
	㉞	自転車保管庫
	㉟	実施本部
	㊱	競技会係員・競技会補助員控所
	㊲	一般観覧席 (3 F)
3 F	㊳	競技役員控席
	㊴	競技補助員控席
4 F	㊵	視察員控席
	㊶	報道員控所
	㊷	来 賓 室
	㊸	写真判定室
	㊹	判定員席

【1F配置図】

【2F配置図】



バンク内外	①	選手入場口	
	②	選手退場口	
	③	招集所・検車所	
	④	ウォーミングアップスペース	
	⑤	次走選手待機所 (H/B)	
	⑥	競技役員控所 (バンク内)	
	⑦	競技補助員控所 (バンク内)	
	⑧	決勝審判台・通告員席	
	⑨	ビデオ判定席	
	⑩	記録本部	
	⑪	電子計時操作員席	
	⑫	スタート台	
	⑬	メカニックサービス	
	⑭	競技本部	
	⑮	記録速報所 (選手用)	
1F	⑯	選手村	
	⑰	印刷所・筆耕所	
	⑱	会場入場口 (1F)	
	⑲	キッズルーム	
	⑳	表彰式会場 入賞選手招集所 一般観覧席 (1F)	
	㉑	環境美化係控所	
	㉒	ごみ集積所	
	㉓	県記録送信員席	
	㉔	選手村	
	㉕	選手村	
1F東	㉖	弁当引換所	
	㉗	ドーピングコントロール室	
	㉘	女子更衣室	
	㉙	会場入場口 (2F)	
2F	㉚	受付案内所	
	㉛	売店	
	㉜	ふるまい	
	㉝	記録速報所 (一般用)	
	㉞	一般観覧席 (2F)	
	㉟	自転車保管庫	
	㊱	実施本部	
	㊲	競技会係員・競技会補助員控所	
	3F	㊳	一般観覧席 (3F)
		㊴	競技役員控席 競技補助員控席 視察員控席
㊵		報道員控所	
4F	㊶	来賓室	
	㊷	写真判定室 判定員席	

救護所	エスカレーター	無料ドリンク	男女・多目的トイレ
AED	エレベーター	飲食店	
非常口	階段	男子トイレ	
福祉席	喫煙所	女子トイレ	
福祉駐車場	自転車置場	男女トイレ	

【3F配置図】

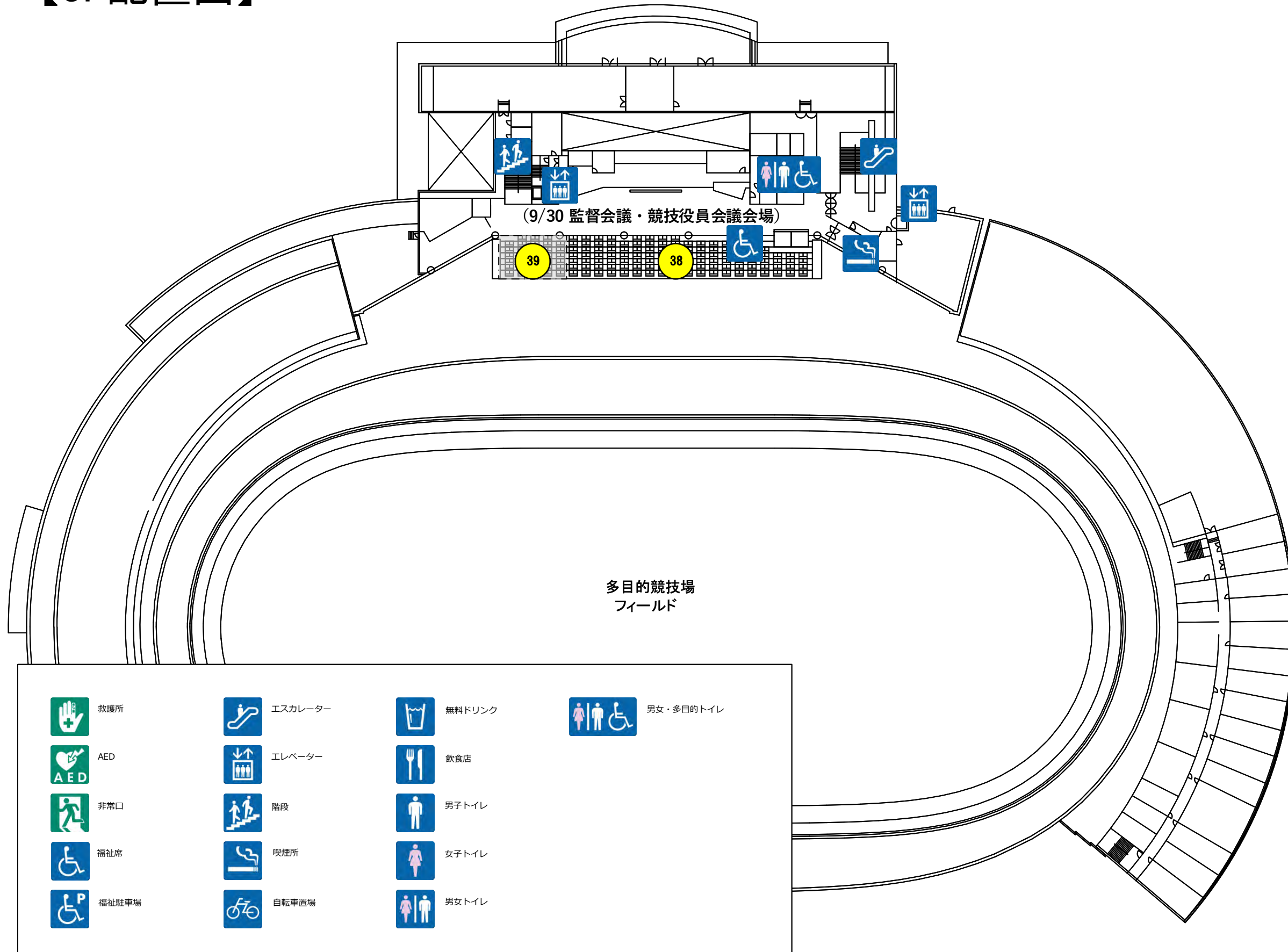

バンク内外	①	選手入場口
	②	選手退場口
	③	招集所・検車所
	④	ウォーミングアップスペース
	⑤	次走選手待機所 (H/B)
	⑥	競技役員控所 (バンク内)
	⑦	競技補助員控所 (バンク内)
	⑧	決勝審判台・通告員席
	⑨	ビデオ判定席
	⑩	記録本部
	⑪	電子計時操作員席
	⑫	スタート台
	⑬	メカニックサービス
	⑭	競技本部
	⑮	記録速報所 (選手用)
1 F	⑯	選手村
	⑰	印刷所・筆耕所
	⑱	会場入場口 (1 F)
	⑲	キッズルーム
	⑳	表彰式会場 入賞選手招集所 一般観覧席 (1 F)
	㉑	環境美化係控所
	㉒	ごみ集積所
1 F 東	㉓	県記録送信員席
	㉔	選手村
	㉕	選手村
	㉖	弁当引換所 ドーピングコントロール室 女子更衣室
2 F	㉗	会場入場口 (2 F)
	㉘	受付案内所
	㉙	売店
	㉚	ふるまい
	㉛	記録速報所 (一般用)
	㉜	一般観覧席 (2 F)
	㉝	自転車保管庫 実施本部 競技会係員・競技会補助員控所
3 F	㉞	一般観覧席 (3 F)
	㉟	競技役員控席 競技補助員控席 視察員控席
	㊱	報道員控所
4 F	㊲	来賓室
	㊳	写真判定室 判定員席

- | | | | |
|-------|---------|--------|-----------|
| 救護所 | エスカレーター | 無料ドリンク | 男女・多目的トイレ |
| AED | エレベーター | 飲食店 | |
| 非常口 | 階段 | 男子トイレ | |
| 福祉席 | 喫煙所 | 女子トイレ | |
| 福祉駐車場 | 自転車置場 | 男女トイレ | |

【4F配置図】

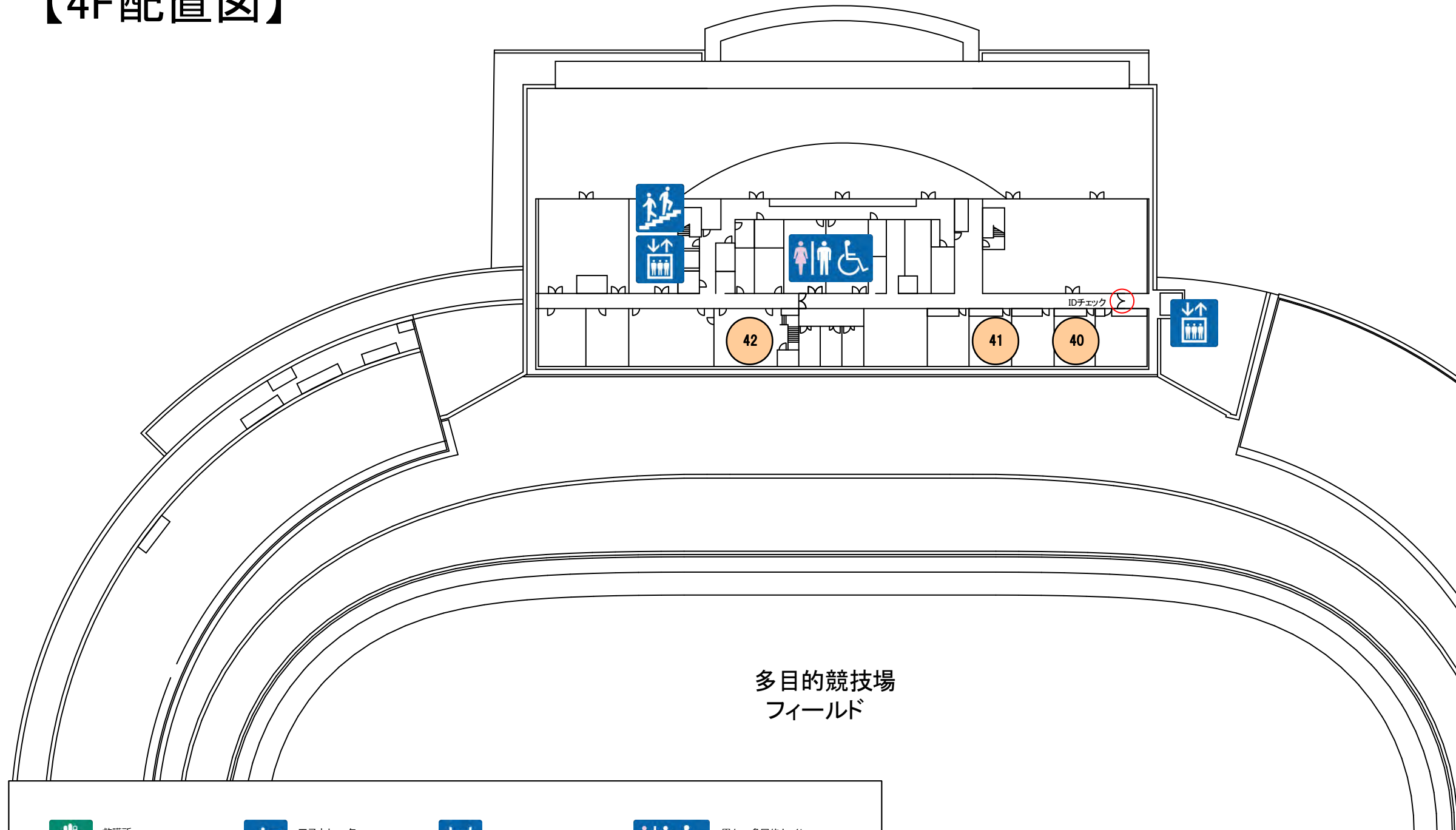

多目的競技場
フィールド

救護所	エスカレーター	無料ドリンク	男女・多目的トイレ
AED	エレベーター	飲食店	
非常口	階段	男子トイレ	
福祉席	喫煙所	女子トイレ	
福祉駐車場	自転車置場	男女トイレ	

バンク内外	①	選手入場口
	②	選手退場口
	③	招集所・検車所
	④	ウォーミングアップスペース
	⑤	次走選手待機所 (H/B)
	⑥	競技役員控所 (バンク内)
	⑦	競技補助員控所 (バンク内)
	⑧	決勝審判台・通告員席
	⑨	ビデオ判定席
	⑩	記録本部
	⑪	電子計時操作員席
	⑫	スタート台
	⑬	メカニックサービス
	⑭	競技本部
	⑮	記録速報所 (選手用)
	1 F	⑯
⑰		印刷所・筆耕所
⑱		会場入場口 (1 F)
⑲		キッズルーム
⑳		表彰式会場 入賞選手招集所 一般観覧席 (1 F)
㉑		環境美化係控所
㉒		ごみ集積所
㉓		県記録送信員席
1 F 東	㉔	選手村
	㉕	選手村
	㉖	弁当引換所
	㉗	ドーピングコントロール室
2 F	㉘	女子更衣室
	㉙	会場入場口 (2 F)
	㉚	受付案内所
	㉛	売店
	㉜	ふるまい
	㉝	記録速報所 (一般用)
	㉞	一般観覧席 (2 F)
	㉟	自転車保管庫
	㊱	実施本部
	㊲	競技会係員・競技会補助員控所
3 F	㊳	一般観覧席 (3 F)
	㊴	競技役員控席 競技補助員控席 視察員控席
	㊵	報道員控所
4 F	㊶	来賓室
	㊷	写真判定室
	㊸	判定員席

【1F選手村配置図】

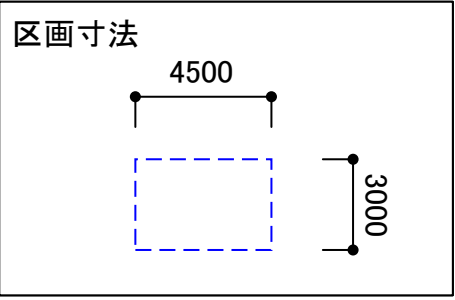
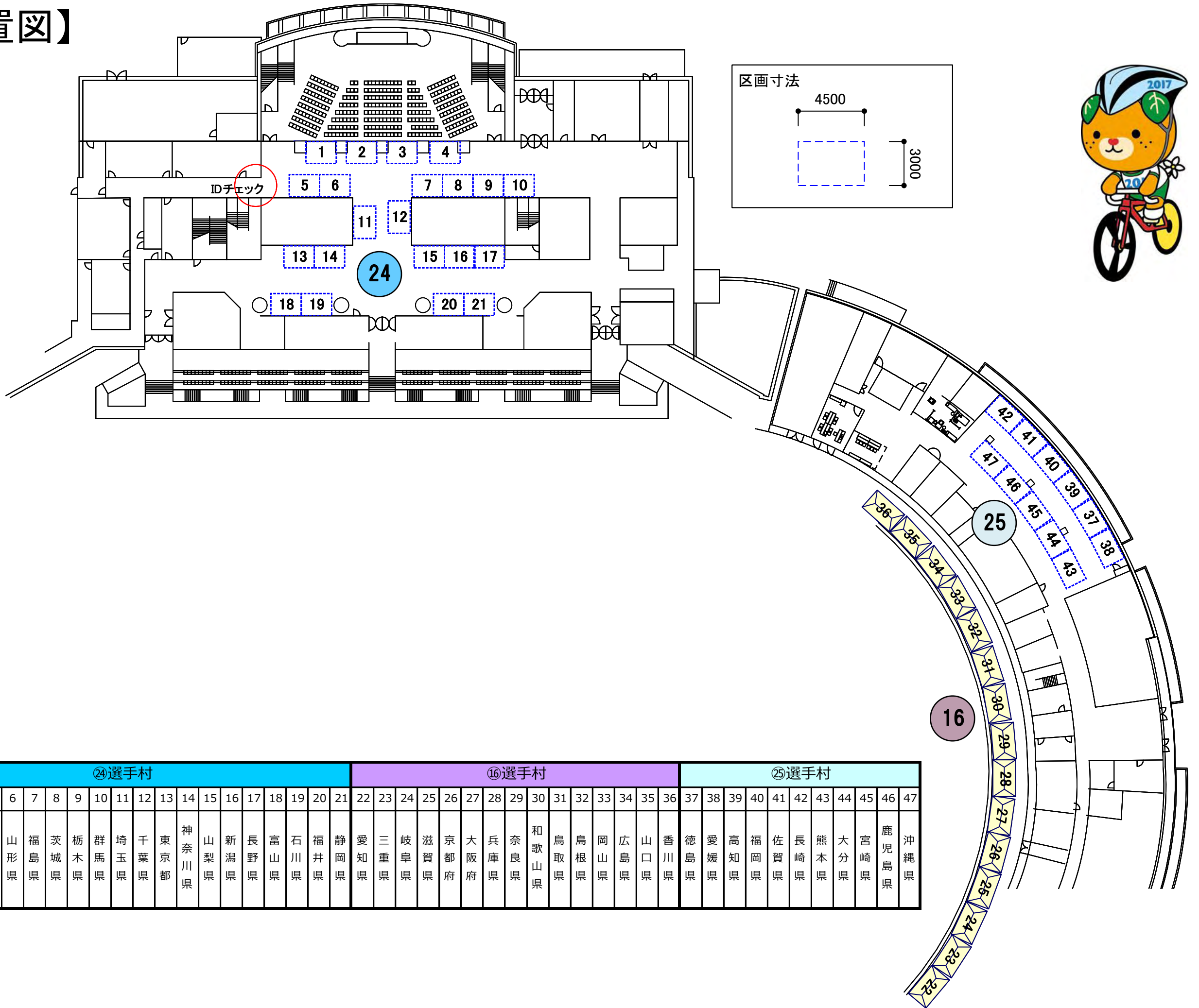

㊸選手村																					㊶選手村																㊵選手村									
1	2	3	4	5	6	7	8	9	10	11	12	13	14	15	16	17	18	19	20	21	22	23	24	25	26	27	28	29	30	31	32	33	34	35	36	37	38	39	40	41	42	43	44	45	46	47
北海道	青森県	岩手県	宮城県	秋田県	山形県	福島県	茨城県	栃木県	群馬県	埼玉県	千葉県	東京都	神奈川県	山梨県	新潟県	長野県	富山県	石川県	福井県	静岡県	愛知県	三重県	岐阜県	滋賀県	京都府	大阪府	兵庫県	奈良県	和歌山県	鳥取県	島根県	岡山県	広島県	山口県	香川県	徳島県	愛媛県	高知県	福岡県	佐賀県	長崎県	熊本県	大分県	宮崎県	鹿児島県	沖縄県

【2F自転車保管庫】

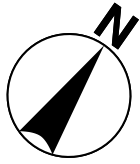

2階会場外からも入庫できます

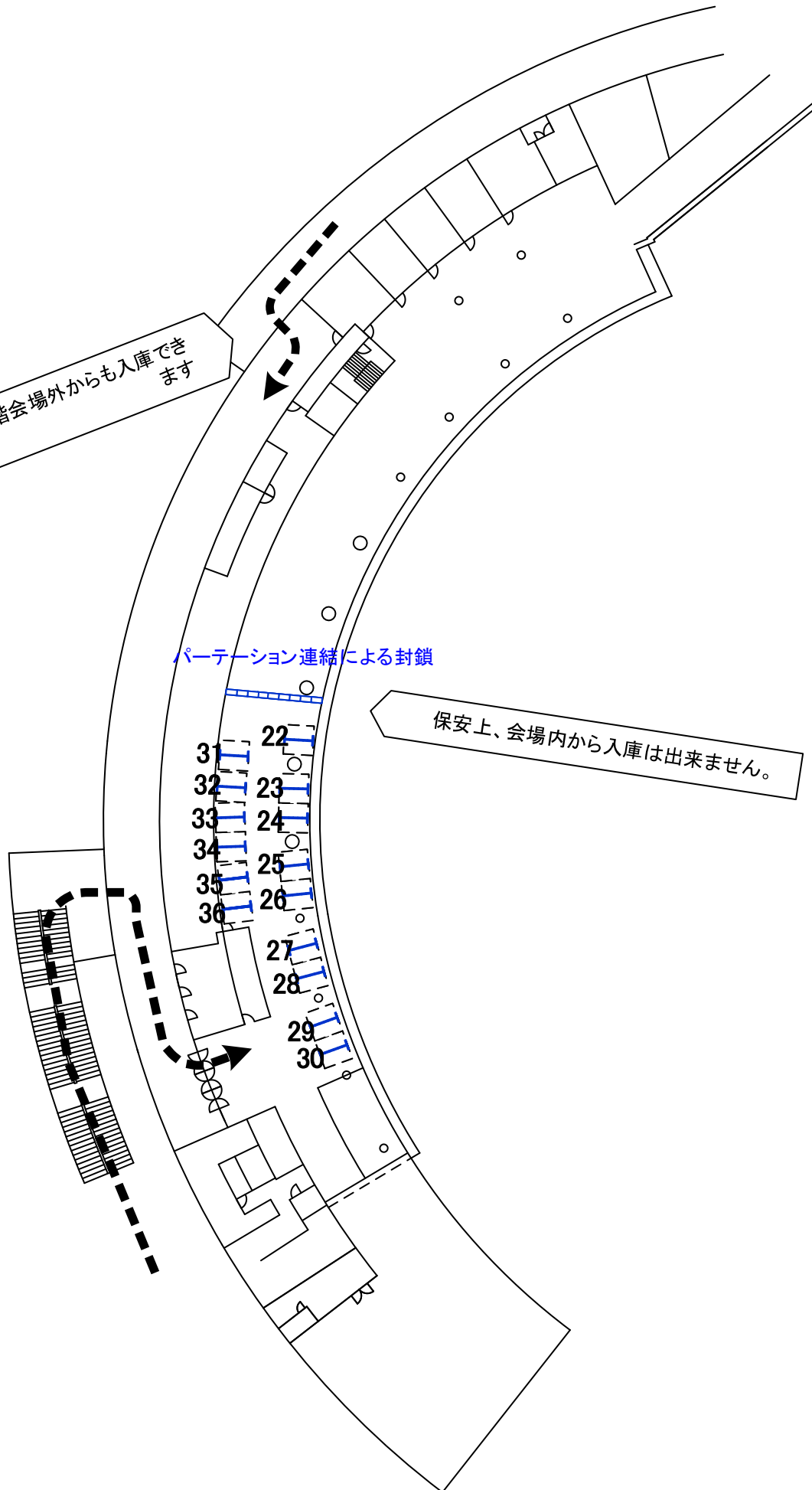

区画寸法

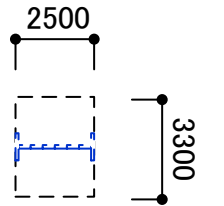

③5自転車保管庫

22	23	24	25	26	27	28	29	30	31	32	33	34	35	36
愛知県	三重県	岐阜県	滋賀県	京都府	大阪府	兵庫県	奈良県	和歌山県	鳥取県	島根県	岡山県	広島県	山口県	香川県

2階自転車保管庫は、破線矢印のとおり下図南から会場外に一旦出での入庫になります。

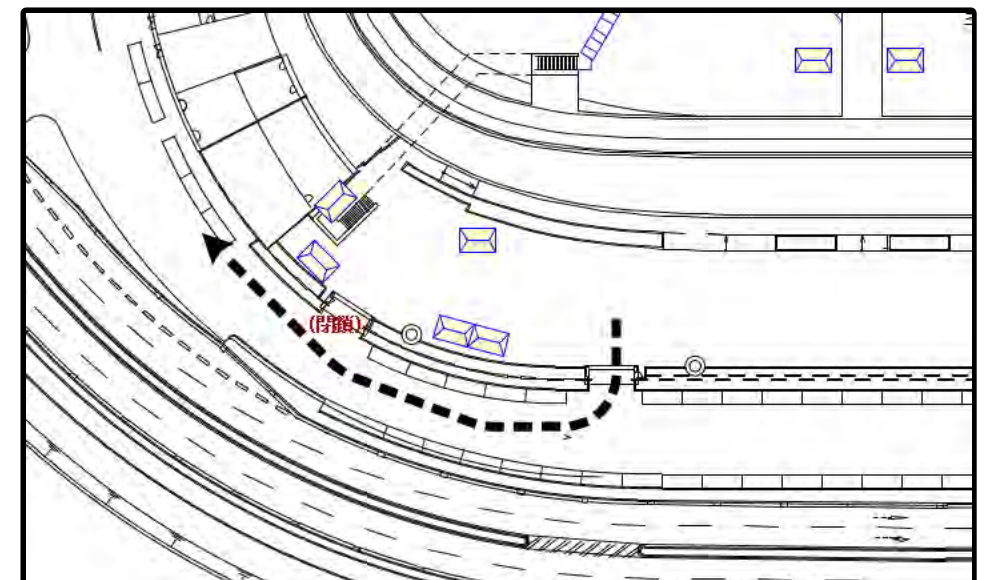

【駐車場等配置図】

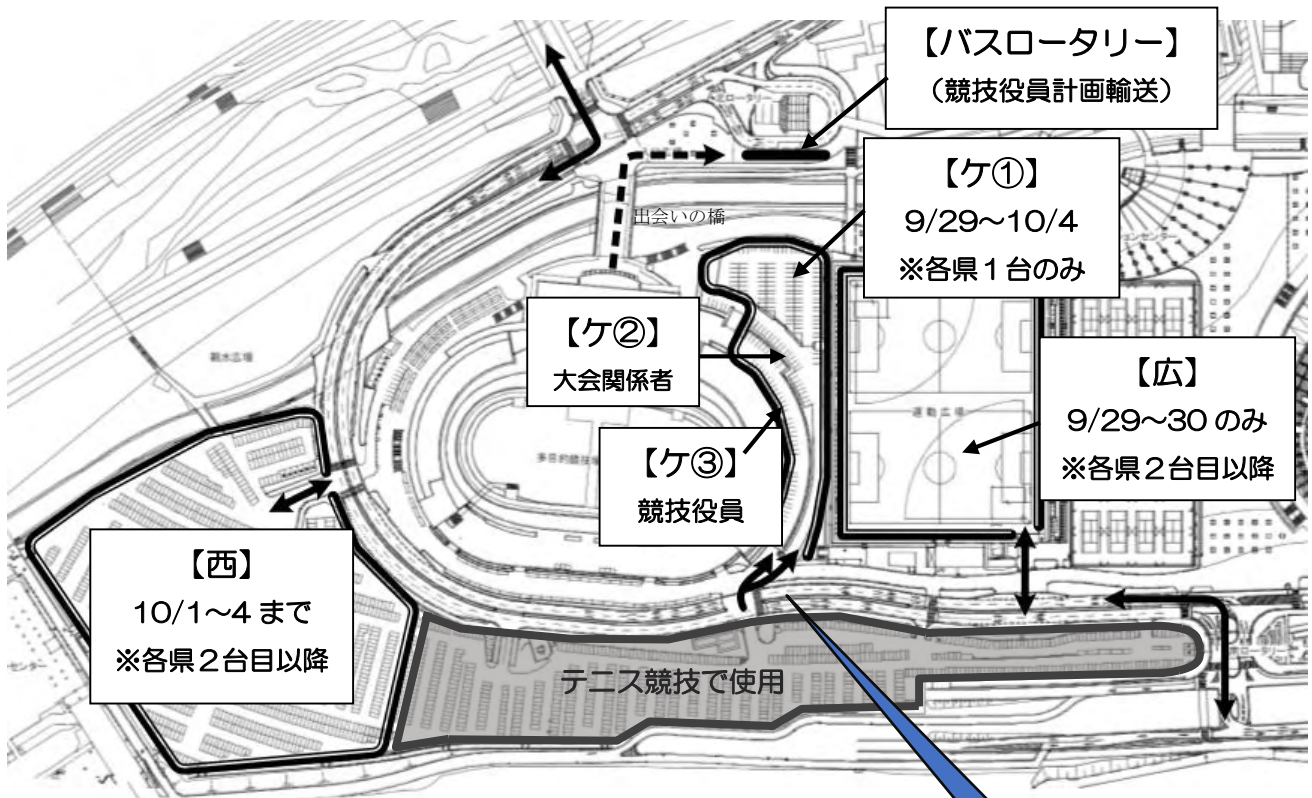

【ケ①】 監督選手用駐車場

各都道府県 1台のみ 駐車可能です。二股の矢印右側よりお進み下さい。

【ケ②】 来賓等大会関係者用駐車場

二股の矢印右側よりお進み下さい。

【ケ③】 競技役員駐車場

二股の矢印左側よりお進み下さい。

※ケ①～③について

上記のとおりそれぞれ進入口が分かれていますので、進入口にて係員がご案内いたします。



【広】 運動広場駐車場

各都道府県 2台目以降の監督選手用駐車場です。

※9/29～30の駐車場になります。

【西】 西駐車場

各都道府県 2台目以降の監督選手用駐車場です。

※10/1～4までの駐車場になります。

※9月29日、30日は、総合開会式のパークアンドライドの拠点になるため使用できません。

【バスロータリー】 計画輸送でのバス停留所・・・**競技役員のみ**

競輪場2階入場口より屋外に出て、出会いの橋を渡り、破線矢印に沿って移動して下さい。

【機材・荷物等の搬入・搬出に伴う車両の駐車場所について】

実線矢印 車両動線
破線矢印 徒歩動線

【ご注意】

西駐車場等への退路については、B付近が混雑する恐れがあるためD側通路を通行してください。

1. 選手・監督 東駐車場に駐車する車両

- a. 選手村⑯に該当する選手団
↳ Cに停車し搬入後、右側から東駐車場へ移動
- b. 選手村㉔に該当する選手団
↳ 右側から入場後、Dを通りAに停車し、東駐車場へ移動
- c. 選手村㉕に該当する選手団
↳ 左側から入場後、Bに停車し、その後直進し、Dを通り東駐車場へ移動

2. 西駐車場(運動広場)に駐車する車両

- a. 選手村⑯に該当する選手団
↳ Cに停車し搬入後、西駐車場(運動広場)へ移動
- b. 選手村㉔に該当する選手団
↳ 右側から入場後、Dを通り、Aに停車し、その後Dを通り西駐車場(運動広場)へ移動
- c. 選手村㉕に該当する選手団
↳ 左側から入場後、Bに停車し、その後直進し、Dを通り西駐車場(運動広場)へ移動

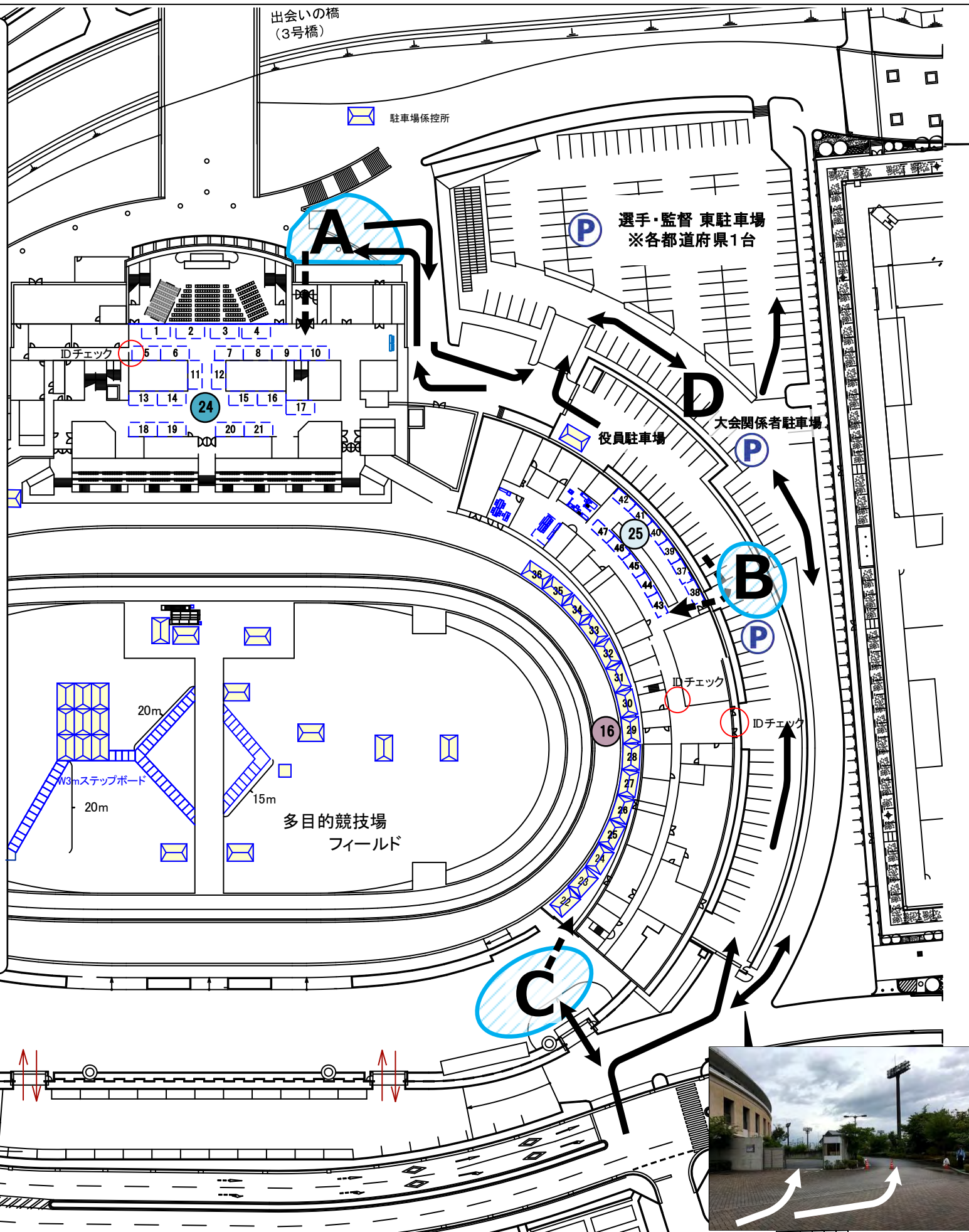

㉔ 選手村	1	北海道
	2	青森県
	3	岩手県
	4	宮城県
	5	秋田県
	6	山形県
	7	福島県
	8	茨城県
	9	栃木県
	10	群馬県
	11	埼玉県
	12	千葉県
	13	東京都
	14	神奈川県
	15	山梨県
	16	新潟県
	17	長野県
	18	富山県
	19	石川県
	20	福井県
	21	静岡県
⑯ 選手村	22	愛知県
	23	三重県
	24	岐阜県
	25	滋賀県
	26	京都府
	27	大阪府
	28	兵庫県
	29	奈良県
	30	和歌山県
	31	鳥取県
	32	島根県
	33	岡山県
	34	広島県
	35	山口県
	36	香川県
	㉕ 選手村	37
38		愛媛県
39		高知県
40		福岡県
41		佐賀県
42		長崎県
43		熊本県
44		大分県
45		宮崎県
46		鹿児島県
47		沖縄県



【監督会議・競技役員会議会場までの導線図】

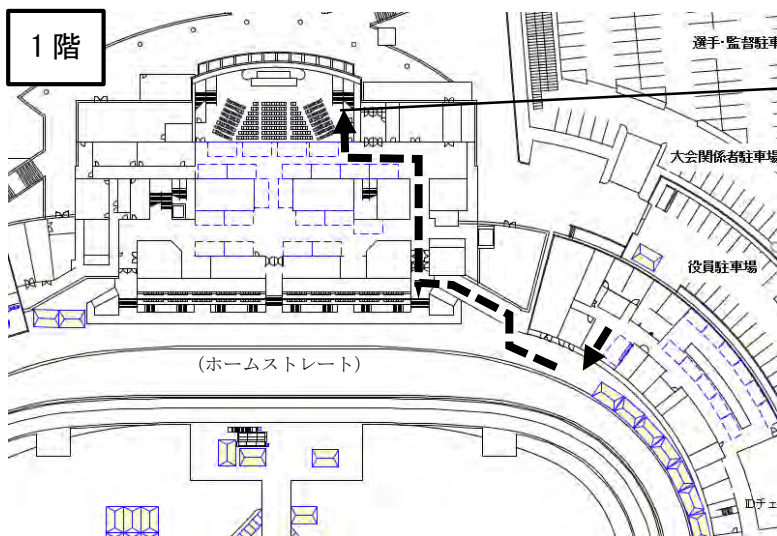

1階各選手村からは、式典表彰会場（大型スクリーン）の脇にある階段から2階の受付にお進み下さい。

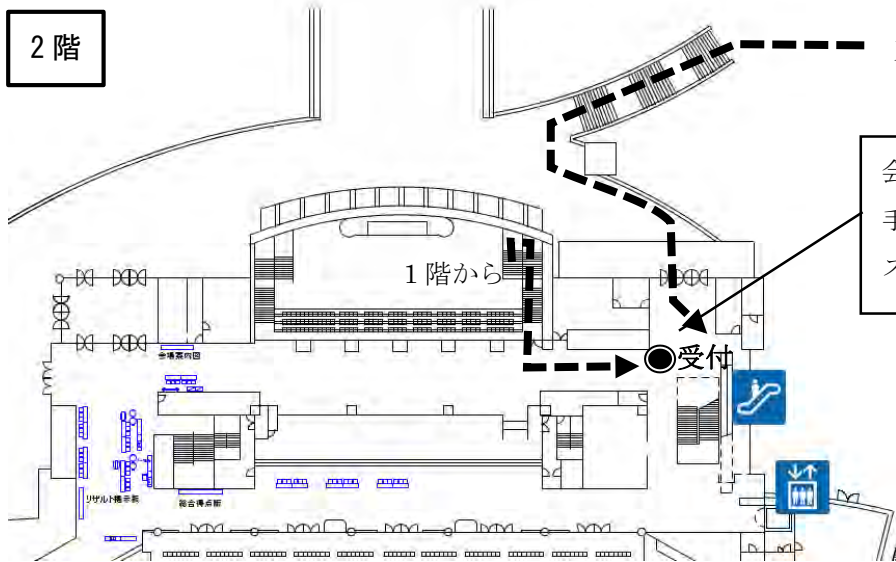

会場入口（東）すぐにある●受付で手続きを行った後、目前にあるエスカレーター等で3階へ

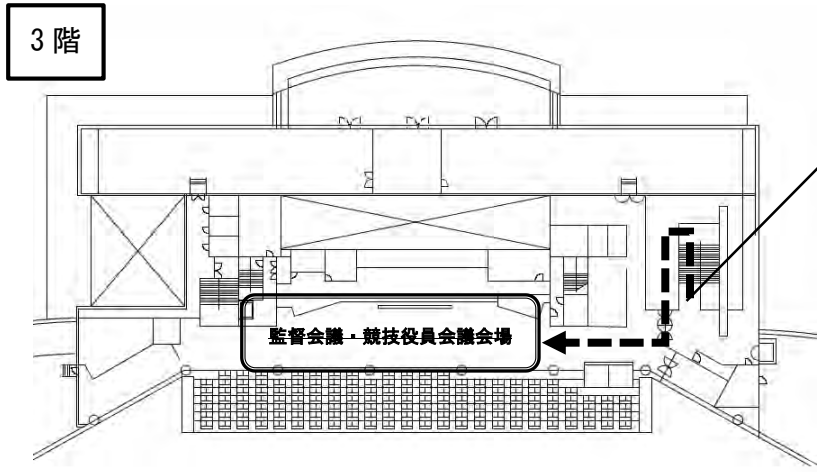

【横断幕の設置場所について】

設置場所については下図のとおりになります。取付場所には限りがありますのでご注意ください。
なお、取り付け取り外しは各都道県で行ってください。
※設置後に、競技本部で位置調整をする場合があります。

○観覧席側（北）

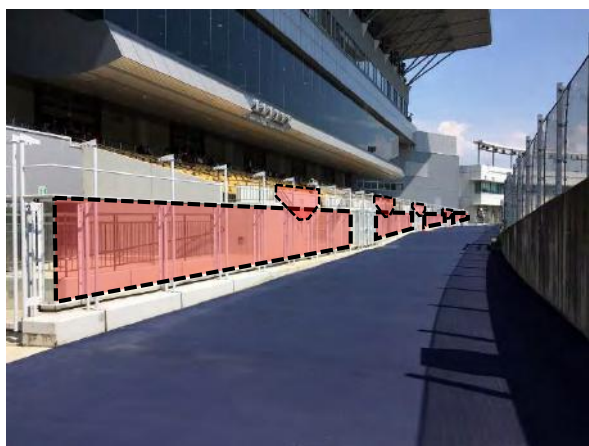

出入口を避けて、破線下パイプを超えないよう取り付けてください。

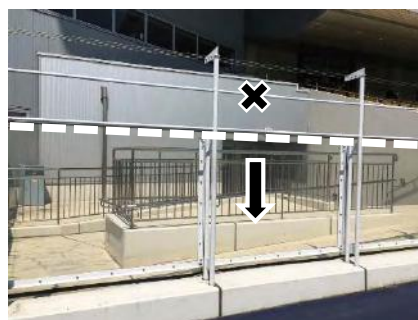

観覧席前の手すりに取り付けてください。

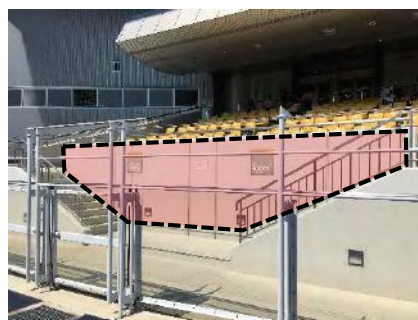

○バック側（南）

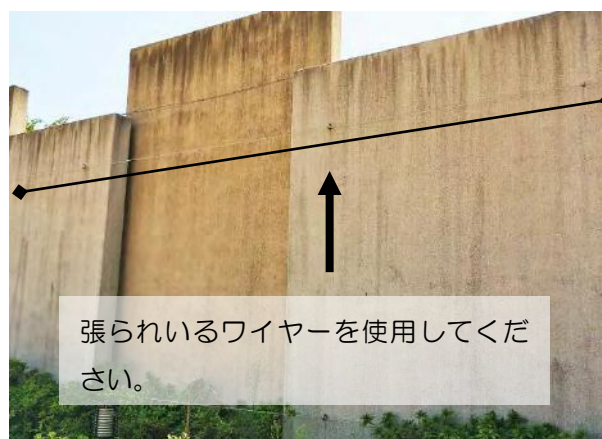

大三島しまなみ特設ロード・レース

コース図

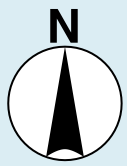

高低図

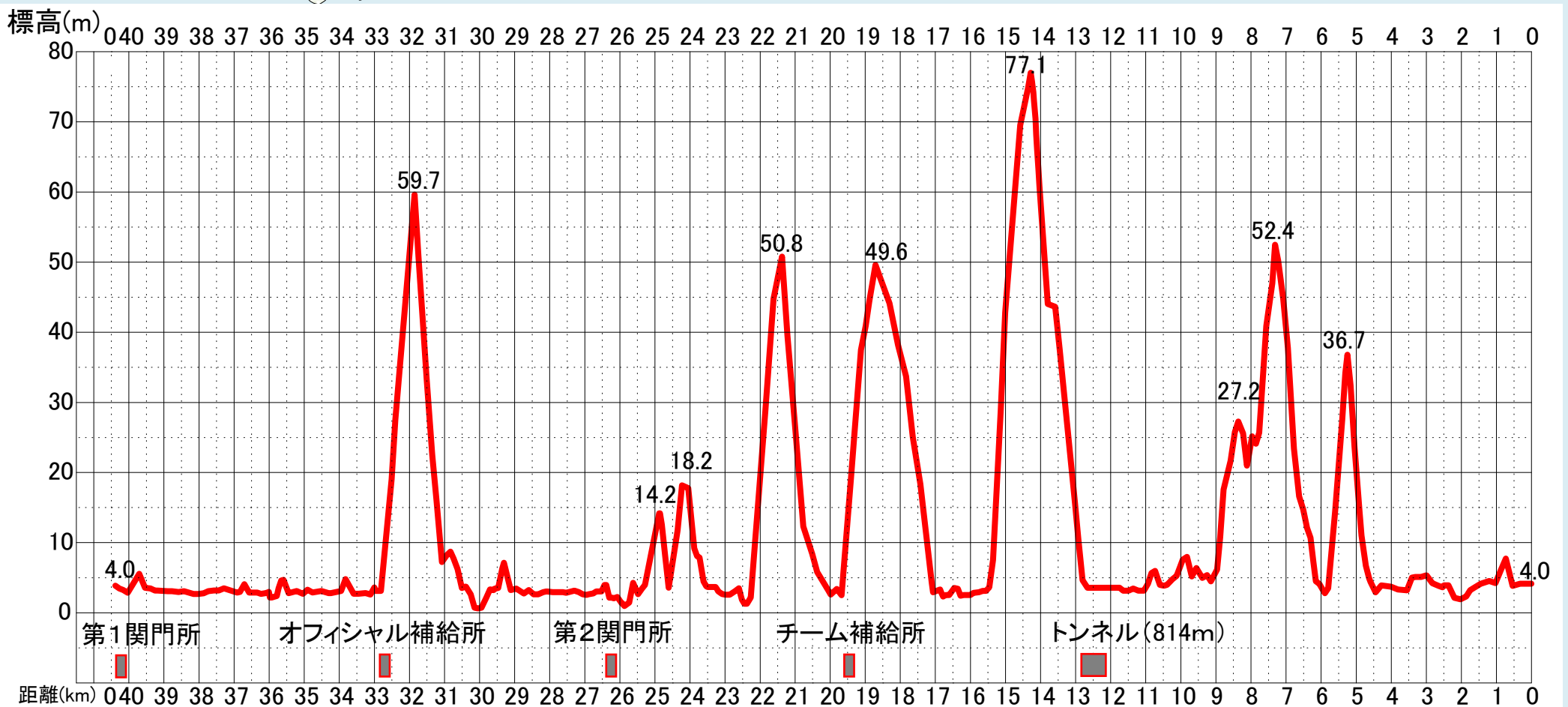

スタート会場周辺図



番号	施設名称
1	弁当引換所
2	ごみ集積所
3	喫煙所
4	自衛隊車両備品置場
5	トイレ(常設)
6	弁当引換所
7	受付案内所
8	会場案内図
9	用品置場
10	記録本部・計測係
11	決勝審判台
12	競技本部
13	自衛隊本部
14	大会役員・来賓席
15	報道視察員席
16	競技運営備品置場
17	メカニック
18	トイレ(仮設)
19	自転車引渡所
20	選手招集所
21	検車所
22	サイン記載所
23	会場案内図
24	オーロラビジョン
25	選手村
26	売店
27	おもてなしコーナー
28	ドリンクコーナー
29	休憩所
30	駐車場係控所
31	環境美化係控所
32	競技会場係控所
33	救護所
34	喫煙所
35	少年ギア検査所

選手監督激励式及び自衛隊帰隊式開催場所

ロード・レース選手村配置図

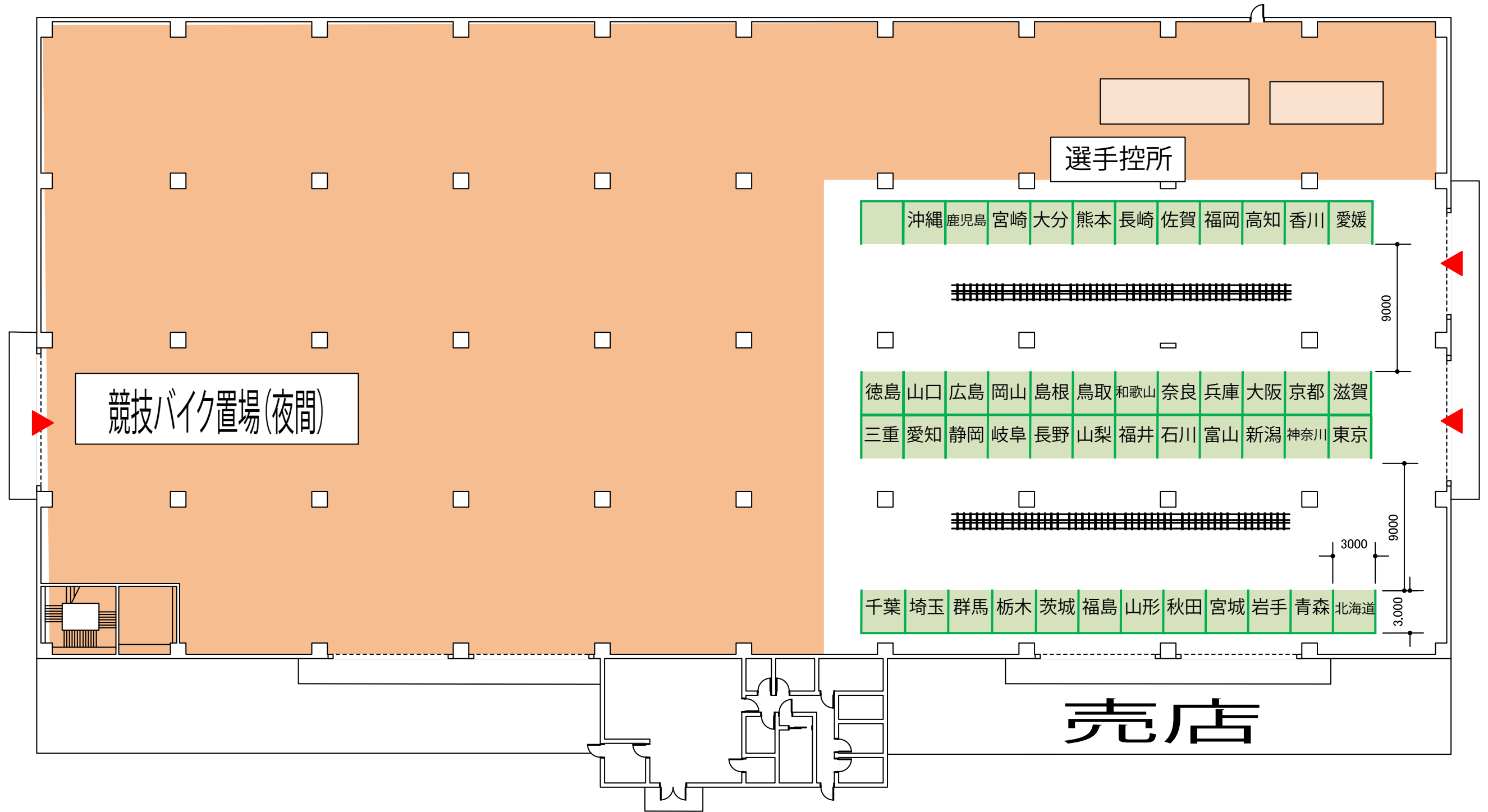

36

<p>愛顔つなぐえひめ国体今治市実行委員会</p>		<p>競技名</p> <p>図面名</p>	<p>自転車(ロード・レース)競技</p> <p>ロード・レース選手村配置図</p>	<p>縮尺</p> <p>修正日</p>	<p>S=1/300(A3)</p>
---------------------------	--	-----------------------	--	----------------------	--------------------

選手監督駐車場配置計画図

しまなみ共選場

出入口

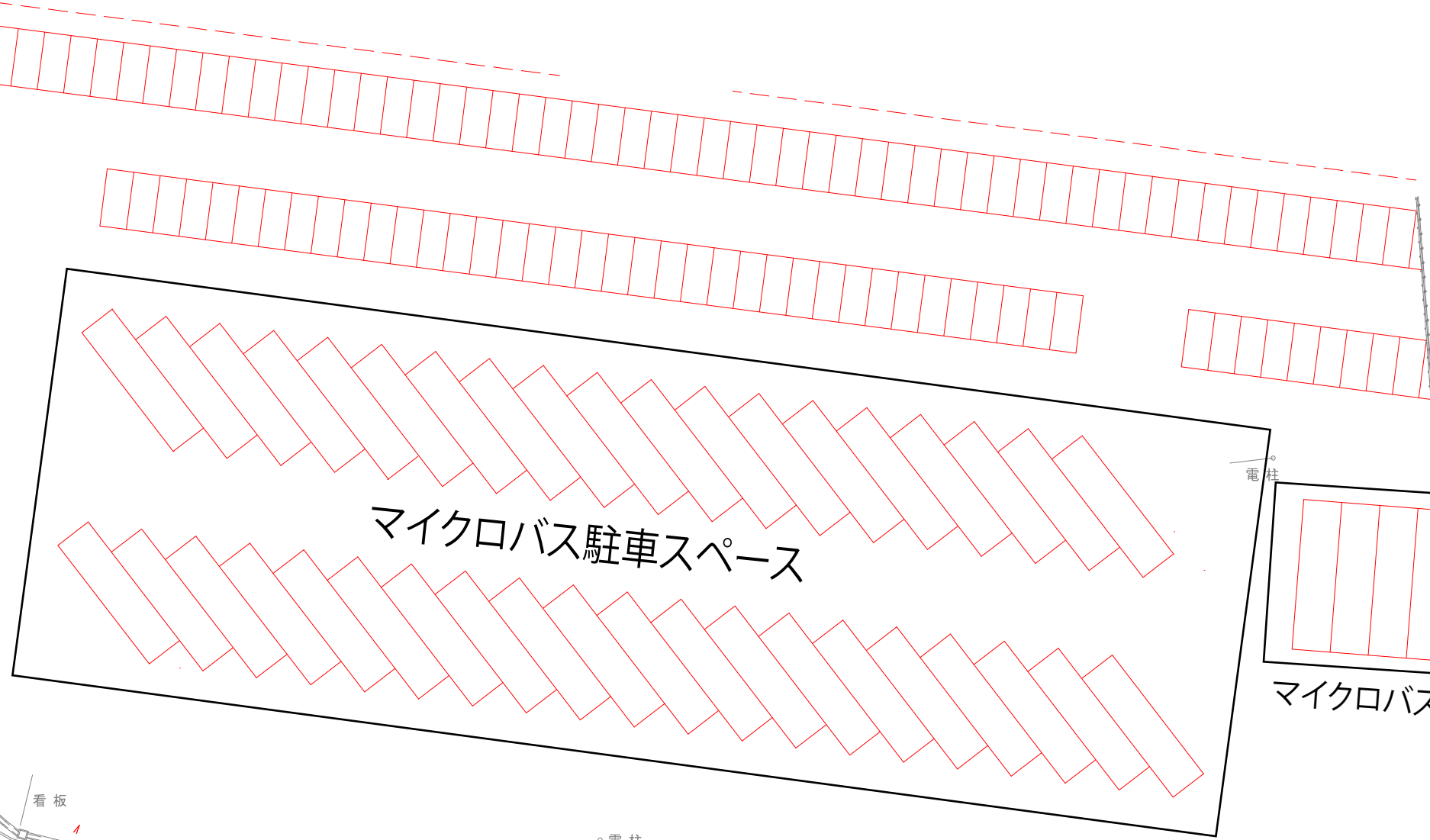

競技コース

スタート/フィニッシュ

出入口

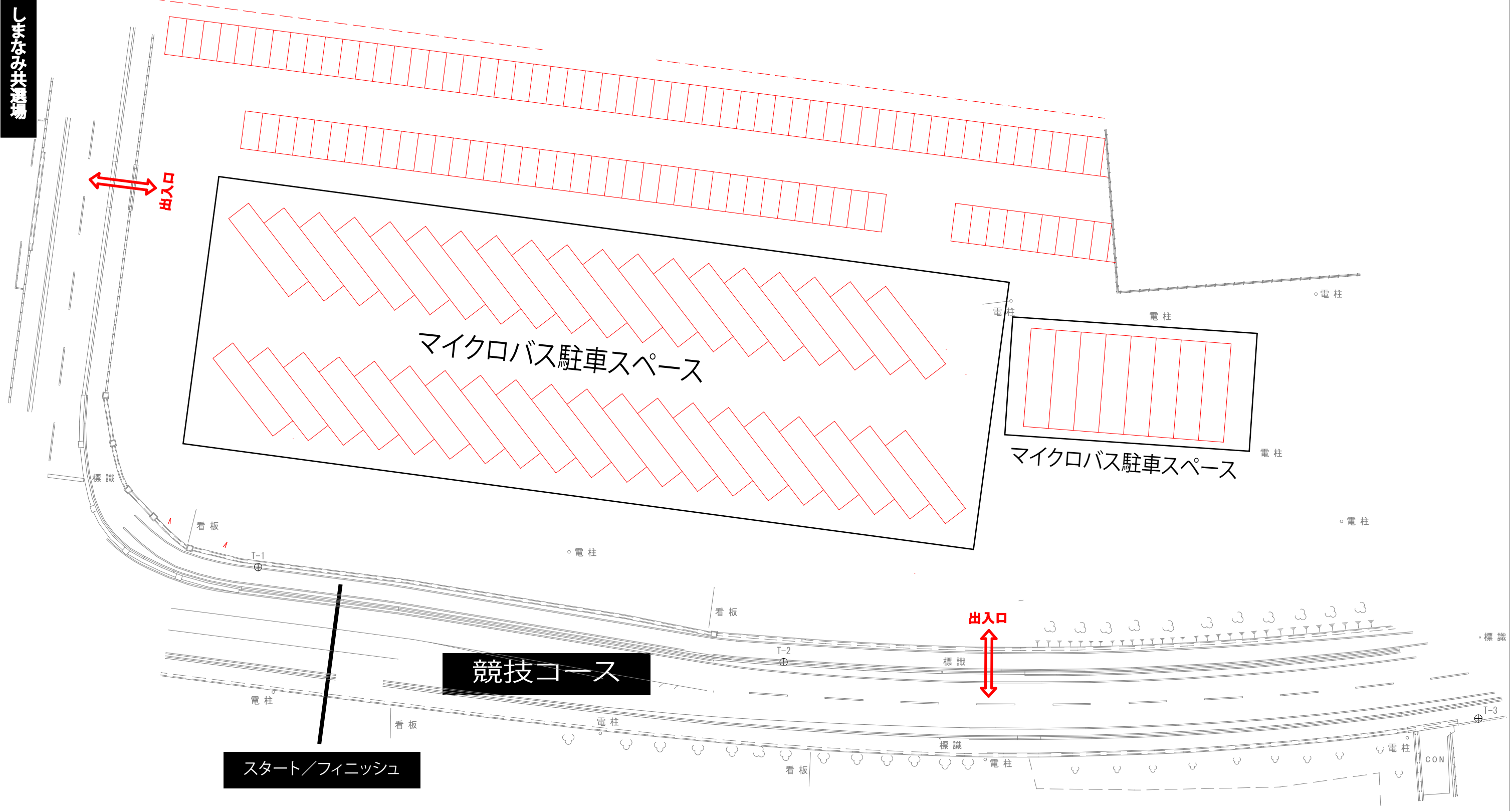

更衣室位置図(しまなみドーム1F)

温泉

男子更衣室

賞状筆耕室

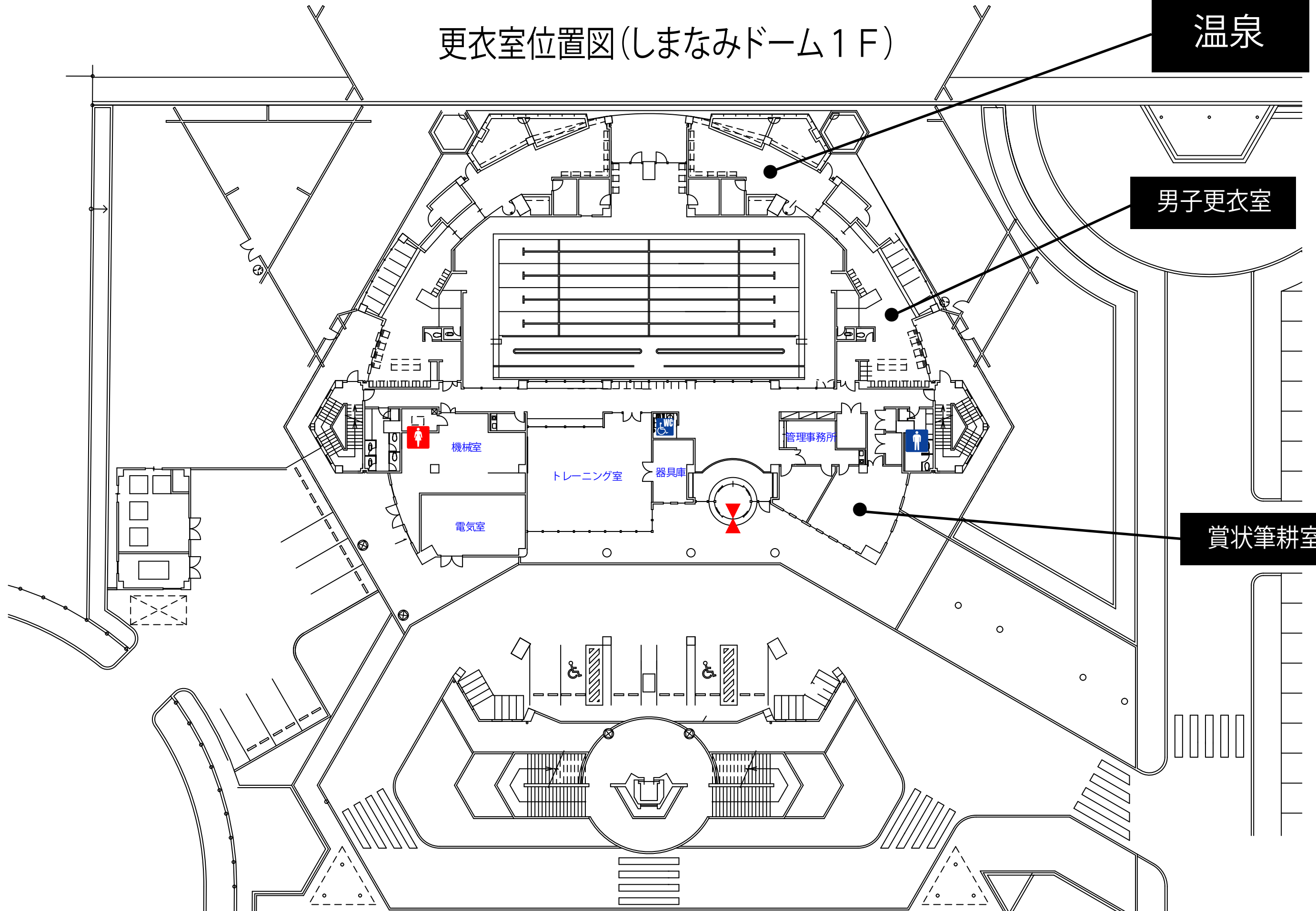

38

しまなみドーム2F平面図

ドーピング検査室

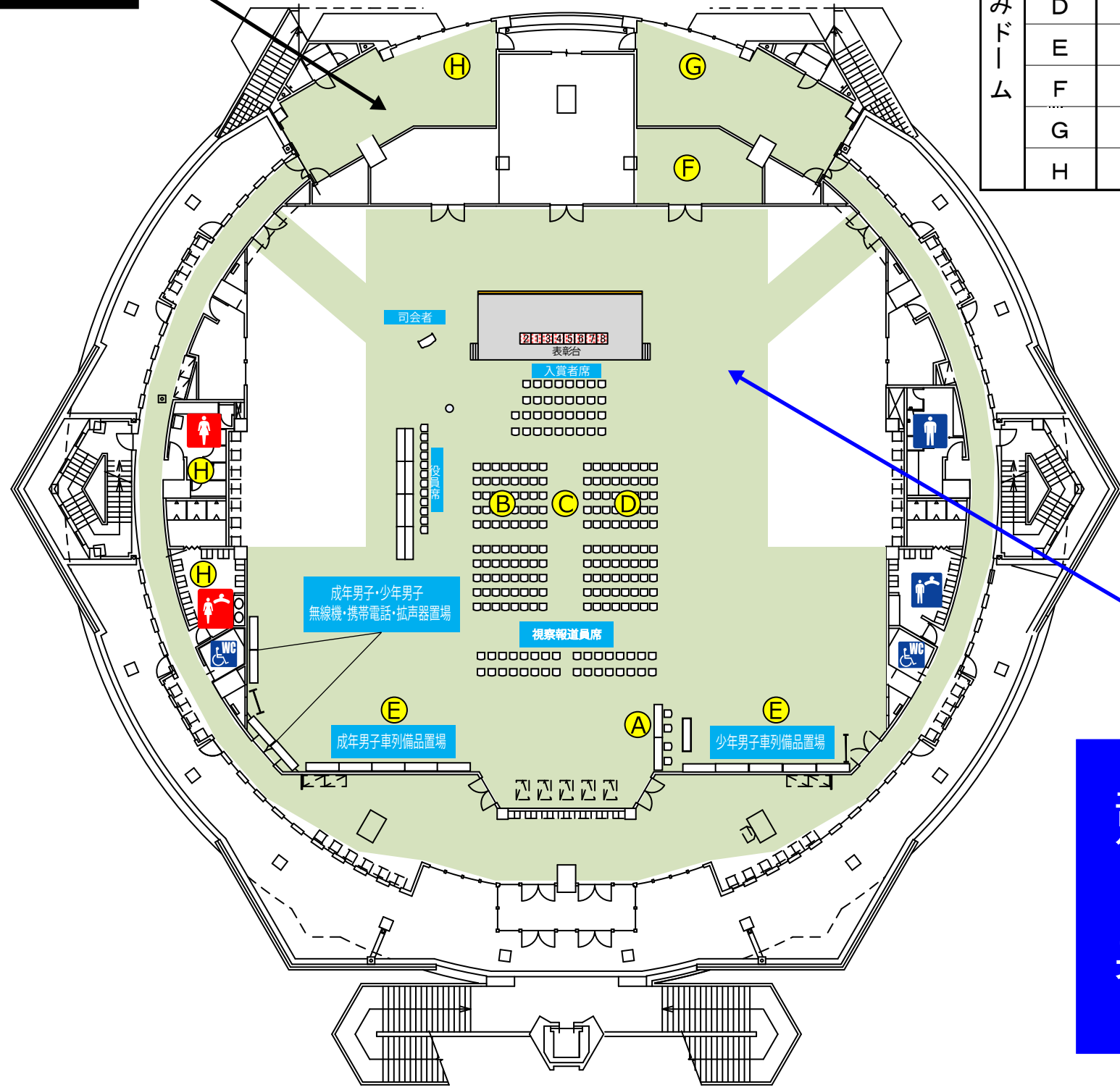

しまなみドーム	No	施設名称	
	A	競技役員受付	アリーナ
	B	競技役員会議	アリーナ
	C	自衛隊対面式	アリーナ
	D	表彰式	アリーナ
	E	車列備品置場	アリーナ
	F	競技役員手荷物置場	アリーナ
	G	競技会補助員控室	ミーティングルーム
	H	ドーピング検査室	ミーティングルーム

競技役員会議会場
自衛隊対面式会場
表彰式会場

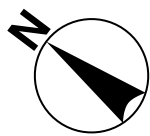

選手・自転車降車場所・ゲストカー乗降場所及びフィニッシュ時の選手及び自転車降車場所図



愛顔つなぐえひめ国体 自転車(ロード・レース)競技 車列編成基本図

(無線系統 : ●...自衛隊無線 ○...IP無線(実行委員会) △...IP無線機(競技) □...携帯電話 ■...いまどこ+(位置情報) ◎...警察無線)

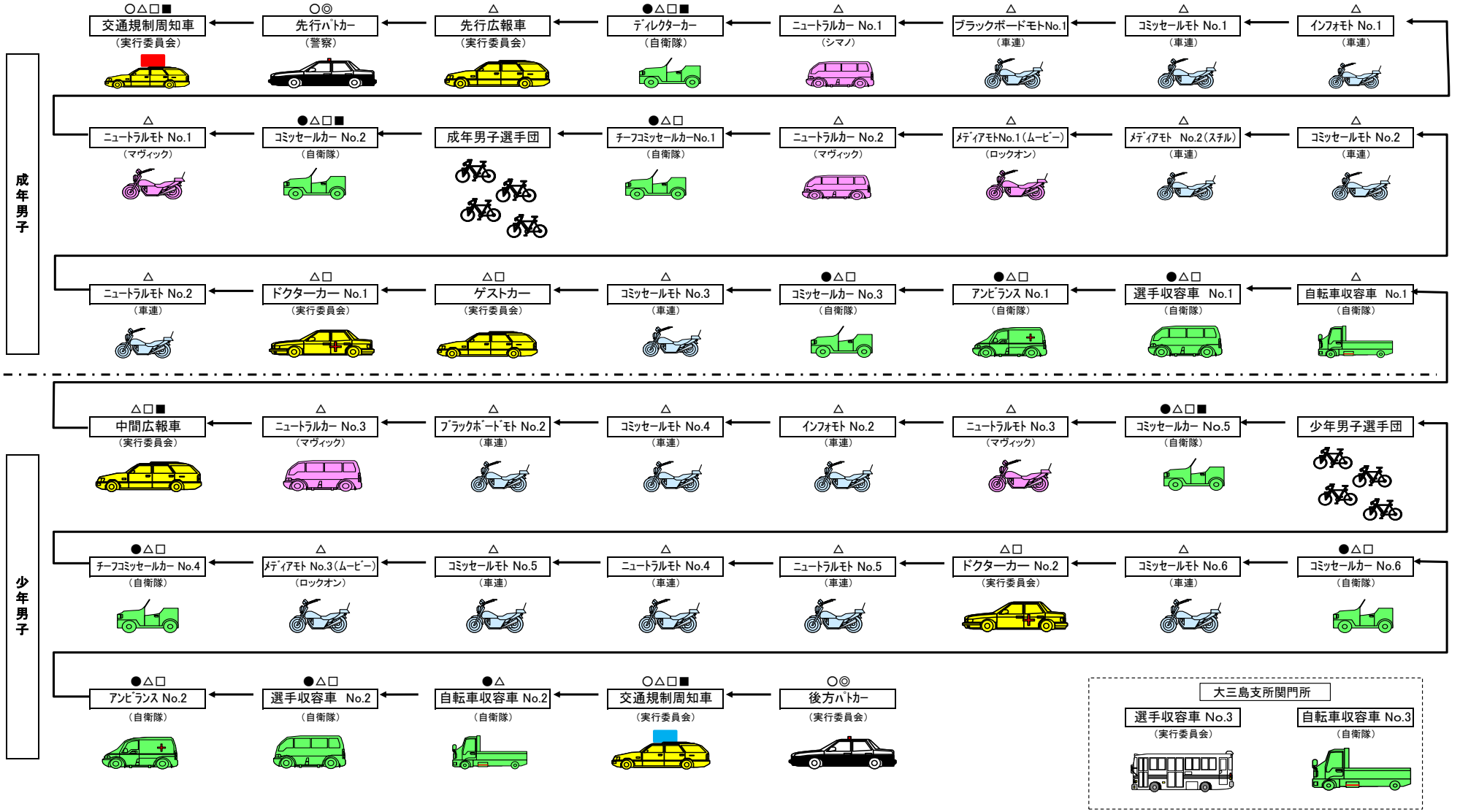

成年男子 個人ロード・レース 決勝 都道府県別スタート位置



スタートライン

1	群馬県	愛媛県	山梨県	京都府
2	青森県	茨城県	福井県	広島県
3	福岡県	北海道	新潟県	鹿児島県
4	石川県	静岡県	大分県	兵庫県
5	奈良県	秋田県	佐賀県	岡山県
6	岐阜県	宮崎県	山口県	東京都
7	岩手県	栃木県	長野県	愛知県
8	埼玉県	大阪府	福島県	徳島県
9	山形県	高知県	滋賀県	長崎県
10	和歌山県	三重県	鳥取県	神奈川県
11	宮城県	香川県	熊本県	沖縄県
12	千葉県	島根県	富山県	

少年男子 個人ロード・レース 決勝 都道府県別スタート位置



スタートライン

1	福島県	愛媛県	広島県	宮城県
2	北海道	山梨県	滋賀県	鹿児島県
3	新潟県	青森県	群馬県	石川県
4	岐阜県	神奈川県	富山県	和歌山県
5	秋田県	大分県	茨城県	奈良県
6	高知県	栃木県	佐賀県	岩手県
7	徳島県	福井県	兵庫県	長崎県
8	熊本県	宮崎県	静岡県	香川県
9	島根県	東京都	埼玉県	三重県
10	愛知県	長野県	山口県	沖縄県
11	岡山県	福岡県	京都府	大阪府
12	山形県	鳥取県		

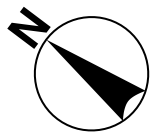

スタート前の選手及び競技車両配列図

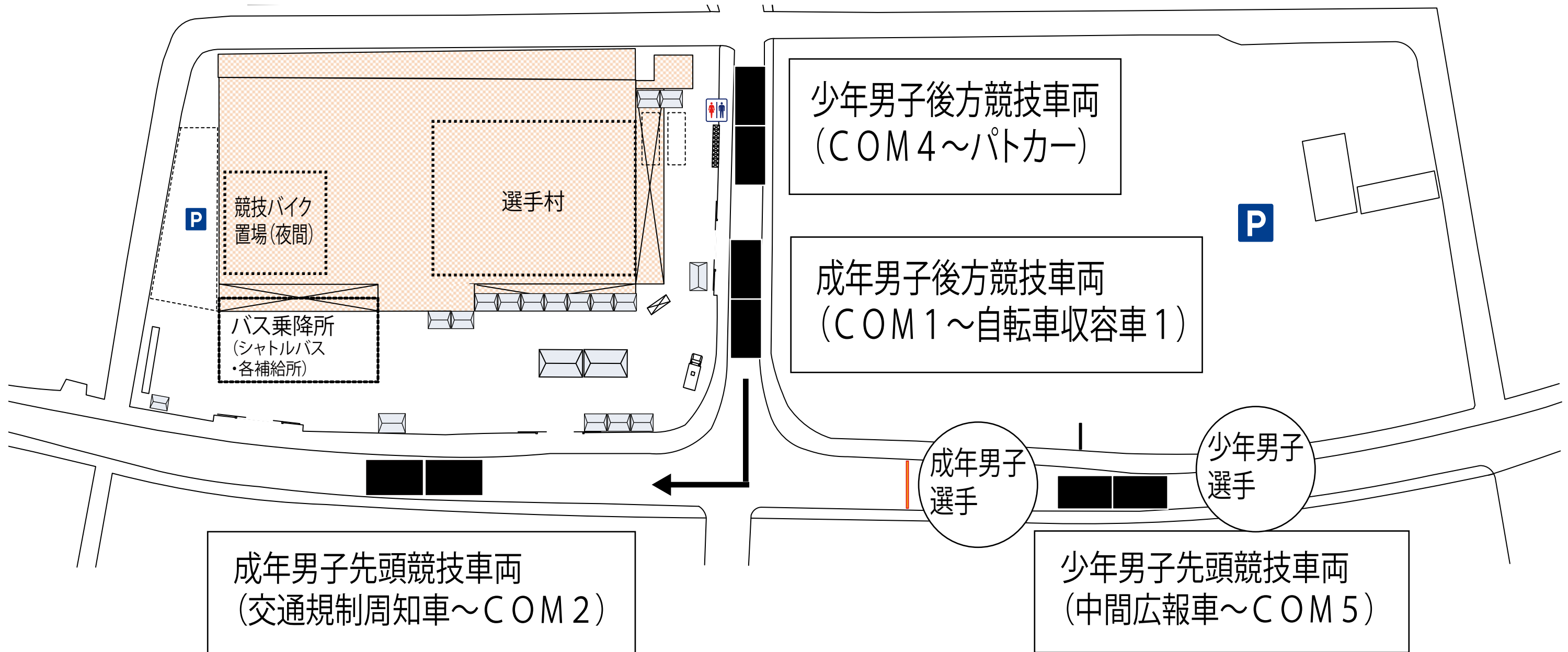

43

注意箇所総括図

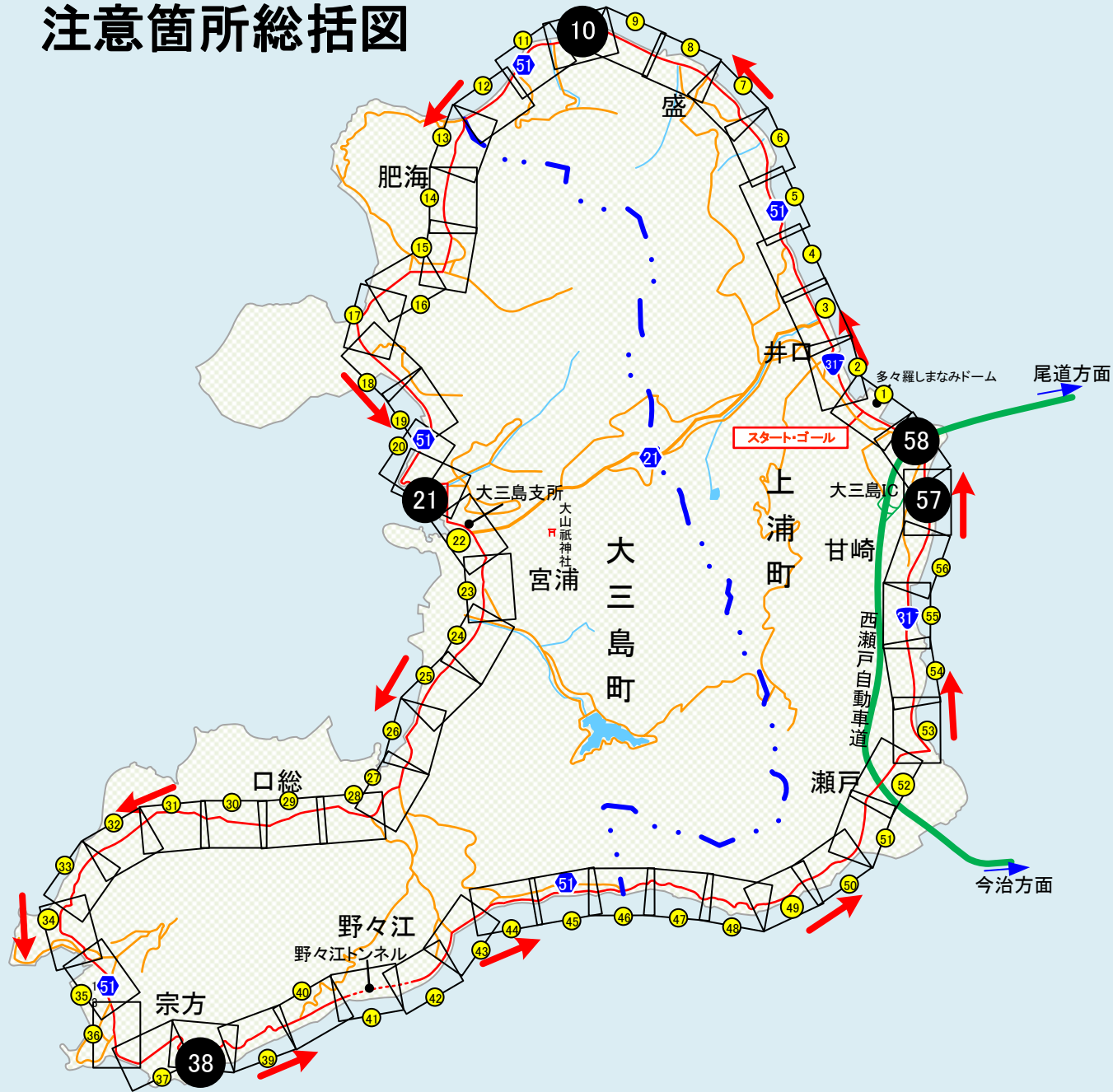

44

地図No	図面名称	設営場所
10	自転車（ロード・レース） 注意箇所設営計画	一般県道51号線 （旧盛キャンプ場付近）

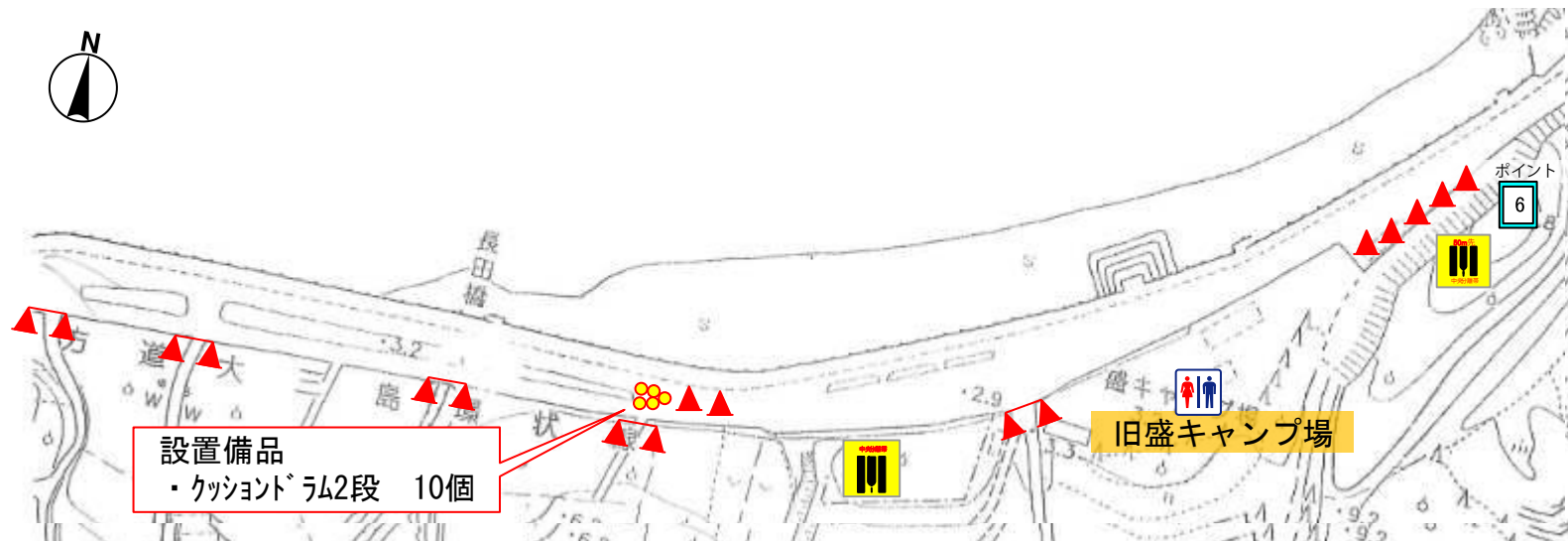

設置備品
・クッションドラム2段 10個

現場写真



注意箇所
中央分離帯→クッションドラム

地図No	図面名称	設営場所
21	自転車（ロード・レース） 注意箇所設営計画	一般県道51号線 （明日八幡神社付近）

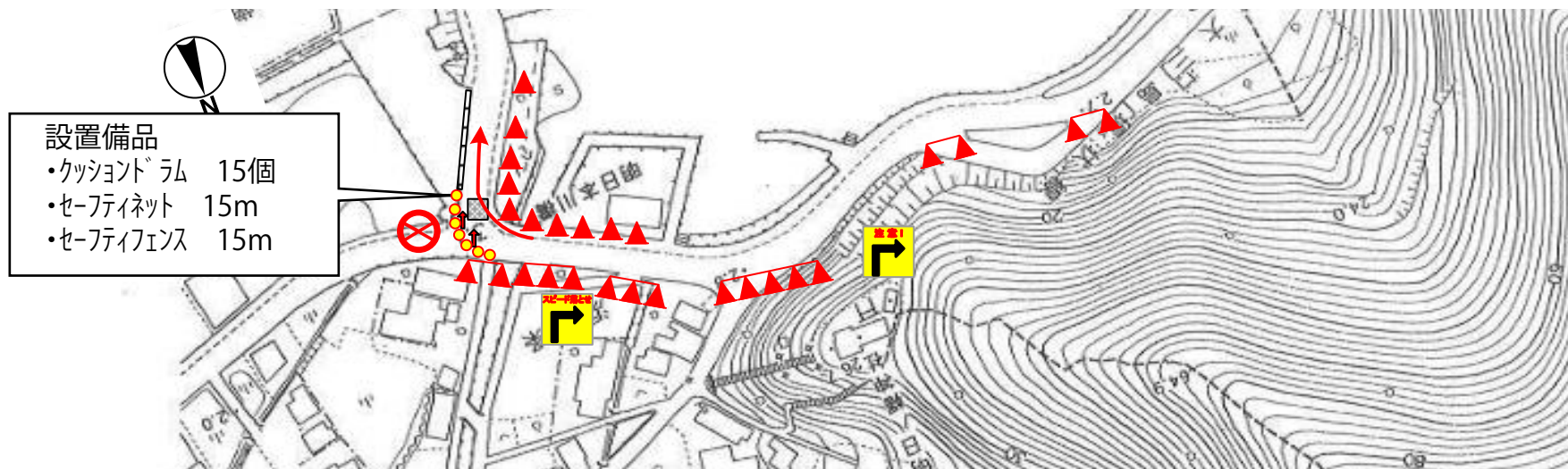

現場写真



地図No	図面名称	設営場所
38	自転車（ロード・レース） 注意箇所設営計画	一般県道51号線 （宗方 藤ノ木付近）

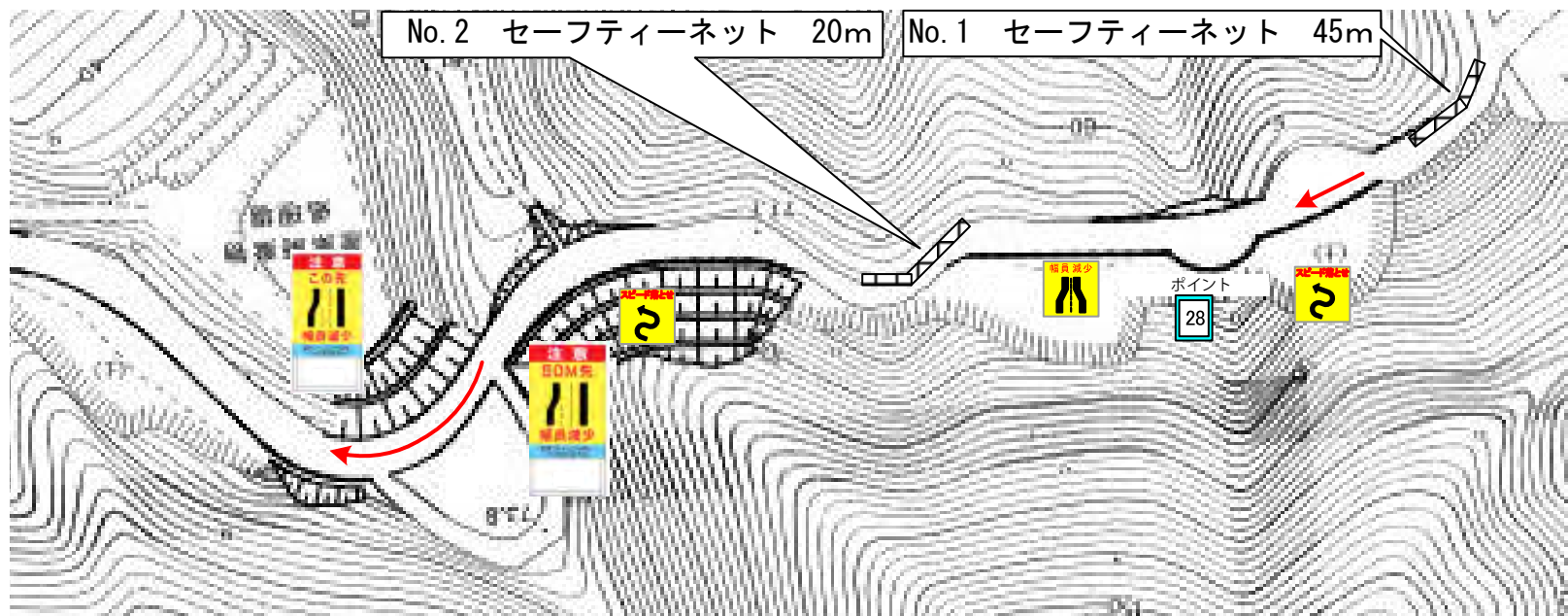

No. 2 現場写真



No. 1 現場写真



地図No	図面名称	設営場所
57~58	自転車（ロード・レース） 注意箇所設営計画	国道317号線 （大三島IC付近）

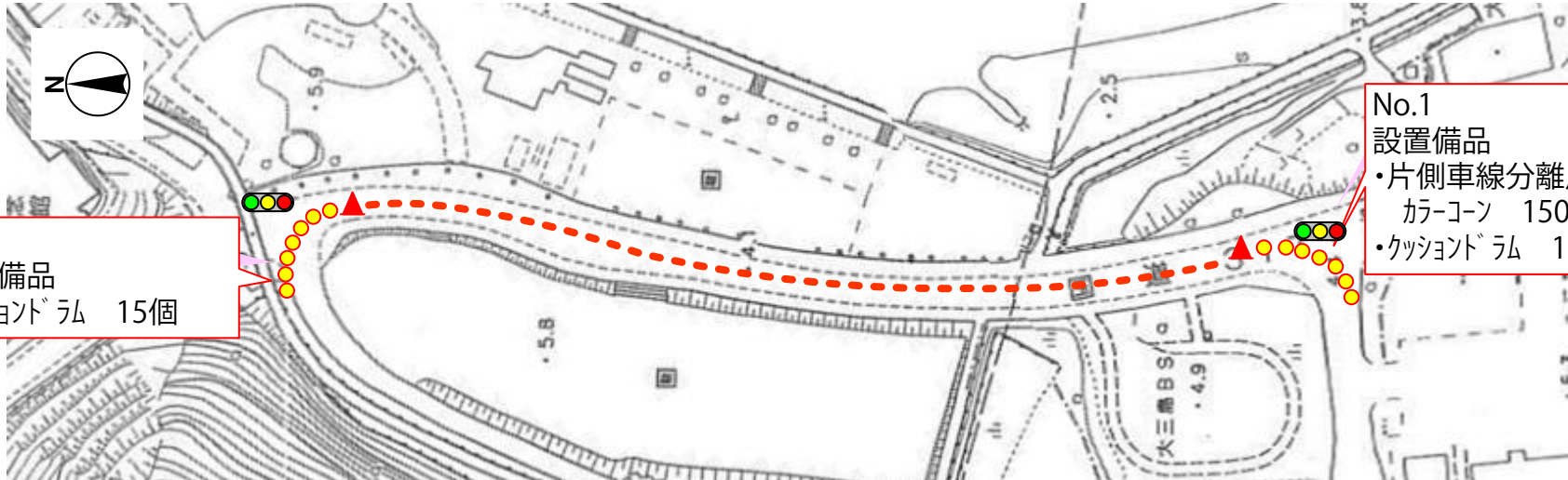

No.2
設置備品
・クッションドラム 15個

No.1
設置備品
・片側車線分離用 300m
カーコーン 150個
・クッションドラム 15個

No. 2現場写真



No. 1現場写真



大会関係機関連絡先一覧(松山市)

【実行委員会事務局】

名称	所在地	電話番号
えがお 愛顔つなぐえひめ国体・えひめ大会 松山市実行委員会	松山市一番町4丁目2番 NTTコム松山ビル7階	089-909-7843 (国体総務課)
		089-909-7847 (国体競技課)

【実施本部】

名称	所在地	電話番号
松山市実施本部(自転車トラック競技会)	松山市市坪西町796-6	070-3330-1273

【競技本部】

名称	所在地	電話番号
競技本部(自転車トラック競技会)	松山市市坪西町796-6	070-3330-1272

【競技会場】

名称	所在地	電話番号
松山中央公園多目的競技場	松山市市坪西町796-6	089-965-4300

【警察・消防など】

区分	名称	所在地	電話番号
警察	松山南警察署	松山市北土居3丁目6-17	089-958-0110
消防・救急	松山西消防署西部支署	松山市富久町277	089-973-7522
保健所	松山市保健所	松山市萱町6丁目30-5	089-911-1800

【医療機関】

分類	名称	所在地	問い合わせ先
近隣医療機関	えひめ医療情報ネット (県内医療機関の検索)	右記「参考HP」参照	
夜間診療所	松山市急患医療センター 内科:月~土 21~24時 小児科:毎日 21~翌8時	松山市萱町6丁目30-1	089-922-1199
休日診療所 (日曜・祝日)	松山市医師会休日診療所 内科:9~12時、13~18時、19~21時 小児科:15~18時、19~21時	松山市藤原2丁目4-70 (松山市医師会館)	089-915-3111
救急当番病院	救急当番病院ダイヤル ※事故やケガ及び重症者		089-925-6633

【宿舎・弁当・輸送】

名称	所在地	電話番号
宿舎	愛顔つなぐえひめ国体合同配宿本部 (合同配宿センター)	松山市一番町4丁目2番 NTT愛媛ビル2棟 2階
弁当	愛顔つなぐえひめ国体 松山市輸送センター(弁当担当)	松山市三番町4丁目9-12 松山電算ビル5階
輸送	愛顔つなぐえひめ国体 松山市輸送センター	松山市三番町4丁目9-12 松山電算ビル5階

大会関係機関連絡先一覧(今治市)

【実行委員会事務局】

名称	所在地	電話番号
えがお 愛顔つなぐえひめ国体 今治市実行委員会	今治市別宮町1丁目4番地1	0898-36-1733

【実施本部・競技本部】

名称	所在地	電話番号
今治市実施本部・競技本部(自転車ロード競技会)	今治市上浦町井口7074-20	0897-87-3132

【競技会場】

名称	所在地	電話番号
上浦多々羅スポーツ公園しまなみドーム	今治市上浦町井口7074-20	0897-87-2114

【警察・消防など】

区分	名称	所在地	電話番号
警察	今治警察署	今治市旭町1丁目4-2	0898-34-0110
	伯方警察署	今治市伯方町木浦甲4639-1	0897-34-0110
消防	今治市消防本部・消防署	今治市南宝来町2丁目1-1	0898-32-6666
	今治市消防本部・北消防署	今治市伯方町叶浦甲1667-4	0898-74-2119
保健所	今治保健所(愛媛県東予地方局今治支局)	今治市旭町1丁目4-9	0898-23-2500

【医療機関】

分類	名称	所在地	問い合わせ先
近隣医療機関	えひめ医療情報ネット (県内医療機関の検索)	右記「参考HP」参照	
救急当番病院	救急当番病院ダイヤル ※事故やケガ及び重症者		0898-32-3300

【宿舎・弁当・輸送】

名称	所在地	電話番号	
宿舎	愛顔つなぐえひめ国体合同配宿本部 (合同配宿センター)	松山市一番町4丁目2番 NTT愛媛ビル2棟 2階	089-968-1281
弁当	愛顔つなぐえひめ国体 今治市輸送センター(弁当担当)	今治市常盤町4丁目2番8号	0898-52-7062
輸送	愛顔つなぐえひめ国体 今治市輸送センター	今治市常盤町4丁目2番8号	0898-52-7061