

PART 1

GENERAL ORGANISATION OF CYCLING AS A SPORT

スポーツとしての自転車競技組織

(version on 01.01.2024)

TABLE OF CONTENTS

目次

		Page
Chapter I LICENCE-HOLDERS	ライセンス所持者	1
§ 1 Licences	ライセンス	1
§ 2 Categories of riders	競技者のカテゴリ	20
§ 3 Teams	チーム	22
§ 4 Commissaires	コミセール	24
§ 5 Sports directors	チーム監督	32
§ 6 Technical delegate	技術代表	34
§ 7 Miscellaneous	雑則	35
Chapter II RACES	レース	38
Section 1: administrative provisions	運営規定	38
§ 1 Calendar	競技日程	38
§ 2 Names of races	大会の名称	46
§ 3 Forbidden races	禁じられた競技大会	47
§ 4 Access to a race	レースへの接近	48
§ 5 Sanction	批准	49
§ 6 Classifications and cups	各種ランキングとカップ	49
§ 7 National Championships	国内選手権大会	51
Section 2: organisation of races	レースの主催	52
§ 1 Organiser	主催者	52
§ 2 Authorisation to organise the event	大会組織の公認	55
§ 3 Specific regulations	特別規則	56
§ 4 Programme - technical guide	プログラム・テクニカルガイド	56
§ 5 Invitation - Enrolment	招待・登録	57
§ 6 Race headquarters / Secretarial office	競技本部/事務局	60
§ 7 Course and safety	コースと安全	61
§ 8 Medical service	医療体制	62
§ 9 Prizes	賞金	63
§ 10 Travel and accommodation expenses	旅費および滞在費	65
Section 3: race procedures	レースの手続き	66

§ 1	Supervision of the organisation and competition	組織と競技の監督	66
§ 2	Conduct of participants in cycling races	自転車競技参加者の品行	66
§ 3	Team Manager	チーム監督	67
§ 4	Team managers' meeting	チーム監督会議	68
§ 5	Entry check	参加チェック	68
§ 6	Start of the race	競技のスタート	69
§ 7	Finish	フィニッシュ	70
§ 8	Awards ceremony	表彰式	73
 Section 4: Supervision of races		 競技の監理	 74
§ 1	General provision	総論	74
§ 2	Commissaires' Panel	コミセール・パネル	74
§ 3	Powers of the Commissaires' Panel	コミセール・パネルの権能	87
 Section 5: UCI cups, series and classification		 UCIカップ、シリーズおよびランキング	 88
 Chapter III EQUIPMENT		 装備	 89
Section 1: general provisions		総合規定	89
§ 1	Principles	原則	89
§ 2	Technical innovations	技術革新	91
§ 3	Commercialisation	商品化	92
§ 4	Onboard technology	車上テクノロジー	93
 Section 2: bicycles		 自転車	 95
§ 1	Principles	原則	95
§ 2	Technical specifications	技術的詳細	96
 Section 3: riders's clothing		 競技者の衣服	 114
§ 1	General provisions	総合規定	114
§ 2	Teams registered with UCI	UCI登録チーム	117
§ 3	Regional and club teams	地域およびクラブ・チーム	119
§ 4	Leader's jersey	リーダー・ジャージ	121
§ 5	National team clothing	ナショナル・チームの衣服	122
§ 6	World Champion's jersey	世界選手権者のジャージ	124
§ 7	National Champion's jersey	国内選手権者のジャージ	127
§ 8	Continental Champion's jersey	大陸選手権者のジャージ	128
§ 9	Order of priority	着用の優先順位	129
§ 10	Sanctions	制裁	129
Section 4: identification of riders		競技者の識別方法	132
 Annexe A UCI LIST OF AUTHORISED BETS		 付属書A UCIが公認する賭けのリスト	

PART 1 GENERAL ORGANISATION OF CYCLING AS A SPORT
第 1 部 スポーツとしての自転車競技組織

Chapter I LICENCE-HOLDERS
第I章 ライセンス所持者

§1 Licences
§1ライセンス

Definition
定義

- 1.1.001** The licence is an identity document confirming that its holder undertakes to respect the constitution and regulations and which authorise him to participate in cycling events.
ライセンスは、その所持者が定款および諸規則を尊重することの保証の確約と、その所持者の自転車競技への参加を承認することの証明書である。

Principles
原則

- 1.1.002** No-one who does not hold the requisite licence may participate in a cycling event organised or supervised by the UCI, the UCI continental confederations, the UCI member federations or their affiliates.
必須とされるライセンスを所持する者のみがUCI、UCIの大陸連合、UCI加盟の国内連盟およびこれらの加盟団体によって主催または管理される大会への参加が認められる。

Participation by a person who does not hold the required licence shall be null and void, without prejudice to other penalties.
必要なライセンスを所持しない者の参加は、他のペナルティは別として、これを無効とする。

(text modified on 1.01.05).

- 1.1.003** The licence must be presented whenever requested by a duly authorised person.
権限を持つ者にライセンスの提示を求められた場合はそれに従わなければならない。

- 1.1.004** Anyone requesting a licence thereby undertakes to respect the Constitution and Regulations of UCI, the UCI Continental Confederations and the UCI member Federations, as well as to participate in cycling events in a sporting and fair manner. He shall undertake, in particular, to respect the obligations referred to in article 1.1.023.
ライセンスを請求する者は、UCI、UCIの大陸連合、UCI加盟国内連盟の定款や規則を順守し、スポーツ精神とフェアな態度で自転車競技に参加することを約束しなければならない。特に第1.1.023条にある義務を尊重することを約束しなければならない。

As from the time of application for a licence and provided that the licence is issued, the applicant is responsible for any breach of the regulations that he commits and is subject to the jurisdiction of the disciplinary bodies.

ライセンスが発行された場合には、そのライセンス発行申請者は申請の時点より、彼の犯した規則違反に責任を持ち、懲罰当事者の権限下に委ねなければならない。

Licence holders remain subject to the jurisdiction of the relevant disciplinary bodies for acts committed while applying for or while holding a licence, even if proceedings are started or continue after they cease to hold a licence.

いかなるライセンス取得者も、そのライセンスの申請時あるいは所持時に犯された事実について、当該懲罰当事者の支配下にある。彼/彼女がその時点でもはやライセンス保有者でなくても、手続きは開始あるいは継続される。

(text modified on 1.01.04, 15.10.04)

1.1.005 The licence shall be issued and used under the exclusive responsibility of its holder or his legal representative.
ライセンスは、ライセンス所持者またはその法的代理人の責任のもとに発行され、使用されるものである。

The granting of the licence shall not imply that the issuing authority recognises or assumes any responsibility as to the aptitude of its holder, or for his compliance with the conditions of any law, statute or regulation.

ライセンスの交付は、ライセンス所持者の適性に対してライセンス発行者がいかなる責任を持つという意味ではないし、また、いかなる法律や規則の条件に適合しているという意味ではない。

1.1.006 Federations shall issue licences according to such criteria as they may determine. They shall be responsible for monitoring compliance with these criteria.
各連盟は、その決定した基準に従いライセンスを発行しなければならない。またこれら基準順守の監督について責任を持たなければならない。

Before the licence is issued, the licence holder and the national federation must ensure inter alia that the licence holder is adequately insured against accidents and civil responsibility in every country where he practices competitive cycle sport or training throughout the year for which the licence is issued.

ライセンス発行前に、ライセンス所持者および国内連盟は、ライセンス所持者が、ライセンスが発行された年を通じて自転車競技を行い、トレーニングを行うすべての国における事故や第三者賠償に対する適切なる保険により十分に保護されていることを特に保証しなければならない。

(text modified on 15.10.04; 01.07.11; 01.10.11; 01.01.17; 23.10.19)

1.1.006 bis A licence as staff or riders' agent under Article 1.1.010 (1.4 and 1.5) of the UCI Regulations shall not be granted to a person who has been found guilty or complicit, by a court of law (or other judicial or administrative body), an arbitral tribunal, the UCI Anti-Doping Tribunal or any other disciplinary tribunal or authority, in any of the situations defined below.

下記に定義された状況のいずれかにおいて、裁判所(または他の司法または管理団体)、仲裁裁判所、UCIアンチ・ドーピング裁判所または他のすべての規律上の裁判所または権限によって有罪または共謀したと判決された者には、UCI規則条項1.1.010 (1.4および1.5項)に基づく、スタッフまたは競技者代理人のライセンスは与えない。

1) No licence as staff or riders' agent shall be granted to a person who:

スタッフまたは競技者代理人としてのライセンスは下記の者に与えられない:

- a. Has been found guilty or complicit of Trafficking or Attempted Trafficking in any Prohibited Substances or Prohibited Method (Article 2.7 UCI Anti-Doping Rules) or equivalent offence, or
- b. Has been found guilty or complicit of Administration or Attempted Administration to any rider of a prohibited substance or method (Article 2.8 UCI Anti-Doping Rules) or equivalent offence, or

- c. Has been found guilty or complicit of a technological fraud in the sense of Article 12.4.003 of the UCI Regulations or equivalent offense.
- a. いかなる禁止物質または禁止方法を取引または取引を試みたこと(UCIアンチ・ドーピング規則条項2.7)、または同等の違反で有罪または共謀したと発見された者、または
- b. いかなる禁止物質または禁止方法を競技者に処方または処方を試みたこと(UCIアンチ・ドーピング規則条項2.8)、または同等の違反で有罪または共謀したと発見された者、または
- c. UCI規則条項12.4.003における技術的不正手段、または同等の違反で有罪または共謀したと発見された者。

- 2) No licence as doctor, paramedical assistant or any other health related licenced activity shall be granted to a person who has been found guilty or complicit of any anti-doping rule violation or equivalent offence.

医師、医療従事者または健康に関する免許活動としてのライセンスは、アンチ・ドーピング規則違反者、または同等の違反で有罪または共謀したと発見された者には与えられない。

Notwithstanding the above, the applicant may be granted a licence if the anti-doping rule violation was committed with No Fault or Negligence or no Significant Fault or Negligence and more than 5 years have elapsed since the end of the suspension imposed for the last offense taken into consideration.

上記に関わらず、アンチ・ドーピング違反において過失なく、不注意、または重大な過失、不注意であり、最後の違反により科された資格停止期間が満了してから5年が経過した申請者についてはライセンスを与えることについて考慮される。

- 3) No licence as riders' agent, general manager, team manager, coach, sports director or any other managerial, performance or training related licenced activity shall be granted to a person who:

競技者代理人、ジェネラルマネージャー、チームマネージャー、コーチ、スポーツディレクタまたはその他管理上、執行上またはトレーニングに関連する免許活動としてのライセンスは下記の者に与えられない:

- a. Has been found guilty or complicit of an intentional anti-doping rule violation or equivalent offence, or
- b. Has been found guilty of multiple non-intentional anti-doping rule violations or equivalent offenses.
- a. 国際アンチ・ドーピング規則違反、または同等の違反で有罪または共謀したと発見された者、または
- b. 非国際アンチ・ドーピング規則違反、または同等の違反で有罪または共謀したと発見された者。

- 4) No licence as mechanic, driver or any other administrative, logistical, support or technical licenced activity shall be granted to a person who:

メカニック、ドライバーまたはその他の管理的、ロジスティクス的、補助または技術的免許活動としてのライセンスは下記の者に与えられない:

- a. Has been found guilty or complicit at least twice of an intentional anti-doping rule violation or equivalent offence.
- a. 少なくとも2回、国際アンチ・ドーピング規則違反、または同等の違反で有罪または共謀したと発見された者。

In relation to situations referred to in points 3 and 4 above, a licence may be granted if more than 5 years have elapsed since the end of the suspension imposed for the last offence taken into consideration.

上記の3および4項に参照された状況に関連して、最後の違反により科された資格停止期間が満了してから5年が経過した申請者についてはライセンスを与えることについて考慮される。

The National Federation shall immediately inform the UCI of any decision – whether granting or refusing the issuance of a licence - rendered in connection with this article (or for which an assessment of the conditions stated above should reasonably have been made).

国内連盟は、- この条項に関連する - ライセンスの発行または拒否（または上記条件についての判断が合理的に行われたか）についてのいかなる決定についても、直ちにUCIに通知しなければならない。

Any such decision may be appealed by the UCI and/or the applicant before the UCI Arbitral Board within 30 days of its notification.

このような決定について、通知から30日以内にUCIおよび/または申請者により、UCI仲裁委員会に上訴できる。

This article, in its current version, shall apply to all licence applications made after its entry in force. As an exception, the previous version of this article shall be applied whenever any of the offences taken into consideration occurred at least partially before its entry in force and, based on the principle of Lex Mitior, the assessment would be favourable to the applicant.

この条項は、現行バージョンにおいて、発効後はすべてのライセンス申請に適用される。例外として、考慮された違反が少なくとも部分的に発効前に起こった場合は、この条項の前のバージョンが適用されることとし、より軽い刑罰の遡及効果 (lex mitior)。この原則に基づき、判断は申請者に有利となる。

As an exception to the above, the waiting period of 5 years to be observed in situations referred to in points 3 and 4 above does not apply to persons having signed an acceptance of consequences with the UCI before the adoption of the present article. 上記の例外として、上記3項および5項の5年の待機期間は、現行条項の適用以前にUCIと結果の受容について署名したのものには適用されない。

(text modified on 15.10.04; 1.07.11, 1.10.11; 01.01.17; 01.10.18).

- 1.1.007** Federations may make the issue of the licence subject to the payment of a licence fee, the amount of which they shall determine.
各連盟はライセンスの発行料金を決定し、徴収できる。
- 1.1.008** The licence shall be valid for one year, from 1 January to 31 December. It shall be valid in all countries where there is a UCI member National Federation
ライセンスの有効期間は1月1日から12月31日までの1年間とする。ライセンスは、UCI加盟国内連盟が存在するすべての国で有効である。
- 1.1.009** A licence-holder may hold the licence of only one National Federation.
ライセンスの所持者は一国の連盟のライセンスのみ所持することができる。
- 1.1.009 bis** National federations shall ensure that all licence-holders are given a UCI ID, which will appear on their licence.
各国内連盟は、すべてのライセンス所持者にUCI IDが付与されていることを確認し、各人のライセンス上にその番号を表示する。

The UCI ID is provided by the UCI to the national federation at the time of the first licence application and shall appear on any licence that the person concerned may hold, regardless of the category or the national federation issuing the licence. National federations are then responsible for ensuring that the UCI ID of a licence-holder

remains the same.

UCI IDは、最初のライセンス申請時にUCIから国内連盟に通知され、カテゴリやライセンス発行元の国内連盟を問わず、当該人物が保有するすべてのライセンス上に表示されるものとする。IDの発行後、各国内連盟は、ライセンス所持者のUCI IDに変更がないことを確認する責任を負う。

(article introduced on 23.10.19)

Categories of Licence holders

ライセンス所持者のカテゴリ

1.1.010

A licence shall be required for:

ライセンスは次の場合に必要である。

- 1.1 A rider (man or woman, all disciplines, all categories)
競技者(男女ともすべての競技、すべてのカテゴリ)
- 1.2 A participant in cycling for all
サイクリング・フォア・オールへの参加者
- 1.3 A pacer
ペーサー
A motor-cycle-mounted pacer (motorcycle, moped, derny).
原動機付二輪車に乗るペーサー(オートバイ、モペッド、デルニー)
- 1.4 Rider's agent
競技者代理人
- 1.5 Staff
スタッフ
 1. general manager
 2. team Manager
 3. coach
 4. doctor
 5. paramedical assistant
 6. mechanic
 7. driver
 8. other function to be specified on the licence
 1. ジェネラルマネージャー
 2. チーム監督
 3. コーチ
 4. 医師
 5. 医療補助者
 6. メカニシャン
 7. 運転手
 8. ライセンスに明記されるその他の職務
- 1.6 Officials
オフィシャル(役員)
 1. federation administrator (status to be specified on the licence)
 2. commissaire, judge (status to be specified on the licence)
 3. para-cycling classifier (status to be specified on the licence)
 4. other role (e.g. timing/photo-finish operator, announcer, race radio operator, etc.) to be specified on the licence
 1. 連盟の管理者(身分をライセンスに明記すること)
 2. コミセール、ジャッジ(身分をライセンスに明記すること)
 3. パラサイクリングのクラス分け担当官
 4. その他の職務(例:計時/写真判定オペレータ、アナウンサー、レース・ラジオ・オペレータ等)をライセンスに明記すること

1.7 Organiser 主催者

1. organisation administrator
2. other function to be specified on the licence
 1. 大会主催の運営委員長
 2. ライセンスに明記されるその他の職務

1.8 Other その他

1. Vehicle driver (car, motorbike, etc.) in a road event.
 1. ロード競技大会における車両運転手(四輪車、モーターバイク、等)

Should a licence holder carry out multiple roles within cycling, he must apply and be licensed for each of these roles. It shall be the responsibility of the national federation to issue the licence corresponding to the primary role as per the order set out above. In addition to the licence, the national federation shall issue a certificate setting out the other roles for which the licence holder is recognised.

ライセンス所持者が自転車競技において複数の職務を持つ場合、これら職務についてライセンスを申請し交付されなければならない。上記に定められた順序による主要な職務に対応するライセンス発行について、国内連盟は責任者とならなければならない。ライセンスに加えて、国内連盟はライセンス所持者が認められている他の職務を述べている証明書を発行しなければならない。

A rider belonging to a team registered with the UCI may not carry out another role. UCIに登録したチームに所属する競技者はそのほかの職務を行ってはならない。

(article modified on 1.01.00; 15.10.04; 25.06.07; 1.07.11; 1.01.13; 11.02.20).

Issuing procedure

ライセンス発行手続き

- 1.1.011** The licence shall be issued by the Federation of the country where, according to the legislation of that country, the applicant has his main residence at the time of application. He shall remain affiliated to that Federation until the expiry of the licence even if he changes country of residence.
ライセンスは、それぞれの国の法律にもとづき存在する国内連盟が、申請時にその国に中心的な住居を有する申請者に発行するものである。ライセンスを取得した者は、他国へ移住した場合でも、ライセンスの有効期間内は発行連盟に所属するものとする。
- 1.1.012** National Federations shall refuse to issue a licence in the event of an irregular application.
国内連盟は、不正なライセンス申請についてはその発行を拒否しなければならない。
- 1.1.013** In the case of a country where there is no UCI member Federation, the licence shall be issued by the UCI.
UCIメンバーの連盟が存在しない国におけるライセンスの発行はUCIが行う。
- 1.1.014** If a National Federation does not respond to a licence application within 30 days of its being filed, the applicant may lodge his licence application with the UCI.
国内連盟にライセンス申請した後30日以内に国内連盟から対応が得られなかった場合は直接UCIに申請することができる。
- 1.1.015** If the UCI or a Federation deems that it cannot issue the requested licence, it shall inform the applicant to that effect stating its reasons by registered letter with recorded delivery. Similarly, the applicant shall be invited to defend his application, as

appropriate, before such person or commission as may be designated by the President of the UCI or as indicated in the regulations of the Federation or, where the regulations contain no such mention, by its president.

UCIあるいは国内連盟が、ある申請に対してライセンスを発行できないと判断した場合、申請者に対してその理由を記して書留郵便で通知しなければならない。同様に、申請者は自己の申請を適切な方法で弁護することを求めることができる。それはUCI会長が指名した委員会か、国内連盟の規則に示してあるか、またその規則に示していない場合は当該連盟の会長である。

The applicant shall be entitled to consult his file. He shall be entitled to present his argument and to enlist the assistance of or be represented by any person of his choice bearing a proper power-of-attorney.

申請者は、自己の訴えについて助言を求める権利が与えられなければならない。申請者は、正式に代行権限を有する人を選んで協力を要請し、自己の主張を訴える権利が与えられる。

1.1.016 The applicant shall be informed of both the refusal to issue the licence and of the reasons for the refusal by registered letter with recorded delivery.

申請者は、ライセンス発行の拒否およびその理由について書留郵便で通知を受けるものとする。

1.1.017 A refusal to issue a licence shall be open to appeal before the UCI arbitral board in following cases:

ライセンスの発行を下記の理由で拒否された場合、UCI仲裁委員会に訴えることができる。

- the applicant has had no opportunity to present his arguments
- no reason was given for the decision
- the reasons for the refusal contain factual errors
- the refusal is irregular.
- 申請者の主張を述べる機会がない場合
- 理由なく拒否された場合
- 事実に反して拒否された場合
- 拒否することが不法である場合

The appeal shall be lodged within 30 days of reception by the applicant of the notification of refusal.

The decision of the arbitral board is final and not subject to appeal.

上訴は、申請者が拒否の通知を受領してから、30日以内に申し出なければならない。

仲裁委員会の決定は最終的であり上訴できない。

(text modified on 1.01.10)

1.1.018 A National Federation may bring an appeal, before the UCI arbitral board, against the issuing of a licence by another Federation if the issuing Federation did not have territorial jurisdiction or if the licence was irregularly issued.

ある国内連盟がライセンス発行の地域的な領有支配権を有せずにライセンスを発行した場合、またはライセンスが不法に発行された場合、その連盟を他の連盟がUCI仲裁委員会に提訴することができる。

This appeal shall be lodged within 15 days of the Federation being informed about the issue of the licence, but at the latest within three months of the licence being issued. The decision of the arbitral board is final and not subject to appeal.

この提訴は、国内連盟によりライセンスの発行が通知されてから15日以内、ただしライセンスが発行されてから3ヶ月以内、に申し出なければならない。仲裁委員会の決定は最終的であり上訴できない。

(text modified on 1.01.00; 1.01.10).

1.1.019 The issue of a licence by the UCI shall be subject to the payment of an amount set annually by the Management Committee. To that amount shall be added such insurance premium as the UCI deems proper to take out for the rider.
UCIによるライセンスの発行は、理事会によって定められている年間会費を支払うことが条件である。その額に、UCIがその競技者に妥当と考えられた保険料を加算しなければならない。

1.1.020 Any member Federation of which a licence-holder possesses the nationality shall be informed within one month of the licence-holder's application and the issue of the licence in the following cases:
以下の場合、ライセンス所持者が国籍を有する国の国内連盟に対し、1ヶ月以内にライセンスの申請と発行の通知がなされなければならない。

- a) if the applicant is not of the nationality of the Federation to which he applied;
 - b) if the applicant holds the nationality of the Federation to which he applied but is also of the nationality of one or more other National Federations;
 - c) if the licence application is made to the UCI.
- a) 申請者が、申請した国の国籍を持たない場合
b) 申請者が、申請した国の国籍を持っているが、他の複数の連盟のある国の国籍を持っている場合。
c) ライセンス申請をUCIあてに行った場合

(text modified on 1.01.00).

Licence **ライセンス**

1.1.021 The licence application shall be made on a form to be prepared by each federation. The content of such form shall be accepted by the applicant (and the applicant's legal representative if he/she is a minor), regardless of the form of presentation (electronic or paper). The form must at least include the information and the undertakings stated in the model of articles 1.1.022 and 1.1.023:

ライセンスの申請は、各連盟が準備した様式を用いて行われなければならない。その様式の内容は提示形式(電子的または紙)を問わず申請者(および申請者が未成年の場合は申請者の法的代理人)によって受容されることとする。この様式は少なくとも、条項1.1.022および1.1.023の事項についての情報と約束を含まなければならない。

Applications submitted by paper shall be signed and dated by the applicant.
紙により提出された申請書は申請者により日付と署名が記入されなければならない。

Electronic application systems shall include as a condition to proceed (i) the full acceptance of the terms of the application form as well as (ii) a traceable report of the details of the application.

電子的申請システムは進行の条件として、(ii)申請の詳細の追跡可能なリポートと同様に、(i)申請条件の完全な受容を含むものとする。

(text modified on 01.01.18; 25.06.18).

1.1.022 **FRONT (Part I)**
表面 (第1面)

UNION CYCLISTE INTERNATIONALE
国際自転車競技連合

NAME OF THE NATIONAL FEDERATION

国内競技連盟の名称

- 1 Category for which the licence is requested. UCI: National:
ライセンスのカテゴリ UCI: 国内:
- 2 Surname and first name,
姓名
- 3 Date of birth,
生年月日
- 4 Nationality,
国籍
- 5 Gender,
性別
- 6 Email address,
Eメール・アドレス
- 6a UCI ID (current and past holders of UCI ID):
UCI ID (ライセンス所持者の現在および過去のUCI ID)
- 6b UCI ID required (not yet holder of UCI ID but necessary for following season): yes/no
必要とされるUCI ID (ライセンス所持者がUCI ID 未取得であるが、次シーズンの必要性): 有/無
- 7 Place and address of main residence at the time of application,
申請時の申請者の住所
- 8 Place and country of the previous main residence if changed within one year,
1年以内に移転した場合の前の住所
- 9 Countries in which the applicant has others residences,
その他の住居のある国名
- 10 Contact person:
連絡先:
Phone number of the contact person¹¹:
連絡先電話番号:
- 11 Authority (Federation or UCI) that issued the applicant's previous licence,
前回のライセンスの発行元(連盟またはUCI)
- 12 Any authority (Federation or UCI) that has refused to issue a licence during the past three years,
過去3年にわたりライセンスの発行を拒否された連盟またはUCI
- 13 Applicant's club,
申請者の所属クラブ
- 14 Applicant's UCI Team (name and type),
申請者のUCIチーム(名称と種類)
- 15 If the applicant is currently suspended and will continue to be for all or part of the year of validity of the licence, the name of the authority that imposed the suspension and the starting and ending dates of the suspension,
申請者が現在ライセンスの有効期間の一部あるいは全期間の停止を受けている場合、停権を宣告した機関名称と停止の開始日および終了日を明示しなければならない。
- 16 Insurance for bodily injury (in and out-patient hospital expenses and medical care, transport costs, permanent disablement, death) and material damages (loss of earnings) in case of accident on the occasion of a cycling competition or event or during training:
自転車競技大会またはトレーニング時の事故による身体上の傷害(病院における治療費、交通費、身体に障害が残った場合および死亡)、物品の損害(所得の損失)などをカバーする保険:

¹¹ I take note that it is strongly recommended to enter a contact person who may be contacted in case of an emergency or an incident involving me during my participation in an event. In this regard, I confirm that the contact person indicated on the form has consented to his identity and contact details being mentioned on my licence.

私は私がなんらかの競技大会に参加中に緊急事態が発生したり、なんらかのインシデントに巻き込まれた場合に、連絡のできるコンタクト先を入力するように強く推奨されたことに留意する。この点において、私はライセンスの用紙上に記載した連絡先の相手が、当人の身元および詳細な連絡情報が私のライセンスカードに記載されることに同意していることを確認する。

- name and address of insurance company,
- name and address of the insured party,
- duration of validity of the insurance policy,
- amount of coverage guaranteed
- territorial validity
- 保険会社名および住所
- 被保険者(保険契約者)の氏名および住所
- 保険有効期間
- 保険でカバーできる金額
- 保険有効地域

17 Third-party liability insurance for material damage or bodily injury caused to others in the course of a competition or cycling event or during training:

競技大会やトレーニング時、物品の損害および身体上の傷害などにかかわる第三者賠償責任保険:

- name and address of insurance company,
- name and address of the insured party,
- duration of validity of the insurance policy,
- amount of coverage guaranteed
- territorial validity
- 保険会社名および住所
- 被保険者(保険契約者)の氏名および住所
- 保険有効期間
- 保険でカバーできる金額
- 保険有効地域

(text modified on 15.10.04; 01.01.17; 01.01.18; 01.10.18).

1.1.023 BACK (Part II)

裏面(第2面)

1 I hereby declare that I am aware of no reason why I should not be granted the licence requested.

私はこれにより、私にライセンスが交付されるために支障となる理由は何もないことを誓います。

I undertake to spontaneously return my licence in the event of any substantial change to the circumstances existing at the time of the application for a licence.

ライセンス適用期間内に状況に重要な変化が起こった場合には、自発的にライセンスを返還することを約束します。

I declare that I have not applied for a licence for the same year to the UCI or to any other National Federation.

同じ年度内にUCIまたは他のいかなる連盟にもライセンスを申請していないことを誓います。

I assume exclusive liability for this application and for the use that I shall make of the licence.

本申請およびライセンスの使用についてすべての責任を負います。

2. I hereby undertake to respect the Constitution and Regulations of the UCI, its Continental Confederations and its National Federations.

私はUCIおよび大陸連合および国内連盟の定款や規則を順守することを誓います。

I declare that I have read or have had the opportunity to become acquainted with the aforesaid constitution and regulations.

私は、前述の定款および諸規則を読みあるいは精通するに至る機会を持ったことを明言します。

I shall participate in cycling competitions or events in a sporting and fair manner.
私は、フェアなスポーツ・マナーをもって競技大会に参加します。

I shall comply with all decisions rendered by the UCI and shall take any appeals and litigation before the authorities provided for in The Regulations.
私は、UCIによるあらゆる決定や規則に示される機関へのいかなる上訴や訴訟にも従います。

I accept the Court of Arbitration for Sport (CAS) as the sole competent authority for appeals as provided in the UCI Regulations and under the conditions set out in these regulations, and for the rest, by the CAS Code of Arbitration for Sport.

私は、スポーツ仲裁裁判所(CAS)が、UCI規則により規定され、同規則に定められた状況下の上訴に関し、そしてその他についてはスポーツ仲裁のCAS規程に対する唯一の適格権威であることを認めます。

I agree that any litigation with the UCI shall solely be submitted to the Court of Arbitration for Sport (CAS).

私は、UCIとのどのような訴訟もスポーツ仲裁裁判所(CAS)にのみ提出されるものとすることに合意します。

3. I agree to abide and be bound by the UCI Anti-Doping Rules, as well as all documents adopted by the UCI in connection with its Anti-Doping Rules and in connection with the World Anti-Doping Code.

私は、UCIアンチ・ドーピング規則そして世界アンチ・ドーピング規程に関連してUCIによって採用されたすべての文書と同様に、UCIアンチ・ドーピング規則を遵守し拘束されることに合意します。

I agree to submit to in-competition and out-of-competition testing at any time as provided in the UCI Anti-Doping Rules and related documents. I agree that all samples collected from me under the UCI Anti-Doping Rules are owned by the UCI and that such ownership may be transferred by the UCI to another Anti-Doping Organisation, or ownership transferred from another Anti-Doping Organisation to the UCI.

私は、UCIアンチ・ドーピング規則および関連文書に規定される競技大会時および競技大会外の随時の検査に従うことに合意します。私は、UCIアンチ・ドーピング規則下に私から採取された全検体は、UCIに所有されること、そしてその所有権はUCIにより他のアンチ・ドーピング機関に移管され、または所有権が他のアンチ・ドーピング機関からUCIに移管されることに合意します。

4. I acknowledge and agree that my personal data processed as part of my licence application to my national federation shall be passed to and held by the UCI (Switzerland) and agree to such information being used for administration and governance purposes, including the management of results and rankings, as well as in relation to anti-doping activities and the prevention of the manipulation of competitions. I also agree that my personal information may be used and/or transmitted, when necessary, to other entities such as the World Anti-Doping Agency, the national Anti-Doping organisations, the Court of Arbitration for Sport, the judicial bodies of the UCI, the national and international authorities competent in relation to the following matters:

私は、所属する国内連盟に私のライセンス申請の一部として処理された私の個人データ情報が、UCI (スイス)に渡され、保持されて、アンチ・ドーピング活動と競技の不正操作防止に関連するのみならず、結果とランキングの管理を含めた管理と管理目的のために使用されることを承諾し同意する。私はまた、私の個人情報が必要な時に、以下の問題に関連して的確な世界アンチ・ドーピング機構、国内アンチ・ドーピング組織、スポーツ仲裁裁判所、UCI、国内司法当局および国際機関などの他の法人に使用され、および／または送付されることに同意する:

- a. investigations and/or procedures in relation to potential violations of the UCI Regulations; and
- b. any other processing operation of personal information that is legitimate and

- proportionate in the context of the administration and governance of cycling; and
- UCI規則の潜在的な違反に関連した調査および／または手続;そして
 - 管理と自転車競技統治の文脈として合法で均整の取れた、個人情報の他のいかなる処理操作;

I have taken note that I may contact the UCI at the following address in order to exercise my right to request access, rectification or deletion of my personal information: support.ucidata@uci.ch.

私は、私の個人情報のアクセス、修正または削除を要求する私の権利を行使するために以下のアドレスによりUCIに連絡できることを記録した: data.protection@uci.ch.

(text modified on 1.01.00; 13.08.04; 15.10.04; 01.01.17; 01.01.18; 25.06.18)

Form of licence

ライセンスの様式

1.1.024 The licence shall be in the form of a credit card.



ライセンスはクレジット・カードの形式とする。

It shall include the following details:

カードには下記の事項を含めなければならない。



On the front

表面

	2019	National federation's logo here
	UCI ID Last name(s) First name(s) Nationality Date of birth Gender	111 222 333 44 Doe John USA 29 September 1979 Male
Valid until: 31.12.2019	Role Function UCI Category Team	Team Staff Sports Director - Team A

On the back

裏面

	
Federation ID 12345 National Category Elite Club Club A	Optional fields
<p>COUNTRY A CYCLING</p> Federation Road www.website.org email@email.com +12 234 567 89 10	
<p>EMERGENCY CONTACT Jack Jones, +11 22 33 44 55</p>	
"I agree to abide and be bound by the UCI Constitution and Regulations, in particular the UCI Anti-Doping Rules. I also recognise the exclusive jurisdiction of the Court of Arbitration for Sport (CAS) in Lausanne, Switzerland, as provided for under the relevant provisions of the UCI Regulations."	

All National Federations must produce licenses which are materially the same as the format presented above. The license year must be in the position and of the font size shown. If a Federation wishes to issue licenses with a QR code or a bar code, space is provided on the reverse of the license for this purpose.

すべての国内連盟は、実質的に上に示される様式と同じライセンスを作成しなければならない。ライセンスの年度は、示された位置およびフォントサイズでなければならない。この義務は2020年のライセンスから発行するが、国内連盟は2019年のライセンスに改訂された様式を適用するよう強く推奨される。国内連盟が、QRコードまたはバーコード記載によるライセンス発行を望むならば、この目的のためにスペースはライセンス裏面に提供される。

National Federations may issue electronic licenses (i.e. smart phone compatible) in place of material licences. Electronic licences shall feature the same licence format as presented above.

National Federations shall be responsible for ensuring the validity of electronic licences and every aspect related to security pursuant to the relevant applicable laws.

国内連盟は物質的ライセンスに代えて、電子的ライセンス(すなわちスマートフォン互換)を発行してよい。電子的ライセンスは上記に示すと同様なライセンス形式とすることとする。

国内連盟は、電子的ライセンスの有効性と関連する適用法に従ったセキュリティと関連するすべての面を保証することについて責任がある。

(text modified on 06.10.97; 01.01.04; 13.08.04; 15.10.04; 01.01.17; 01.01.18; 01.10.18; 05.02.19; 01.01.20)

1.1.025 The licence shall be written in French or English. Other language versions of its text may also appear.

ライセンスは、フランス語または英語のいずれかで記入しなければならない。内容文は他の数カ国の言語でも表記してよい。

(text modified on 06.10.97; 15.10.04)

1.1.026 [article abrogated on 01.01.18]

1.1.027 (N) The National Federation shall determine whether the photograph of the holder has to appear on the licence. Should the photograph not be required, the holder must always be able to present his licence together with another ID document bearing his photo.

国内連盟は、ライセンスに所持者の顔写真を貼付するか否か決定しなければならない。写真を貼付しなくても良いと決めた場合は、所持者はライセンスを提示する際に、常に他に写真が貼付してある身分証明書をいっしょに提示しなければならない。

1.1.028 Disclosure

開示

National federations shall ensure that the UCI ID and relevant contact details, such as address and email address, of all licence-holders are disclosed to the UCI and that such information is maintained up-to-date.

国内連盟は、すべてのライセンス所持者のUCI ID、および住所や電子メール・アドレス等の詳細連絡先がUCIに開示され、そうした情報が最新に保たれていることを保証する。

(text modified on 23.10.19)

1.1.028bis Each National Federation shall inform the UCI within one week of the identity of the licenceholders the licence of whose licence was withdrawn, who returned their licence or who did not renew their licence.

各国内連盟は、ライセンス所持者のライセンスが撤回されたとき、ライセンスが返納された時あるいはライセンスを更新しなかった時には、当該ライセンス所持者の身分について1週間以内にUCIに通知しなければならない。

(Article introduced on 1.01.09)

Penalties

ペナルティ

1.1.029 The following infringements shall be penalised as indicated below:

下記の違反に対しペナルティを科す：

1) participation or attempt to participate, in a cycling competition or event without holding the requisite licence :

必須条件とされるライセンスを保有せずに競技に参加または参加しようとした場合：

- start refused

and

- a waiting period of one year before obtaining a licence

- スタートの拒否

および

- 1年間のライセンス発行停止

2) participation or attempt to participate, in a cycling competition or event without carrying the licence :

ライセンスを不携帯で競技に参加または参加しようとした場合：

- start refused or disqualification

and

- fine of CHF 50 to 100

- スタートの拒否または失格

および

- 50から100スイスフランの罰金

(text modified on 15.10.04; 1.01.18).

Sundry provisions

雑則

- 1.1.030** National federations may permit, under such conditions as they may determine, persons who take part in cycling events only occasionally to take part in a particular event at national level without holding a licence valid for a whole year. These conditions must include agreement to abide by the regulations of the UCI and the national federation and suitable insurance for the whole day or all days of the event.
国内連盟は、その定めるところのある条件下で、国内水準の競技にごくたまに参加する場合に、通年で有効なライセンスを所持せずに自転車競技大会に参加することを許可してよい。この条件には、UCIおよび国内連盟の規則に従うことの同意と、大会の全日または全日程の適切な保険を含めなければならない。

(text modified on 1.01.05).

- 1.1.031** Articles 1.1.001 to 1.1.029 shall not apply to riders in the youth category, such matters being governed by the National Federations.
第1.1.001条から第1.1.029条までは、ユース・カテゴリの競技者には適用しないが、国内連盟が管理する。

- 1.1.032** A licence-holder whose licence is withdrawn because of a suspension the effect of which is limited to the territory of his National Federation, may obtain a provisional authorisation from the UCI which is valid in all other UCI member countries. Such a provisional authorisation shall in all other respects be subject to the rules governing the licence.
国内連盟の地域制限によって差し止められて取り消されているライセンス保有者は、UCI加盟国のすべての地域で有効な仮の許可証をUCIから受けることができる。仮の許可証の場合でもライセンスを管理する規則を条件とする。

- 1.1.033** A. All licence-holders shall be assigned the sporting nationality corresponding to their nationality, regardless of the national federation that issues the licence. The sporting nationality shall be assigned upon issuance of the first licence. A rider holding multiple nationalities shall be required to choose between them on the occasion of first applying for a licence. A stateless licence-holder shall be assigned the sporting nationality of the country in which he has continuously resided since at least five years.
A. すべてのライセンス所持者は、ライセンスを発行する国内連盟に関係なく、自らの国籍と同じスポーツ国籍を割り当てられるものとする。スポーツ国籍は、最初のライセンス発行時に付与される。複数の国籍を持つ競技者は、最初にライセンスを申請する際にいずれかの国籍を選択しなければならない。無国籍のライセンス所持者には、少なくとも5年以上継続して居住している国のスポーツ国籍を割り当てるものとする。

For any cycling event where a rider represents his national team, he may only be selected by the federation of his sporting nationality.

競技者がナショナル・チームを代表して出場する自転車競技大会については、競技者はスポーツ国籍を有する国内連盟によってのみ選出されることができる。

A rider shall be subject to the regulations and disciplinary procedures of the national federation of his nationality in all matters concerning his selection for the national team.

競技者は、ナショナル・チームへの選出に関するすべての事項において、その国籍を有する国内連

盟の規則および懲戒手続きに従うものとする。

A rider recognised as refugee in his country of residence (by the relevant state authorities or the UNHCR) may choose between the sporting nationality corresponding to his nationality or be classified as “refugee” for the purpose of sporting nationality pursuant to this article. In such a case, the rider shall be entitled to compete in events with participation of national teams when provided for under the UCI Regulations (e.g., participation rules and/or qualification systems).

居住国において(関連する国家当局または UNHCR によって)難民と認められた競技者は、自らの国籍と同じスポーツ国籍を選択するか、または本条に従ってスポーツ国籍のために「難民」として分類されるかのいずれかを選択できる。この場合、当該競技者は、UCI 規則(参加規則および/または参加資格取得制度等)に規定されている場合には、ナショナル・チームが参加する競技大会に出場できるものとする。

(text modified on 8.06.00 and 1.1.04; 1.10.11; 01.05.14; 01.01.19; 05.02.19,01.03.22;01.01.23)

1.1.033bis A. A rider may request a change of sporting nationality to the UCI in the following cases and under one of the following conditions:

以下の場合に該当し、かつ以下いずれかの条件を満たす競技者は、UCIに対してスポーツ国籍の変更を申請できる:

- a. if the civil nationality in question is lost for any reason, the rider may choose the sporting nationality of another nationality which he holds;
- b. if the rider was a minor at the time of first applying for a licence, the rider may choose a different nationality which he holds when making a first application for a licence after he reaches the age of majority;
- c. if the rider holds another nationality without letters a. or b. applying, subject to the following limitations and restrictions:
 - a. 何らかの理由で国籍を失った場合、競技者は保有する他の国籍の中からスポーツ国籍を選択することができる。
 - b. 競技者が最初にライセンスを申請した時点で未成年であった場合、成年に達した後の最初のライセンス申請の際に、保有している他の国籍を選択することができる。
 - c. a.またはb.の条件が当てはまらない競技者が他の国の国籍を有している場合は、以下の制限および制約を受けるものとする:

- such a change of nationality may be made no more than twice in a career;
- 国籍の変更は競技者としての経歴のうち2回までとする。

- if a rider has previously represented his national team in any of the following events: Olympic Games, Continental or Regional Games, World Championships, Continental Championships, World Cup, in any category (Junior, U23, Elite, Masters), the rider shall not be eligible for selection with another national team in the subsequent edition of each of the World Championships and/or Continental Championships (in all disciplines and categories), starting as from the confirmation of the change of nationality by the UCI. This restriction shall not apply in case of a change of sporting nationality from refugee status to the nationality of the country of residence after being granted nationality in said country.

- カテゴリを問わず(ジュニア、U23、エリート、マスターズ)、競技者が過去にオリンピック競技大会、大陸または地域競技大会、世界選手権大会、大陸選手権大会、ワールドカップのいずれかにおいてナショナル・チームの代表となったことがある場合は、UCIが国籍変更を確認した時点から、その次に開催される世界選手権大会、大陸選手権大会(すべての種目およびカテゴリ)において、当該競技者は他のナショナル・チームから選出される資格はないものとする。この制限は、難民の地位であった競技者が、居住国の国籍を付与された後に同国の国籍へとスポーツ国籍を変更する場合には適用されない。

- in case of a second change of nationality under letter c., the rider's ineligibility for participation in World Championships and Continental Championships shall apply to the two subsequent editions of each event, starting from the confirmation of the change of nationality by the UCI.

- c.に基づく2回目の国籍変更の場合、世界選手権大会および大陸選手権大会への参加資格の喪失は、UCIによる国籍変更の確認が行われた時点以降、各大会につき2回にわたり適用されるものとする。

In addition to the above, restrictions may apply for multi-sport events in accordance with the relevant organisation's regulations. The determination of a country that a rider can represent at the Olympic Games, Continental Games or Paralympic Games and any potential restriction on participation in such events are governed by either the Rule 41 of the Olympic Charter and its by-laws (for the Olympic and Continental Games) or the Chapter 3.1 of the International Paralympic Committee (IPC) Handbook (for the Paralympic Games).

上記に加え、総合競技大会については、関連団体の規則に従って制限が適用される場合がある。オリンピック競技大会、大陸競技大会、またはパラリンピック競技大会において、競技者が代表できる国の決定、およびこうした競技大会への参加に対する制限の可能性については、オリンピック憲章およびその付則第41条(オリンピックおよび大陸競技大会について)または国際パラリンピック委員会(IPC)ハンドブックの第3章1(パラリンピック競技大会について)にそれぞれ従うものとする。

d. if the rider is recognised as a refugee in the country of residence, the rider may choose to be classified under sporting nationality of "refugee" pursuant to article 1.1.033.

d. 居住国で難民として認定されている競技者は、条項1.1.033に従い「難民」のスポーツ国籍に分類されることを選択できる。

B. In order to formalise a change of nationality, the following documents must be submitted to the UCI:

国籍変更を正式なものとするためには、以下の書類をUCIに提出しなければならない:

- Proof of eligibility for the nationality chosen, (ex: passport or certificate issued by a ministry, consulate, embassy, etc.)

- 選択した国籍の適格性を証明するもの(例: パスポート、省庁・領事館・大使館などが発行した証明書)

- A formal statement by the applicant, signed and dated, expressing the choice of nationality and acknowledging the restrictions imposed on participation, if applicable.

- 国籍の選択を表明し、該当する場合は参加について課される制限を承知している旨の、申請者による正式な声明文(署名および日付入り)

If an applicant intends for the change of nationality to be effective from a specific date, the latter shall make such request to the UCI at least three months before the said date. Once the change of nationality is confirmed, the UCI will notify the applicant and the concerned national federations.

申請者が、国籍の変更を特定の日付から有効にすることを意図している場合、当該日付の少なくとも3ヵ月前にUCIに対して当該要求を行うものとする。国籍変更が正式に承認された場合、UCIは申請者および関係する各国内連盟に通知する。

In the event of a change of nationality, the rider retains the individual points acquired until then. The points acquired by the nation of the former nationality are retained by the latter.

国籍が変更された場合、競技者はそれまでに獲得した個人ポイントを保持する。また、前の国籍国

が獲得したポイントは当該国が保持する。

(article introduced on 01.03.22 and modified on 01.01.23)

§2 Categories of riders

競技者のカテゴリ

Competitive cycling

競技的自転車

1.1.034 For participation in events on the international calendar, riders' categories are determined by the age of those competing as defined by the difference between the year of the event and the year of birth of the rider.

国際競技日程に登録された競技大会への参加にあたり、競技者のカテゴリは競技大会の行なわれる年と競技者の生年との差で規定される競技年齢により決定される。

(text modified on 1.01.05; 01.01.17).

1.1.034 bis For participation in events on the international calendar and national championships, riders shall be required to hold a UCI ID.

国際競技日程上の競技大会と国内選手権大会への参加するためには、競技者はUCI IDを保持することを要求されるものとする。

(text added on 01.01.17)

1.1.035 Without prejudice to relevant legal provisions, only riders aged 17 or more to whom a licence for one of the international categories below has been issued shall have the right to take part in events on the international calendar. However, riders aged 16 or under may take part in international BMX events (including BMX Freestyle events) and Paracycling events if the applicable legislation does not prohibit it.

相当する法律条項を侵害することなく、下記の国際的カテゴリのうちの1種のライセンスを交付された17歳以上の競技者は、国際競技日程に登録された競技大会に参加する権利を持つ。しかし、16歳以下の競技者は、当該法制が禁止していないならば国際BMX競技大会(BMXフリースタイル競技大会を含む)およびパラサイクリング競技に参加できる。

(text modified on 1.01.05; 01.01.17; 01.01.19).

1.1.036 **Men**
男子

Youth / ユース

This category denotes riders aged 16 years or under and is controlled by national federations, except as provided for BMX and Para-cycling in article 1.1.035.

このカテゴリは16歳以下の競技者であり、条項1.1.035に規定されるBMXおよびパラサイクリングを除き、国内連盟が管理する。

Juniors (MJ: Men Juniors) / ジュニア (MJ: 男子ジュニア)

This category shall comprise riders aged 17 and 18.

このカテゴリは17歳および18歳の競技者からなる。

Under 23 / 23歳未満(U23)

This category shall comprise riders aged 19 to 22.

このカテゴリは19歳から22歳までの競技者からなる。

Elite (ME: Men Elite) / エリート (ME: 男子エリート)

This category shall comprise riders aged 23 and above.
このカテゴリは23歳以上の競技者からなる。

Masters (MO: Men Open)/マスターズ (MO:男子オープン)

This category shall comprise Men Masters with the addition of all riders who are not eligible to compete in Women Masters events pursuant to the UCI Regulations. This category shall comprise riders of 30 years and above who elect this status. The choice of masters status shall not be open to a rider belonging to a team registered with the UCI.

このカテゴリは男子マスターズの出場資格者およびこれに加えてUCI規則により女子マスターズに出場する資格のないすべての競技者からなる。このカテゴリは、このカテゴリを選択した30歳以上の競技者からなる。UCIに登録したチームに属する競技者はこのカテゴリを選択できない。

Para-cyclists / パラサイクリスト

This category shall comprise riders with disabilities as specified by the UCI functional classification system described in part 16, chapter V.

A para-cyclist may, or may not for health and safety reasons, be issued with an additional category from the current list, regarding the established integration procedure. This depends on the degree and nature of the disability.

このカテゴリは、第16部第V章に明記されるUCIの機能的分類体系によって明示されるパラサイクリストからなる。

パラサイクリストは、健康上および安全上の理由により、規定された統合手続に従い、現行のリストから追加のライセンスを発行される場合もある、またはされない場合もある。その決定は当該パラサイクリストの障害の程度および性質に依るものとする。

(text modified on 01.01.03; 01.01.04; 01.01.05; 25.06.07; 01.07.13; 01.01.15; 01.03.16; 01.01.19; 10.06.21; 17.07.23).

1.1.037

Women

女子

Youth / ユース

This category denotes riders aged 16 years or under and is controlled by national federations, except as provided for BMX **and Para-cycling** in article 1.1.035.

このカテゴリは16歳以下の競技者であり、条項1.1.035に規定されるBMXおよびパラサイクリングを除き、国内連盟が管理する。

Juniors (WJ: Women Juniors) / ジュニア (WJ: 女子ジュニア)

This category shall comprise riders of 17 and 18 years old.

このカテゴリは17歳および18歳の競技者からなる。

Under 23 (WU: Women Under 23) / 23歳未満 (WU: 女子U23)

Unless otherwise provided in the UCI Regulations, this category shall comprise riders of 19 to 22.

UCI規則に別途規定がある場合を除き、このカテゴリは19歳から22歳までの競技者からなる。

Elite (WE: Women Elite) / エリート (WE: 女子エリート)

This category shall comprise riders of 23 years and above.

このカテゴリは23歳以上の競技者からなる。

Masters (WM: Women Masters) / マスターズ (WM: 女子マスターズ)

Unless otherwise provided in the UCI Regulations, this category shall comprise riders

of 30 years and above who elect this status. The choice of the masters status shall not be open to a rider belonging to a team registered with the UCI.

UCI規則に別途規定がある場合を除き、このカテゴリを選択した30歳以上の競技者からなる。UCIに登録したチームに属する競技者はこのカテゴリを選択できない。

Para-cyclists / パラサイクリスト

This category shall comprise riders with disabilities as specified by the functional classification system described in part 16, chapter V.

A para-cyclist may, or may not for health and safety reasons, be issued with an additional category from the current list, regarding the established integration procedure. This depends on the degree and nature of the disability.

このカテゴリは、第16部第V章に明記されるUCIの機能的分類体系によって明示されるパラサイクリストからなる。

パラサイクリストは、健康上および安全上の理由により、規定された統合手続に従い、現行のリストから追加のライセンスを発行される場合もある、またはされない場合もある。その決定は当該パラサイクリストの障害の程度および性質に依るものとする。

(text modified on 1.01.03 and 1.01.04, 1.01.05; 25.06.07; 1.07.13; 01.01.17; 01.01.19; 10.06.21).

- 1.1.038** Designations may be adapted in national languages according to linguistic constraints.

カテゴリ名称はそれぞれの国の言語の相違によりそれぞれの言語で表される場合がある。

Cycling for all

サイクリング・フォア・オール

- 1.1.039** A cycling for all licence shall be issued to cyclists practising cycling as a leisure activity. This licence shall give access only to events on the cycling for all calendar.

サイクリング・フォア・オールのライセンスはレジャー活動としてサイクリングを実践しているサイクリストに発行する。このライセンスではサイクリング・フォア・オール日程にある大会にのみ参加することができる。

§3 Teams

§3チーム

Definitions

定義

- 1.1.040** Under these regulations a team is a sports organisation comprising riders and persons supporting them with the aim of taking part in cycling events. Depending on the context the term "team" may also denote the riders of a team who are taking part in a given event.

当規則下におけるチームは、自転車競技参加を目的として競技者と競技者を支援する人員で構成するスポーツ組織である。文脈により「チーム」という語は、ある競技大会に参加するチームの競技者をも示す。

(article introduced on 1.01.05).

Teams registered with the UCI

UCI登録チーム

- 1.1.041** The following teams are teams registered with the UCI:

下記のチームはUCI登録チームである:

UCI WorldTeams: articles 2.15.047 and seq.

UCI Women's WorldTeams: articles 2.13.128 and seq.
UCI ProTeams: articles 2.16.001 and seq.
UCI continental teams and UCI women's continental teams: articles 2.17.001 and seq.
UCI mountain-bike teams: articles 4.10.001 and seq.
UCI track teams: articles 3.7.001 and seq.
UCI BMX teams: articles 6.8.001 and seq.
UCI cyclo-cross teams: articles 5.5.001 and seq.
UCIワールドチーム: 条項2.15.047以下参照
UCI女子ワールドチーム: 条項2.13.128以下参照
UCI プロチーム: 条項 2.16.001 以下参照.
UCIコンチネンタル・チームおよびUCI女子コンチネンタル・チーム: 条項2.17.001以下参照.
UCI マウンテンバイク・チーム: 条項4.10.001以下参照.
UCIトラック・チーム: 条項3.7.001以下参照.
UCI BMXチーム: 条項6.8.001以下参照.
UCI シクロクロス・チーム: 条項5.5.001以下参照.

The reference to the UCI in the name of the categories of team above refers only to the fact that the team has been registered with the UCI under the present regulations. 上記チームのカテゴリ名称においてUCIの意味するところは、現行規則下にチームがUCIに登録されたという事実の言及のみである。

(article modified on 1.01.05; 1.07.10; 01.01.15; 01.07.18).

1.1.042

A rider who is part of a team registered with the UCI may not enter into commitments to an organiser, whoever he may be, to take part in an event unless he has obtained prior consent from his team. That agreement shall be considered to have been granted if, on being duly requested, no answer has been received within ten days. UCI登録チームに属する競技者は、そのチームからの事前承認を得なければ、ある競技大会に参加するとしてその主催者と約束することはできない。この了解は、正式な要請から10日以内に回答がない場合には与えられたものとみなされる。

Any rider in breach of this regulation shall be disqualified and fined from CHF 300 to 5,000.

当規則に違反した競技者は失格および300~5,000スイスフランの罰金を科される。

(article introduced on 1.01.05).

1.1.043

A rider whose team is entered in a race may not participate independently of his team, offenders will be disqualified and fined from CHF 300 to 2,000.

あるレースに参加しているチームに属する競技者は、所属チームとは独立して参加することはできない。違反者は失格および300~2,000スイスフランの罰金を科される。

(article introduced on 1.01.05/条項は2005年1月1日に導入された).

National team

ナショナル・チーム

1.1.044

A national team is a team of riders selected by the national federation of their nationality.

ナショナル・チームとは、国籍のある国の国内連盟により選抜された競技者によるチームである。

(article introduced on 1.01.05).

Regional team

地域チーム

- 1.1.045** A regional team is a team of riders selected by a territorial or other division of a national federation and composed of riders licensed by that federation who do not belong to a team registered with the UCI.

地域チームとは、国内連盟の地域等の部門により選抜され、当該連盟のライセンスを交付された、UCI登録チームに所属しない競技者によるチームである。

(article introduced on 1.01.05).

Club team

クラブ・チーム

- 1.1.046** A club team is a team affiliated to a national federation. Its composition shall be regulated by the national federation, except insofar as the riders may not belong to a team registered with the UCI.

クラブ・チームとは、国内連盟に加盟したチームである。その構成は、UCI登録チームに競技者が所属しない限りを除き、国内連盟により規制される。

(text modified on 1.01.05).

§4.Commissaires

§4.コミセール

(numbering of articles modified on 1.01.05).

(articles 1.1.112 and 1.1.122 abrogated on 1.01.04, the previous article 1.1.125 on 1.01.05/)

- 1.1.047** The commissaire is an official appointed by the UCI or a national federation to ensure that cycling events comply with the provisions of the regulations that may apply. コミセールは、開催される競技大会が、適用されるべき自転車競技規則の規定に従うことを保証するために、UCIまたは国内連盟によって公式に任命される役員である。

Such appointment shall be based on the criteria established by the UCI or the national federation, if any, and may be withdrawn at its discretion.

こうした指名は、UCIまたは国内連盟により規定された基準に基づくものであり、もしあるならその裁量により撤回される。

(text modified on 25.06.19)

- 1.1.048** Commissaires, both individually and/or in a panel shall direct the sporting aspects of cycling events and ensure that the event be in all respects conducted according to The Regulations. They shall, in particular, ensure that the regulations specific to a race, the manner in which it is conducted and all technical provisions relating thereto comply strictly with the applicable provisions of the regulations.

コミセールは、個人的にも、またパネルの一員としても自転車競技のスポーツ面を指導しなければならないし、その大会が確実に自転車競技規則を順守して開催するように指導するものである。コミセールは、特に、レースの細部に亘る規則を確実に実行させるために、規則に述べられている方法で実行し、適用すべきすべての技術規則には完全に合致させなければならない。

Commissaires shall record breaches of the regulations and pronounce the foreseen penalties.

コミセールは規則違反の記録をとり、想定されるペナルティを宣言する。

- 1.1.049** The Commissaires' Panel shall comprise commissaires appointed to supervise a

given cycling event.

コミセール・パネルは、開催される大会を監督するために指名されたコミセールによって編成されるものとする。

It shall record decisions of individual commissaires and shall apply and/or confirm the penalties imposed.

個々のコミセールによる決定事項、ペナルティを科すかあるいはペナルティを科することを正式に認めたことは記録しなければならない。

1.1.050 Each commissaire shall act neutrality and independently. He may in no way be involved in the organisation of the race. He shall immediately decline his appointment if he is aware of any aspect that could cast doubt on his neutrality.

各コミセールは、独立した中立的な立場で行動しなければならない。コミセールは大会の運営に関わってはならない。コミセールは自己の中立的立場に疑わしい面があることに自ら気づいた場合、即刻任命を辞退しなければならない。

1.1.051 The title of national commissaire shall be conferred by the National Federation competent to issue his licence. National Federations shall determine the eligibility, status and functions of commissaires in accordance with the principles mentioned above.

国内コミセールという肩書きは、彼に対してライセンスを発行する権限を有する国内連盟が授与するものである。国内連盟は、上記の原則に従いコミセールの適任な身分と職務を決定するものである。

(text modified on 01.01.17).

1.1.052 Except where an exemption is granted by the UCI, a commissaire other than a UCI international commissaire may officiate only in the country of his National Federation. UCIにより例外を認められた場合を除き、UCI国際コミセール以外のコミセールは、自国の連盟が存在する国においてのみ公的な資格でつとめることができる。

(text modified on 1.01.05).

Elite national commissaires

エリート・ナショナル・コミセール

1.1.052bis The title of elite national commissaire shall be conferred by the UCI in the disciplines determined by the UCI, to persons having successfully completed a course approved by the UCI and given by an instructor appointed by the UCI. Such qualification shall be a requirement for candidates for qualification as UCI international commissaire in the disciplines of Road, Track, MTB and BMX.

エリート・ナショナル・コミセールのタイトルは、UCIに規定された競技部門において、UCIに承認され、UCIによって任命されたインストラクターによって与えられた課程を修了した者にUCIから与えられる。この資格はロード、トラック、MTBおよびBMXの競技部門におけるUCI国際コミセール資格の候補生の要件となる。

To be able to be admitted to the selection procedure to become elite national commissaire, the concerned person has to meet the following conditions:

エリート・ナショナル・コミセールになるための選考手続に入ることを許されるためには、当該者は下記条件を満たさなければならない:

- be a national commissaire licence holder of a UCI affiliated national federation;
- be proposed by that national federation;

- have a command of the course language (French, English or Spanish).
- UCI加盟国内連盟の国内コミセール・ライセンス所持者であること;
- その国内連盟により推薦されること;
- 課程の言語(フランス語、英語またはスペイン語)の駆使力を持っていること。

(article added on 1.01.17; 01.01.19; 05.02.19).

UCI international commissaires

UCI国際コミセール

Conditions of appointment

任命の条件

1.1.053

The title of UCI international commissaire shall be conferred by the UCI to persons having passed the examination and the practical assessment referred to in article 1.1.058.

UCI国際コミセールのタイトルはUCIから与えられるもので、第 1.1.058条に記載されている試験および実践的評価に合格したものでなければならない。

(text modified on 1.01.07; 11.02.20).

1.1.054

To be able to be admitted to the selection procedure to become UCI international commissaire, the concerned person has to meet the following conditions:

UCI国際コミセールになり得るための選考手続きは、下記の条件に合致した関係者のみに受験資格が与えられる。

1. be a national, respectively an elite national commissaire licence holder of a UCI affiliated national federation;
2. be proposed by that national federation. This federation is required to submit an application signed by its president or a person delegated by its president which shall include the following documentation:
 - a copy of an official identity document (passport, etc.) showing that the person - is aged between 25 and 50 years in the year of his selection by the UCI;
 - for the disciplines of Road, **Track**, MTB and BMX: qualification of elite national commissaire obtained after having successfully completed an elite national commissaire course approved by the UCI given by an instructor appointed by the UCI;
 - evidence that he has served actively as a national respectively elite national commissaire in the two years preceding the selection;
3. have an excellent knowledge of the UCI regulations
4. have command of the official course language, which will be one of the two official UCI languages (French or English)
 - 1) UCI加盟の国内連盟の国民で、当該エリート・ナショナル・コミセール・ライセンス所持者でなければならない。
 - 2) 国内連盟により推薦された者。この国内連盟は、下記の書類を含む、会長または会長に指名された者により署名された申請書を提出しなければならない:
 - UCIによる選考が行われる年にその人が25歳から50歳の間であることを示す公式身分証明書(パスポート等)の写し
 - ロード、トラック、MTBおよびBMXにおいて: UCIにより指名されたインストラクターによる、UCIにより承認されたエリート・ナショナル・コミセール課程を修了し、取得したエリート国内コミセールの資格
 - 選考に先立つ2年間にナショナル・コミセールとして積極的に奉仕した証拠
 - 3) UCI規則について優れて知悉していること
 - 4) 2つのUCI公式言語(フランス語または英語)の1つである公式課程用言語の能力を持っていること

と

The final selection of candidates is operated by the UCI based on the needs, the files received, the places available. Additional criteria might be established specifically for the course.

候補者の最終選考は、必要性、受領したファイル、空席に基づき、UCIより行われる。追加の基準は課程のために特に設定されうる。

If a false statement is made, the candidate shall be excluded from every course or examination. If applicable, he shall be stripped of the title of international commissaire.

もし虚偽の記述がなされた場合、候補者はすべてのコースあるいは試験から除外されるものとする。該当する場合、当該人物は国際コミセールのタイトルを剥奪される。

(text modified on 1.01.03; 1.04.05; 1.01.07; 30.01.09; 1.01.10; 1.02.11; 1.02.13; 1.01.17; 01.01.19).

1.1.055 [article abrogated on 01.01.17]

Training courses

養成コース

1.1.056 The training courses shall cover both the theoretical knowledge of the regulations and their practical application in the field.

養成コースは、「UCI自転車競技規則」に関する知識と、これを実地に適用することの双方にわたらなければならない。

(text modified on 01.01.17).

1.1.057 Class and examination sessions shall be organised separately for each different type of programme.

講義と試験は、各プログラムの異なる種類ごとに分離して実施する。

The syllabus for each training course shall comprise a general part common to all disciplines and a special part specific to each discipline/category:

各養成コースの指導要領は、各競技部門の共通事項と、各競技部門/カテゴリの専門事項を含まなければならない。

General part :

共通事項

- UCI Constitution (generalities)
 - general organisation of cycling as a sport
 - world championships
 - continental championships
 - Olympic and Paralympic Games (for Olympic disciplines)
 - discipline and procedures
 - sports safety and conditions
 - antidoping controls (general)
 - the psychological aspects and ethics of the position of international commissaire
-
- UCI定款(概論)
 - スポーツとしての自転車競技の一般組織
 - 世界選手権大会
 - 大陸選手権大会
 - オリンピック競技大会とパラリンピック競技大会(オリンピック種目について)

- 種目と手順
- スポーツの安全と健康状態
- アンチ・ドーピング検査(概論)
- 国際コミセールの立場における心理学的局面と倫理観

Disciplines / categories

競技部門とカテゴリ

- Road
 - Track
 - mountain bike
 - cyclo-cross
 - BMX
 - BMX Freestyle
 - cycle-ball
 - trials
 - cycle-ball
 - artistic cycling
 - para-cycling
-
- ロード競技
 - トラック競技
 - シクロクロス
 - マウンテンバイク
 - BMX
 - BMXフリースタイル
 - サイクル・サッカー
 - トライアル
 - サイクルサッカー
 - サイクル・フィギュア
 - パラサイクリング

(text modified on 1.01.05;1.01.07; 25.6.07; 1.01.17).

1.1.058

The UCI shall set the examination requirements and standards for each course. Examination shall comprise a theoretical part (written and oral) and a practical part. In the event of failure, the candidate shall be permitted to retake the examination a second time, subject to the requirements of article 1.1.054. Two failures in the same discipline shall result in the exclusion for the examinations in that disciplines.

UCIは各課程において試験の必要条件と標準を設定する。試験は、理論の部(筆記および口頭)と実践の部から成る。不合格の場合、条項1.1.054を条件として、候補生は2回目の試験を受けることを許される。同一種目における2回の不合格は、**その**競技部門試験から除外される結果となる。

(text modified on 1.01.03;1.01.07; 1.01.17; 1.01.19).

1.1.059

Within 24 months of passing the theoretical examination for international commissaire, the candidate has to pass a practical in an international event. A UCI shall evaluate the candidate. In the event of failure, the candidate shall be permitted to resit for the practical exam only once.

国際コミセールの理論試験合格から24ヶ月以内に、候補生は国際競技大会における実践的試験に合格しなければならない。UCIは候補生を評価する。不合格の場合、候補生は1回のみ実践的試験を受けることが許される。

(text modified on 1.01.07; 30.01.09; 01.01.2017; 30.01.2017).

1.1.060 [article abrogated on 01.01.17]

1.1.061 International commissaires shall be periodically assessed to guarantee that they meet the required skill levels and in order to keep their qualification.

国際コミセールは、彼らが必要とされる技能水準を満たすことを保証し、彼らの資格を保持するために定期的に評価される。

Commissaires are invited to attend seminars for training and improving skills on a regular basis.

コミセールは、定期的に技能を訓練し、改善するためにセミナーに出席するよう要請される。

These seminars conclude by an assessment of proficiency.

これらのセミナーは実力評価で終了する。

Commissaires are assessed in writing, orally or in practice at an event.

コミセールは、筆記、口頭または大会における実践において評価される。

The seminars for training and improving skills, as well as assessments, are led by UCI tutors and assessors appointed by the UCI.

アセスメントと同様に技能を訓練し、改善するためのセミナーは、UCIによって任命されたUCI指導員と査定官によって指導される。

Commissaires who do not take part in the seminars for training and improving skills or are not deemed to hold the required skill levels, are not reappointed by the UCI.

技能を訓練し、改善するためにセミナーに参加せず、必要とされている技能水準を保持するとみなされないコミセールはUCIによって再度指名されない。

If necessary, the qualification of UCI international commissaire is withdrawn.

必要であれば、UCI国際コミセール資格は撤回される。

(text modified on 1.01.04; 1.01.07; 01.01.2017).

1.1.061 bis [article abrogated on 01.01.17]

Status

コミセールの身分

1.1.062 At the maximum, a UCI international commissaire can exercise in two disciplines. Except for Road and Track commissaires who can at the same time exercise in Paracycling.

A UCI international commissaire cannot at the same time:

最大で、UCI国際コミセールは2つの競技部門において職務遂行することができる。例外としてロードおよびトラックのコミセールは、パラサイクリングにおいて同時に職務遂行できる。

UCI国際コミセールは、同時に次の身分をもってはならない。

- be the holder of a licence as a rider of a team registered with the UCI or be member of a national team;
- exercise any technical function (team assistant, mechanic, paramedical assistant, team manager, etc.) for a national federation or a team registered with the UCI.
- Exercise the function of president or vice president within a national federation or continental confederation.
- UCI登録チームに所属する競技者あるいはナショナル・チーム・メンバーとしてのライセンス所持
- 国内連盟あるいはUCI登録チームにおける技能的職務(チーム・アシスタント、メカニック、医療

補助者、チーム監督等)の実践

- 国内連盟内または大陸連合の会長または副会長職務の実践。

A UCI international commissaire may in no case carry out another role on the occasion of an international event.

UCI国際コミセールは国際競技大会に際して、決して他の役割を遂行してはならない。

(text modified on 1.01.00; 1.01.05; 1.01.07, 25.06.07; 1.02.13; 1.01.17; 01.01.19).

- 1.1.063** Members of the UCI Management Committee as well as UCI staff members may not officiate as international commissaires.

UCI理事およびUCI職員は国際コミセールとしての職務についてはならない。

- 1.1.064** The active career of an international commissaire and elite national commissaire shall end on 31 December of the year in which he reaches the age of 70.

国際コミセールおよびエリート・ナショナル・コミセールの現役活動は、70歳に達した年の12月31日をもって終了する。

(text modified on 1.01.07; 1.02.11; 1.10.11; 08.02.21; 10.06.21).

- 1.1.065** All international commissaires shall be subject to UCI discipline when appointed on an international event.

国際競技大会に指名されたすべての国際コミセールはUCIの規律に従わなければならない。

(text modified on 01.01.17).

- 1.1.066** International commissaires shall at all times, even when not officiating as such, comply with the UCI Regulations, the Code of conduct for Commissaires and shall not cause any material or moral prejudice whatsoever to cycling as a sport or to the UCI.

国際コミセールは、任務外の際においても、UCIの規則やコミセール行動規範に従うものとし、競技としての自転車またはUCIに対して物質的あるいは道徳的侵害をもたらさないものとする。

(text modified on 1.02.07; 26.01.07; 01.01.2017; 23.10.19).

- 1.1.067** Any breach of article 1.1.066 may be referred to the UCI Disciplinary Commission which may impose a suspension of up to 12 months, the withdrawal of the status of UCI International Commissaire, as well as any other disciplinary measure provided in Part XII of the UCI Regulations.

条項1.1.066に対するいかなる違反もUCI懲戒委員会に付託することができ、当懲戒委員会は12か月以下の資格停止、UCI国際コミセール資格の取下げおよびUCI規則パート12に規定されているあらゆる懲戒処分を科することができる。

(text modified on 06.10.97; 01.01.03; 01.01.10; 01.01.17; 23.10.19)

- 1.1.068** [article abrogated on 01.01.17]

Mission

任務

- 1.1.069** The title of UCI international commissaire shall not confer the right actually to be entrusted with a mission.

UCI国際コミセールの肩書きは、実際に任務を託される権利を与えられるものではない。

- 1.1.070** The commissaires shall be designated by the UCI and/or by the national federation for supervision of races on the international calendar, as indicated in article 1.2.116. Members of the commissaires' panel for continental championships shall be designated by the continental confederation.
条項1.2.116に規定されているように、コミセールは、国際競技日程上の競技を管理することを目的として、UCIおよび/または国内連盟により指名される。大陸選手権のコミセール・パネルのメンバーは、大陸連合により指名される。
(text modified on 15.10.04; 1.02.11; 01.01.17, 23.10.19).
- 1.1.071** An international commissaire, if not appointed by the UCI, may be appointed by his national federation to officiate in its country.
国際コミセールは、UCIから任命されない場合、国内連盟が自国内の大会のために任命することがある。
- 1.1.072** A UCI international commissaire may not accept a mission abroad without the agreement of his national federation and of the UCI, other than when appointed by the UCI. Without the agreement of the UCI, the measures listed in article 1.1.066 can be applied.
UCI国際コミセールは国内連盟およびUCIとの合意がなければ国外への任務は受諾しない。ただし、UCIが任命した場合はその限りではない。UCIの同意のない場合、条項1.1.066に掲げられた処置が適用される。
(text modified on 1.02.11).
- 1.1.073** International commissaires appointed for a mission by the UCI shall be entitled to reimbursement of their expenses, the amounts and payment conditions of which shall be determined by the management committee.
任務のためにUCIが指名した国際コミセールは、UCI理事会が決定した金額と条件に従って、諸経費を請求する権利を有する。
- 1.1.074** International commissaires appointed by the UCI and national federation in their respective discipline as detailed in article 1.2.116, shall wear the official uniforms provided by the UCI. Such uniforms may be worn solely during such missions.
UCIおよび国内連盟がそれぞれの競技部門において条項1.2.116の詳述に従って任命した国際コミセールとして、UCIが用意した正式ユニフォームを着用しなければならない。そのユニフォームは任務期間のみ着用してよい。
(text modified on 1.01.19).
- 1.1.074bis** National commissaires and elite national commissaires shall wear the official uniform provided by the national federation in their respective discipline. The UCI logo should not appear on such uniforms.
国内コミセールおよびエリート・ナショナル・コミセールは、それぞれの競技部門において国内連盟が供給する公式ユニフォームを着用しなければならない。こうしたユニフォームにUCIロゴをつけることはできない。
(article introduced on 1.01.19).

§5 Sports directors

チーム監督

1.1.075 Each team, except regional teams and club teams, must nominate a single person as sports director.

地域チームおよびクラブ・チームを除き、各チームは、チーム監督として1名を指名しなければならない。

If, within a team more than one person carries the title of sports director, the team shall designate one person as the head sports director. Other individuals are described as assistant sports director. Without prejudice to the terms of Article 1.1.077, the provisions of this section apply to the head sports director.

もしチームにおいて2名以上の者がチーム監督の肩書きを持つ場合、このチームは1名を主席チーム監督として指名しなければならない。その他の者はアシスタント・チーム監督とみなされる。条項1.1.077の条件を損なわずに、このセクションの条項は主席チーム監督に適用される。

(text modified on 15.10.04; 1.01.13).

1.1.076 No team shall be registered with the UCI or recognised by it as a national team if no team manager has been appointed.

チーム監督を指名していないチームは、UCIに登録できずナショナル・チームとして認められない。

No team may take part in events on the international calendar if it has not appointed a team manager.

チーム監督を指名していないチームは、国際競技日程の大会に参加できない。

(text modified on 15.10.04).

1.1.077 Sports directors shall hold the appropriate license.

チーム監督は適切なライセンスを所持しなければならない。

Sports directors and assistant sports directors of UCI WorldTeams, UCI Women's WorldTeams and UCI ProTeams must also have successfully passed the UCI examination.

UCIワールドチーム、UCI女子ワールドチーム、およびUCIプロチームのチーム監督およびアシスタント・チーム監督は、UCI試験に合格していなければならない。

Sports directors and assistant sports directors who intend to be registered as such for the first time must pass the examination the year before taking on the role.

チーム監督およびアシスタント・チーム監督として初めて登録しようとする者は、その前年に試験に合格していなければならない。

The registration of Sports Directors and assistant sports directors shall only be confirmed by the UCI if the examination is successfully passed.

チーム監督およびアシスタント・チーム監督の登録は、試験に合格した場合にのみUCIによって確認されるものとする。

(text modified on 15.10.04; 1.01.13; 1.01.15; 01.01.17; 01.07.18; 01.01.20; 01.10.22).

1.1.078 Besides the tasks and responsibilities which are provided for in the regulations, the team manager shall be responsible for the organisation of the sporting activities and for the social and human conditions in which the riders practise the sport of cycling within the team.

規則に規定される仕事と責任に加えて、チーム監督は、スポーツ活動と競技者のチーム内の自転車スポーツ実践における社会的・人的条件の管理について責任がある。

(text modified on 1.01.05).

- 1.1.079** The team manager shall constantly and systematically strive, wherever possible, to improve social and human conditions and protect the health and safety of the team's riders.

チーム監督は絶えず組織的に、可能なきはいつでも、社会的・人的条件を改善する努力をしなければならない。そしてチームの競技者の健康と安全を守らなければならない。

(text modified on 1.01.05).

- 1.1.080** The Team Manager shall ensure that the regulations are complied with by all those who belong to the team or who work for it in whatever capacity.

チーム監督は、チームに所属する者あるいはいかなる役目であってもそのために働く者により規則が順守されることを保証しなければならない。

He shall set an example to the others.

彼は他の者の模範とならなければならない。

(text modified on 1.01.05).

- 1.1.081** The team manager shall ensure that there is specialist assistance for the team in the following areas: medicine, treatment in accordance with article 13.3.001 and equipment. He shall ensure that assistance is given by qualified persons and, where required, holders of a licence in accordance with the regulations.

チーム監督は、次の分野においてチームが専門家の支援を確実に受けられるようにしなければならない: 医療、UCI規則第13.3.001条による治療、備品。チーム監督はこの補佐が確実に有資格者により行われること、および、必要な場合には規則に従ったライセンス保持者により行われるようにする。

(text modified on 1.01.04; 1.01.05).

- 1.1.082** The team manager shall ensure that tasks are appropriately divided between all the persons mentioned in article 1.1.080, with the exception of the riders. The tasks for each person shall be clearly specified and respect the regulations. Those persons with titles shall be listed by name. The division of tasks shall be in written form. A copy shall be given to all persons mentioned in 1.1.080. A copy shall also be submitted to the national federation. Teams registered with the UCI and national teams shall also submit a copy to the UCI.

チーム監督は、競技者を除いて、条項1.1.082に述べられた者により仕事が適切に配分されることを確かなものにならなければならない。各者の仕事は明確に指定され、かつ規則を尊重したものでなければならない。これらの者は肩書き付きの名簿化される。仕事分担の表は文書化されなければならない。条項1.1.082に述べられたすべての者にこのコピーを配布しなければならない。また国内連盟にもコピーを提出しなければならない。UCI登録チームおよびナショナル・チームはUCIにコピーを提出しなければならない。

(text modified on 1.01.05).

- 1.1.083** The team manager shall regularly consult all persons mentioned in article 1.1.080 regarding human and social conditions, equipment, risks involved in cycling and the competition schedule for each rider. He shall make a report on each consultation.

Upon their request, a copy of the reports shall be submitted to the national federation or the UCI.

チーム監督は、社会的・人的条件、機材、自転車競技に関する危険および各競技者の競技スケジュールに関して、条項1.1.082に述べられたすべての者に定期的に相談しなければならない。彼は各競技について書面の報告書を作成しなければならない。要求により、その報告書の写しを国内連盟とUCIに提出しなければならない。

(text modified on 1.01.05).

1.1.084

Any failure by a team manager to meet the obligations imposed under this paragraph shall be penalised by a suspension of between 8 days and ten years, and/or a fine of between CHF 500 and 10,000. In the event of a subsequent offence occurring within two years of the first, the team manager shall be suspended for a period of at least six months or excluded permanently and fined between CHF 1,000 and 20,000.

チーム監督によるこの条文による義務に対する違反は、8日間から10年間の資格停止および/または500スイスフランから10,000スイスフランの罰金により制裁される。最初の違反から2年以内におかされた違反の場合には、チーム監督は最短6ヶ月間から永久の資格停止および1,000スイスフランから20,000スイスフランの罰金により制裁される。

(text modified on 1.01.05).

1.1.085

Any person or team failing to respect the division of tasks under article 1.1.082 will be penalised by a suspension of between one month and one year and/or a fine of between CHF 750 and 10,000. If a second infraction is committed within two years, it will be penalised with a suspension of between six months minimum or with permanent exclusion and a fine of between CHF 1,500 and 20,000.

条項1.1.082による仕事分担を尊重しない者、チームは、1ヶ月間から1年間の資格停止および/または750スイスフランから10,000スイスフランの罰金により制裁される。最初の違反から2年以内におかされた違反の場合には、最短6ヶ月間から永久の資格停止および1,500スイスフランから20,000スイスフランの罰金により制裁される。

(text modified on 1.01.05).

1.1.086

The team manager may be held responsible for infractions committed by persons indicated in article 1.1.080 and shall be penalised under the provisions for the infraction in question, unless he can demonstrate that the infraction cannot reasonably be considered to have been caused by negligence on his part, and that he did not endorse it in any way.

チーム監督は、条項1.1.080に述べられた者による違反行為の責任を取らなければならず、また、その違反行為が彼の責任範囲における怠慢によるものでないとみなされることおよび彼が是認したのではないことを彼が示すことができない場合は、当該違反について前述の基準により制裁される。

(text modified on 1.01.05).

§ 6 Technical delegate

技術代表

1.1.087

The UCI may appoint a technical delegate to any cycling event. The role of the technical delegate is defined in the respective Parts of the regulations for each discipline.

UCIはいかなる自転車競技大会にも技術代表を指名することができる。技術代表の役割は各競技部門のための規則のそれぞれの箇所定義される。

(article introduced on 1.01.15).

§ 7 Miscellaneous

雑則

(§ introduced on 01.01.19)

Betting

賭け

1.1.088

Anyone subject to the UCI regulations may not be involved in the organisation of bets on cycling competitions. In particular, it is forbidden to:

- hold direct or indirect financial interests in betting activities insofar as such betting activity concerns cycling;
- take part in or assist in the determination of the betting odds offered on a cycling event.

UCI規則に支配される者はすべて、直接あるいは間接的にも、自転車競技の賭けの運営に関与してはならない。特に以下は禁止される:

- 自転車競技に関係する賭けである限り、その事業に直接的または間接的な金銭的利害関係を有すること
- 自転車競技大会に関して提供される賭けのオッズの決定に参加する、またはその決定を支援すること

In addition, it is forbidden for licence-holders to place bets or agree with a third person for a bet to be placed in relation to the following events:

加えて、ライセンス所持者は以下の競技大会に関して、賭けに投資し、第三者が賭けに投資することを認めてはならない:

- a) Events in which his team may participate or in relation to which he is directly involved in another manner;
 - b) All national, continental and world championships of his discipline(s); and
 - c) All multisport events in which he participates in relation to which he is otherwise involved.
- a) 彼のチームが参加できる競技大会、または他の方法で直接影響する競技への関与する競技大会;
 - b) 彼の競技部門における、国内、大陸および世界選手権大会;そして
 - c) 彼が参加する、他の形で関与する総合スポーツ大会。

Violations to the present article may be sanctioned with a fine of CHF 2'000 to CHF 200'000 and/or a suspension of 8 days to 1 year. Violations to the first paragraph of the present article by an organiser may also be sanctioned with a withdrawal of its events' registration.

前条への違反は2,000スイスフランから200,000スイスフランの罰金および/または8日から1年の資格停止を科される。前条の第1節に対する主催者の違反は、その競技大会の登録撤回も科される。

(text modified on 11.02.20)

Sponsorship

スポンサー

1.1.089

Without prejudice of the applicable law, no brand of tobacco, spirits, pornographic products or any other products that might damage the image of the UCI or the sport of cycling in general shall be associated directly or indirectly with a licence-holder, a UCI team or a national or international cycling competition.

法律の適用を阻害することなく、タバコ、蒸留酒、ポルノグラフィ製品または、UCIまたは自転車競技一般のイメージを損なう製品のいかなるブランドも、直接あるいは間接的にライセンス所持者、UCIチーム、あるいは国内、国際の自転車競技に関係してはならない。

As defined in the present article, a spirit is a beverage with a content in alcohol of 15% or more.

現在の条項で定義される蒸留酒は、15%以上のアルコールを含有する飲料である。

1.1.090

1. Sponsorship by betting companies (including national lotteries) is forbidden if the betting company holds any shares or any contractual arrangements which grant it a right to take part directly or indirectly in the management or decision-making of the organiser, team or licence-holder concerned, unless the betting operator abstains from organising bets in relation to events of the organiser concerned or in relation to the events in which the team concerned takes part and, with regard to any other cycling event, complies with the list of authorised bets drawn up by the UCI Management Committee.

賭け会社が、関係する主催者、チーム、またはライセンス所持者の管理または意思決定に直接的または間接的に参加する権利を付与する株式または契約上の取り決めを保有している場合、当該の賭け会社(国営宝くじを含む)によるスポンサーは禁止される。ただし、賭けの運営者が、関係する主催者の競技大会または関係するチームもしくはライセンス保持者が参加する競技大会に関する賭けの運営を控え、その他の自転車競技大会に関しては、UCI理事会が作成する、公認された賭けのリストに準拠している場合を除く。

2. In all other cases, sponsorship by betting companies is authorised provided the sponsor complies with the list of authorised bets drawn up by the UCI Management Committee, published as Annexe A of the present Part of the UCI Regulations. It is consequently forbidden to be sponsored by a betting company which organises bets on events which do not appear on the said list and/or types of bets which do not appear on the list.

他のすべての場合において、本UCI規則の付属書Aとして公開されている、UCI理事会が作成する公認された賭けのリストの基準を満たしている場合、賭け会社によるスポンサーが認められる。したがって、上記のリストに含まれない競技大会に関する賭けおよび/またはリストに含まれない種類の賭けを運営する賭け会社によるスポンサーは禁止される。

3. In addition, any organiser, team or licence-holder wishing to be sponsored by a betting company shall:

さらに、賭け会社によるスポンサーを希望する主催者、チーム、またはライセンス所持者は、以下を行うものとする:

- ensure that the betting operator is affiliated to one or several the competent national monitoring authorities for the regulation and supervision of sports betting and holds an authorisation to organise bets in accordance with the definitions of the Council of Europe Convention on the Manipulation of Sports Competitions. In the event of absence of a monitoring authority for the supervision of sports betting in the country or countries where the betting operator is affiliated, the UCI may authorise such sponsorship provided that the betting operator is contractually affiliated to a monitoring agency approved by the UCI and which agrees to provide reports concerning atypical or suspicious betting to the UCI.

- 賭けの事業者が、スポーツ賭博の規制と監督を管轄する1つ以上の国家監視当局の管轄下にあり、スポーツ競技の不正操作に関する欧州評議会協定の規定に従い賭けを運営する権限を保持していることを確認する。賭けの事業者が所属する国にスポーツ賭博の監視機関が存在しない場合、UCIは、当該の賭け事業者がUCI公認の監視機関と契約により提携しており、異例の、または疑わしい賭けに関する報告書をUCIに提出することを条件として、そうした事業者によるスポンサーを承認することができる。

- ensure that any such sponsorship contract explicitly prohibits the betting company from

- i. collecting insider information and/or any other information that could be used to manipulate a cycling event
 - ii. participating in any decision of a sporting nature.
- スポンサー契約が、賭け会社に対して以下の事項を明示的に禁止していることを確認する:
- i. インサイダー情報および/または自転車競技大会の不正操作に使用できるその他の情報を収集すること
 - ii. 競技に関係する何等かの決定に参加すること

4. The organisers, team or licence-holder wishing to be sponsored by a betting company shall provide documentation establishing compliance with the conditions above along with their request for registration before the UCI or the national federation if applicable, and as determined by the applicable provisions. In the event the organiser, team or licence-holder is already registered at the time it wishes to obtain sponsorship by a betting operator, the documentation shall be submitted without delay for approval to the UCI or the national federation and in any case no later than two months prior to the event during which the organiser, team or licence-holder wishes to grant visibility to the betting operator.

賭け会社によるスポンサー提供を望む主催者、チームまたはライセンス所持者は、上述の条件順守を確認する書類を、登録を求めそれらの要求とともにUCIまたは該当する場合には国内連盟に、適用される規定に従い提出しなければならない。主催者、チームまたはライセンス所持者が、賭け事業者のスポンサー獲得を望む時に既に登録されている場合、書類は、いかなる場合も主催者またはチームが、賭け事業者の露出を望む競技大会前の2ヵ月以内に遅滞なくUCIまたは国内連盟に提出されなければならない。

(text modified on 11.02.20; 08.02.21)

1.1.091

Breaches of articles 1.1.089 and 1.1.090 may be sanctioned as follows:

条項1.1.089および1.1.090に対する違反は下記により制裁される:

- Refused start and/or fine of CHF 1'000 to 25'000 for a licence-holder (art. 1.1.089 only);
- Refusal or withdrawal of the registration, refused start and/or fine of CHF 5'000 to 500'000 for a team;
- Refusal or removal from the calendar and/or fine of CHF 5'000 to 500'000 for an organiser.
- ライセンス所持者に対し、スタートの拒絶および/または1,000から25,000スイスフランの罰金 (条項1.1.089のみ);
- チームに対し、登録の拒絶または撤回、スタートの拒絶および/または5,000から500,000スイスフランの罰金;
- 主催者に対し、競技日程登録の拒絶または撤回および/または5,000から500,000スイスフランの罰金。

(text modified on 11.02.20)

Chapter II RACES 第II章 レース

SECTION 1 ADMINISTRATIVE PROVISIONS

Section 1 運営規定

§1 Calendar

§1 競技日程

1.2.001 The calendar is the chronological list of cycling races by discipline, category and/or gender which have received prior authorisation by the UCI as regards the international calendar and by a national federation as regards national calendars.

競技日程は、国際競技日程についてはUCI、国内競技日程については各国内連盟の事前承認を受けた、競技部門、カテゴリおよび/または性別による自転車競技の開催月日順の一覧表である。

Authorisation by the UCI or by a national federation for the registration of events on the respective calendars is required in order to ensure the good functioning of the cycling disciplines in particular with respect to the following objectives:

- uniform and consistent exercise of cycling competitions;
- sporting merit and consistency in sporting results;
- sport calendar to the benefit of organisers, teams and riders;
- protection of riders through anti-doping, health and safety rules;
- protection of the integrity of competitions;
- financial stability for organisers, riders and teams;
- solidarity for the elite level to the training and development of young riders.

UCI または国内連盟による競技大会登録の承認は、特に以下の目的に関して、自転車競技の適切な運営のために必要とされるものである:

- 自転車競技の均一性および一貫性のある実施
- 競技上のメリット、および競技結果の一貫性
- 主催者、チーム、および競技者の利益のための競技日程
- アンチ・ドーピング規則、健康および安全に関する規則による競技者の保護
- 競技の高潔性の保護
- 主催者、競技者、およびチームのための財政的安定性
- 若年競技者のトレーニングと育成に対する、エリートレベルの競技者の連帯

(text modified on 01.07.22)

1.2.002 A calendar shall be drawn up for following disciplines:

カレンダーは、次の競技部門の配列とする。

- 1 road / ロード
- 2 track / トラック
- 3 mountain bike / マウンテンバイク
- 4 cyclo-cross / シクロクロス
- 5 BMX Racing / BMXレーシング
- 6 BMX Freestyle (park and flatland) / BMXフリースタイル(パークおよびフラットランド)
- 7 trials / トライアル
- 8 Indoor cycling (cycle ball and artistic cycling) / 室内自転車競技(サイクルサッカーおよびサイクルフィギュア)
- 9 cycling for all (granfondo and gravel) / サイクリング・フォア・オール(グランfondóおよびグラベル)
- 10 para-cycling (road and track) / パラサイクリング(ロードおよびトラック)

(text modified on 15.10.04; 1.01.17;01.07.22).

1.2.003 The calendar shall be prepared annually for a calendar year or a season, in accordance with the period determined by the UCI management committee for each discipline.
競技日程は各競技部門に対してUCI理事会が定める期間に従い、暦年またはシーズン毎に、毎年作成する。

1.2.004 In each discipline shall be prepared a World Calendar, a Continental Calendar for each continent and a National Calendar for each National Federation.
In each discipline a world calendar, a continental calendar by continent and a national calendar by national federation shall be prepared.
各競技部門ごとに、世界競技日程、各大陸のために大陸競技日程、各国内連盟のために国内競技日程を作成する。

The international calendar comprises the world calendar and continental calendars.
国際競技日程は、世界競技日程と大陸競技日程からなる。

An international race is a race entered on a world calendar or on a continental calendar.
国際競技大会とは、世界競技日程あるいは大陸競技日程に記載された大会である。

A national race is a race entered on a national calendar.
国内競技大会とは、国内競技日程に記載された大会である。

Any race which has not received prior authorisation or is not registered on the international or national calendar shall be considered to be a forbidden event in accordance with article 1.2.019.

事前承認を受けていない、または国際・国内競技日程に登録されていない大会は、条項1.2.019に基づき、禁止された競技大会とみなされる。

(text modified on 01.01.01, 01.07.22)

1.2.005 With the exception of UCI WorldTour events, the world and continental calendars are as determined by the UCI management committee on the advice of the continental confederations for the competitions which concern them.
UCIワールドツアーの大会を除き、世界および大陸競技日程は、競技の当該大陸連合の通知をもとに、UCI理事会が決定する。

The calendar of UCI WorldTour events is drawn up by the Professional Cycling Council, in line with the provisions concerning the UCI WorldTour in Part II, section XV.

UCIワールドツアーの競技日程は、第II部セクションXVのUCIワールドツアーに関する条項に従って、プロフェッショナル自転車競技評議会が作成する。

The UCI management committee or the professional cycling council shall assess applications for registration on the international calendar in accordance with the criteria laid down in article 1.2.010 as well as any requirements pursuant to the UCI Regulations and the instructions laid down in the registration procedure for UCI calendars.

UCI理事会またはプロフェッショナル自転車競技評議会は、条項1.2.010に定める基準、ならびにUCI規則およびUCI競技日程の登録手続において定められた指示に従い、国際競技日程への登録申請を審査するものとする。

(text modified on 15.10.04; 01.07.22).

1.2.006

Each year, organisers shall submit their request for registration on the international calendar to their respective national federations.

主催者は毎年、国際競技日程への登録申請を自国の国内連盟に提出するものとする。

By filing its application, the organiser commits to respecting the UCI constitution and regulations and to irrevocably submitting to the jurisdiction of the Court of Arbitration for Sport (CAS) with respect to any dispute concerning the application.

当該申請書の記入にあたり、主催者はUCI定款および諸規則を尊重し、申請に関するいかなる紛争についてもスポーツ仲裁裁判所(CAS)の管轄権に取消不能の形で従うことを約束する。

The organiser of cyclo-cross, mountain bike or BMX events registered on a national calendar in which riders of three or more foreign federations participated, two foreign federations for a track, trials or an indoor cycling event, must request the inclusion of the next edition of the event on the international calendar. The event shall not be included in the national calendar, except if its inclusion in the international calendar is rejected.

3つ以上の国外連盟の競技者が参加した国内競技日程に登録されたシクロクロス、マウンテンバイクまたはBMX競技の主催者、2つ以上の国外連盟の競技者が参加したトラック競技、トライアル、室内自転車競技の主催者は、その次回の競技大会を国際競技日程に含めることを要請しなければならない。国際競技日程に含まれることが拒否された場合を除き、その競技は国内競技日程に含まれてはならない。

The organiser of a paracycling event registered on a national calendar in which riders of many foreign federations participated, as per Article 16.18.003, must request the inclusion of the next edition of the event on the international calendar.

多数の国外競技連盟からの競技者の参加を得た国内競技日程に登録しているパラサイクリング競技大会の主催者は、条項16.16.003により、次回の大会を国際競技日程に載せることを要請しなければならない。

Regarding road, national federations shall pass on applications for inclusion to the UCI with a copy to their continental confederation no later than **July 1st** of the year preceding that for which inclusion is requested. For Track, the deadline shall be set at May 1st. For indoor cycling, para-cycling road and cycling for all, the deadline shall be set at July 1st.

For MTB, BMX, BMX Freestyle and trials, this date is the last Friday of July as for track, para-cycling track and cyclo-cross, the deadline shall be set at December 15th. ロードレースに関し、国内連盟は申請書をUCIへ送付し、同時にコピーを関連の大陸連盟に、その年の遅くとも7月1日までに送付しなければならない。トラック競技については、5月1日を提出期限とする。室内自転車競技、パラサイクリング・ロードおよびサイクリング・フォア・オールの提出期限は7月1日とする。

マウンテンバイク、BMX、BMXフリースタイル、トライアルについては7月の最終金曜日に、トラック、パラサイクリング・トラックおよびシクロクロスの締切日は12月15日とする。

National federations must submit the applications to the UCI in accordance with the instructions laid down in the registration procedures for UCI calendars and, in any case, confirm the organiser's commitment to abide by the UCI constitution and regulations and to submit any additional documentation requested by the UCI.

国内連盟は、UCI競技日程への登録手続きに定められた指示に従ってUCIに申請書を提出しなければならない。いかなる場合にも主催者がUCI定款および諸規則を順守すること、およびUCIが要求する追加書類を提出することを約束することを確認する。

If a race is run over the territory of several countries, the race shall be included on the calendar only with the agreement of the federation of each country concerned.

競技が数カ国にまたがって行われる場合、関連国の連盟の合意が得られた場合のみ、競技日程に記載される。

National federations shall submit to the UCI all applications for which their assessment of the criteria of article 1.2.010 is satisfactory. In case of a negative assessment or any other ill-compliance with the UCI regulations identified by the national federation, the latter shall inform the organiser accordingly.

国内連盟は、条項1.2.010の基準に対する評価が満たされているすべての申請書を UCI に提出しなければならない。否定的な評価またはその他の UCI 規則への違反が国内連盟によって特定された場合、同連盟はその旨を主催者に通知するものとする。

Any organiser for which the application is not transmitted by the national federation to the UCI may file its request directly with the UCI no later than 30 days after the abovementioned deadline for submission of the application by the national federation to the UCI. Such request may only be considered by the UCI if, based on a prima facie examination, there are no justified reasons for the national federation not submitting the application to the UCI.

国内連盟から UCI に申請書が送付されない主催者は、上記の国内連盟から UCI への申請書提出期限から 30 日以内に、UCI に対して直接申請を行うことができる。この要請は、一応の審査に基づき、国内連盟がUCIに申請書を提出しない正当な理由がない場合にのみ、UCIにより検討される。

For any application received after expiry of any above-mentioned deadlines, the UCI shall determine if it can be considered at the time of approval of the respective calendar or only subsequently.

上記の期限の満了後に受領した申請については、UCIは、各競技日程の承認時に検討するか、またはその後で検討するかを決定するものとする。

(texte modified on 1.06.98; 1.01.03, 1.01.04, 1.01.05; 1.07.09; 1.07.12; 25.02.13; 1.07.13; 1.01.16; 1.01.17; 08.02.18; 01.07.18;08.02.21; 01.07.22).

1.2.007 The draft continental calendars shall be sent by the UCI to the respective continental confederations which may state their opinions thereon within 30 days of the despatch of the draft.

大陸競技日程の原稿は、UCIより関連の大陸連盟に送付される。その原稿について意見がある場合は原稿発送日から30日以内に申し出ることができる。

Continental confederations shall, whenever publishing their continental calendars, include world calendar races that are run on their territories.

大陸の各連盟は、それぞれの大陸競技日程を発行する場合、それぞれの地域内で開催される世界競技日程も含めなければならない。

1.2.008 National Calendars shall be prepared by the respective national federations.

国内競技日程は関連の国内連盟が準備する。

National federations shall, when publishing their national calendars, include international calendar races that are run in their countries.

各国内連盟は、それぞれの国内競技日程を発行する場合、それぞれの国で開催される国際競技日程も含めなければならない。

(text modified on 15.10.04).

1.2.009 The first time a race is submitted for inclusion on the international calendar, the organiser shall submit documentation required in the registration procedure for UCI calendars, including at least the following information:

国際競技日程に登録される初めての大会の主催者は、少なくとも以下の情報を含む、UCI競技日

程の登録手続きに必要な資料を提出しなければならない:

- name and contact details of organiser and of representative
- type of race (discipline, speciality, format...)
- venue of the event or description of the course including total length (in km) and, where applicable that of stages and circuits.
- envisaged number and categories of participating teams and/or rider'
- financial aspects (prizes, travel and subsistence expenses);
- references concerning organisation.
- confirmation that the event shall be held in accordance with the UCI regulations for the discipline concerned (with any derogation to be requested for authorisation).
- 主催者および代表者の氏名および連絡先
- 競技の種類 (競技部門、特徴、構成...)
- 競技大会の会場、または総距離(km)、当てはまる場合はステージ、サーキットを含むコースの説明
- 予定される参加チームおよび/または競技者の数・カテゴリ
- 財務面(賞金、旅費・宿泊料)
- 主催者の連絡先
- 競技大会が当該競技部門の UCI 規則に従って開催されることの確認(承認のために要求される適用免除措置も含む)

Any request for derogations to the UCI regulations for the discipline concerned shall be reasoned and submitted to the UCI together with the application for the UCI's consideration.

当該部門に関するUCI規則への適用免除の要請は、理由を付して申請書とともにUCIに提出し、UCIの検討を仰ぐものとする。

For road events, the documentation must be submitted to the UCI no later than three months before the meeting of the UCI management committee at which the calendar in question is finalised (in general, June 25th). For the other disciplines, the documentation must be submitted to the UCI at the latest on the same registration deadline set in Article 1.2.006 for such disciplines.

ロード競技大会に関し、当該競技日程が最終決定されるUCI理事会会合の3ヶ月前までに、必要書類はUCIに提出されなければならない(通常6月25日)。他の競技部門に関しては、他の競技部門のために条項1.2.006に設定された期限に同じく必要書類はUCIに提出されなければならない。

Upon receipt of the application, the UCI shall determine if additional documentation or information is reasonably required in order to assess the criteria laid down in article 1.2.010 and any requirements pursuant to the UCI Regulations and/or the registration procedure for UCI calendars.

UCIは、申請書を受領後ただちに、条項1.2.010に定める基準ならびにUCI規則および / またはUCI競技日程の登録手続きに基づく要件を評価するために、追加の文書または情報が合理的に必要とされるか否かを決定するものとする。

For any application submitted late, the UCI shall determine if it can be considered at the time of approval of the respective calendar or only subsequently.

遅れて提出された申請については、UCIは各競技日程の承認時に検討できるか、またはその後でなければ検討できないかを決定するものとする。

(text modified on 1.01.98; 1.01.04; 1.01.05; 1.07.13; 01.07.22).

- 1.2.010** The UCI shall endeavour to review the application and issue a decision at the UCI management committee (or professional cycling council) meeting planned for

approval of the international calendar of the respective discipline, provided the application is submitted to the UCI in accordance with the applicable deadline(s). The UCI reserves the right to extend the period of review in cases where further assessment of the application is necessary to determine compliance with the applicable requirements.

UCIは、適用される期限に従って申請書がUCIに提出されることを条件として、申請書を審査し、各競技部門の国際競技日程を承認するために予定されるUCI理事会(またはプロフェッショナル自転車競技評議会)で決定を下すよう努めるものとする。UCIは、適用される要件への適合性を判断するために申請書のさらなる評価が必要な場合、審査期間を延長する権利を有する。

The UCI management committee (and professional cycling council) shall review the application on a transparent, fair and non-discriminatory basis having regard to the following criteria and in light of the objectives set out in article 1.2.001:

UCI理事会(およびプロフェッショナル自転車競技評議会)は、以下の基準を考慮し、かつ条項1.2.001に定める目的に照らして、透明、公正かつ非差別的に申請書を審査するものとする:

- Administrative criterion, which includes an assessment of:
 - o Organiser's company, shareholder(s) and representative(s);
 - o Insurance requirements;
 - o Compliance with UCI regulations pertaining to the administration of events, including but not limited to financial obligations towards the UCI and other stakeholders;
 - o Compliance with applicable laws.
- 運営上の基準、これには以下の項目の評価が含まれる:
 - o 主催者の会社、株主、および代表者
 - o 保険の要件
 - o UCIおよびその他の利害関係者に対する金銭的義務を含むがこれに限定されない、競技大会の運営に関するUCI規制の順守
 - o 適用される法律の順守
- Sporting criterion, which includes an assessment of:
 - o Dates requested for event;
 - o Class requested for the event;
 - o Compliance with UCI regulations pertaining to the sporting conduct of events;
 - o Safety requirements;
 - o Specific requirements related to the class of events;
 - o Attractivity of the event for the stakeholders of cycling and third parties;
 - o Respect of scope of competence of commissaires and other stakeholders (e.g., national federations, teams or riders);
 - o Fair and equal treatment of invitations and participating teams and riders;
- 競技上の基準、これには以下の項目の評価が含まれる:
 - o 競技大会の希望日
 - o 競技大会のために要求されるクラス
 - o 競技大会が競技として実施されることに関する UCI 規則の順守
 - o 安全性に関する要求事項
 - o 競技大会のクラスに関連する特定の要件
 - o 自転車競技の利害関係者および第三者にとっての競技大会の魅力
 - o コミセールおよびその他の利害関係者(国内連盟、チームまたは競技者など)の権限の範囲の尊重
 - o 招待、ならびに参加チームおよび競技者の公正かつ平等な取り扱い
- Ethical criterion, which includes an assessment of:
 - o Compliance with the UCI Code of Ethics;

- o Compliance with UCI's anti-doping and medical rules;
 - o Compliance with UCI regulations pertaining to integrity of cycling competitions, including but not limited to rules on sponsorship, obligations related to competition manipulation, forbidden association with betting, forbidden links with teams;
 - o Underlying objectives for organisation of event;
 - o Impact on the reputation or image of the UCI and/or the sport of cycling.
- 倫理的基準、これには以下の項目の評価が含まれる:
- o UCI倫理規定の順守
 - o UCI のアンチ・ドーピングおよび医療に関する規則の順守
 - o 自転車競技の高潔性に関する UCI 規則の順守(これにはスポンサーシップに関する規則、競技操作に関する義務、賭けとの関連付けの禁止、チームとの関連付けの禁止などが含まれるが、これらに限定されない)
 - o 競技大会を運営する潜在的な目的
 - o UCI および / または自転車競技の評判またはイメージに与える影響

In addition to the above, the UCI shall also consider any provisions of the UCI regulations applicable to event organisers.

UCIは、上記に加えて、競技大会主催者に適用されるUCI規則のあらゆる規定も考慮するものとする。

Assessment of the criteria above shall be performed on the basis of the application as well as past editions of the event. The UCI shall consider any relevant documents or information for such purpose.

上記の基準の評価は、申請書および過去に開催された競技大会に基づいて行われるものとする。UCIは、この目的のために、あらゆる関連文書または情報を考慮するものとする。

(article introduced on 01.07.22)

1.2.011

Upon review of the application, the UCI management committee or professional cycling council shall adopt one of the following decisions:

UCI理事会またはプロフェッショナル自転車競技評議会は、申請内容を検討した上で、以下いずれかの決定を下すものとする:

- (i) Authorise the event where, in its reasonable opinion, the race satisfies all authorisation criteria; or
 - (ii) Reject the application request where, in its reasonable opinion, one or more of the criteria for authorisation is not satisfied; or
 - (iii) Authorise the event subject, in its reasonable opinion, to one or more of the following conditions:
 - Completion of a successful test event in particular where the event involves a derogation from the UCI regulations for the discipline concerned; and/or
 - Classification in a lower category of events; and/or
 - Refusal to grant any requested derogation; and/or
 - Change of date to ensure coherence of the calendar (e.g. to avoid overlaps, avoid unlawful dealings between organisers and/or teams, avoid unreasonable burden on teams and/or riders, ensure geographical coherence with other events on the calendar); and/or
 - Other conditions to be satisfied within a reasonable timeframe by the organisers.
- (i) 合理的な見解においてレースがすべての認可基準を満たす場合、競技大会を承認する
 - (ii) 合理的な見解において1つ以上の認可基準を満たさない場合、申請を却下する
 - (iii) 合理的な見解において以下の条件のうち1つ以上を満たすことを条件に、競技大会を承認する:
 - 特に当該競技部門に関するUCI規則の適用免除を伴う場合、テスト大会を成功裏に完了

していること

- 競技大会カテゴリを格下げすること
- 要求された適用免除を認めないこと
- 競技日程の一貫性を確保するための日程変更(例:重複の回避、主催者および/またはチーム間の違法取引の回避、チームおよび/または競技者への不当な負担の回避、競技日程上の他の競技大会との地理的な一貫性の確保)
- その他、主催者が合理的な期間内に満たすべき条件

The authorisation of an event shall be confirmed through publication of the event on the relevant calendar on the UCI website. Other decisions shall be notified by the UCI to the organiser.

競技大会の承認は、UCIウェブサイトの当該競技日程への掲載によって確認されるものとする。その他の決定は、UCIから主催者に通知されるものとする。

(text modified on 01.01.99;01.07.22).

1.2.012

The inclusion of a race on the international calendar shall be subject to the payment of a fee, called the calendar fee, the amount of which shall be set annually by the UCI management committee.

国際競技日程に含まれる大会は、毎年UCI理事会が定める「カレンダー料」と呼ばれる料金を支払わなければならない。

The total amount of the fee must be paid by the organiser to the UCI upon reception of an invoice from the UCI. Invoices are sent 90 days before an event, or upon approval of the race in the calendar, whichever is later.

主催者は、UCIから請求書を受け取り次第、料金の合計金額をUCIに支払わなければならない。請求書は、競技大会の90日前か、または競技日程で大会が承認された時点のいずれか遅い方の日に送付される。

The UCI reserves the right to remove the race from the international calendar at any moment prior to the event should the calendar fee remain unpaid. In such a circumstance, no UCI International Commissaires will be appointed, respectively no UCI ranking points will be awarded to the participants; should the organiser wish to re-register the event on the calendar on a following season a penalty fee of CHF 250 will be applied.

UCIは、カレンダー料が未払いのままである場合、大会前のいかなる時点においても国際競技日程から当該大会を削除する権利を有する。この場合、UCI国際コミセールは任命されず、また、参加者にUCIランキングポイントは付与されない。この主催者が翌シーズンに当該大会を競技日程に再登録することを希望する場合には、250スイスフランのペナルティ料金が適用される。

Furthermore, a race inscription shall be refused if the enrolment fees for previous season's races have not been paid or if the organiser does not honour its financial obligations with the UCI and/or to other stakeholders, subject to the relevant claim being duly established. This measure also applies to the new organiser of the race and, in general, to the organiser and/or race that the UCI management committee considers to be the successor of another organiser or another race.

さらに、競技大会の登録は前回のシーズンの登録料が支払われていない場合、あるいは主催者がUCIおよび/または他の利害関係者に対する財務的責任を果たしていない場合にも、関連する請求が正当に立証されることを条件として拒否される。この基準は新規の競技大会の主催者および、一般的には、他の主催者および/または競技大会の後継者であるとUCI理事会がみなした主催者および/または競技大会にも適用される。

(text modified on 1.06.98; 1.02.03; 1.01.04; 1.01.05, 01.01.21;01.07.22).

1.2.013 In the event of a rejection of an application for registration on the international calendar decided by the UCI management committee or the professional cycling council, the organiser shall be provided with the reasoning for such decision.
国際競技日程への登録申請がUCI理事会またはプロフェッショナル自転車競技評議会によって却下される場合、主催者にその決定の理由が伝えられるものとする。

The UCI may cancel an authorisation decision with immediate effect should the organiser infringe one or more of the criteria or conditions required for authorisation, including in cases where the UCI becomes aware of the relevant information after the registration of the event.

UCI は、競技大会登録後に関連情報を知った場合を含め、主催者が承認に必要な基準または条件の1項目以上に違反した場合、承認の決定を直ちに取消することができる。

Decisions by the UCI management committee or the professional cycling council rejecting authorisation or cancelling registration on the international calendar are subject to de novo appeal before the Court of Arbitration for Sport.

UCI理事会またはプロフェッショナル自転車競技評議会による国際競技日程への登録申請却下または登録の取り消しの決定は、スポーツ仲裁裁判所への新たな上訴の対象となる。

(text modified on 2.03.00; 1.01.05; 1.01.10;01.07.22).

1.2.014 Any change to the date of an event included on the international calendar shall be subject to prior authorisation by the UCI or, for a UCI WorldTour event, the Professional Cycling Council at the request of the national federation of the organiser. In case an event is held at a date which has not been authorised, the event shall be considered to be a forbidden event in accordance with article 1.2.019.

国際競技日程に含まれた競技の期日の変更は、事前に主催者の国内連盟がUCIあるいは、UCIワールドツアー大会についてはUCIプロフェッショナル自転車競技評議会に申請し許可を得なければならない。許可されていない期日に競技大会が開催された場合、条項1.2.019に基づき、当該大会は禁止された大会とみなされる。

(text modified on 2.03.00; 1.01.05; 1.01.10;01.07.22).

§2 Names of races

§2 大会の名称

1.2.015 The organiser cannot call his event by any name other than that under which it was entered on the calendar.

主催者は、競技日程に登録した名称以外のいかなる名称でもその競技大会を呼称できない。

1.2.016 The national federation and the UCI may ask that the name of the race be altered, for instance to avoid confusion with another race.

国内連盟およびUCIは、たとえば他の大会との混同を避けるために名称の変更を要求する場合がある。

1.2.017 No race may be designated as a national, regional, continental, world, cup or championship event, save in the cases expressly provided for in the UCI regulations or unless prior and express authorisation has been obtained from the UCI or the competent national federation with respect to races on its national calendar.

明らかにUCI規則により規定してあるか、またはUCIか国内競技日程の所管の国内連盟から事前に承認を得ていない限り、どのような大会でも、国内、地域、大陸、世界、カップ戦あるいは選手権大会として指定されない。

1.2.018 The organiser shall avoid giving the impression that his race has a status that it does not have.

主催者は、自己の大会を実際以上に高い地位にあるかの如き印象をあたえてはならない。

§3 Forbidden races

§3 禁じられた競技大会

1.2.019 Licence-holders shall not participate in an event that has not been registered on a national or international calendar or has not otherwise been granted prior authorisation by a national federation, a continental confederation or the UCI.

ライセンス所持者は、国内もしくは国際競技日程に登録されていない、または国内連盟、大陸連盟もしくはUCIから事前承認を受けていない競技大会に参加してはならない。

The UCI may grant authorisations to events which do not meet the criteria for registration on the international in order for licence-holders to participate. Such authorisations shall be conditional upon the following conditions:

- the event shall not result in any classification points and not be part of a series; and
- prize money and participation fees shall not exceed the levels of prize money awarded for elite UCI World Championships races of the disciplines concerned; and
- a reasoned request shall be submitted by the organiser at least two months before the respective event.

UCIは、ライセンス所持者の参加を可能とするために、国際競技日程登録の基準を満たさない競技大会に承認を与えることができる。こうした承認は、以下の条件を満たすことを条件とする:

- 当該大会は、いかなるランキングポイントも生じるものでなく、シリーズの一部でもないこと
- 賞金および参加費が当該競技部門の UCI 世界選手権大会・エリートカテゴリの賞金レベルを超えないこと
- 競技大会の2ヵ月前までに、正当な理由のある要請が主催者により提出されること

In case of authorisation, the event shall be published by the UCI.

承認された競技大会は、UCIにより公表される。

National federations issue authorisations in accordance with the above. However, participation of members of UCI teams shall require the UCI's approval.

国内連盟は、上記に従って許可証を発行する。ただし、UCIチームのメンバーの参加は、UCIの承認を必要とするものとする。

(text modified on 25.09.14;01.07.22)

1.2.020 Licence holders may not participate in activities organised by a national federation that has been suspended, save in application of article 18.2 of the UCI constitution.

ライセンス所持者は、UCI定款第18・2条が適用される場合を除き、停権されている国内連盟によって組織された行事には参加してはならない。

1.2.021 Breaches of articles 1.2.019 or 1.2.020 shall be sanctioned as follows:

条項1.2.019 または1.2.020 に対する違反は、下記により制裁される:

For riders and other licence-holders:

- Warning in case of a first-time minor infringement (no intention or negligence);
- A fine of 100 CHF to 10'000 CHF and/or a suspension up to six months for a first-time intentional or negligent infringement (e.g. where notice provided in advance by UCI and/or national federation that the event was a forbidden

race or where licence-holder was otherwise aware of the absence of authorisation for the event);

- A fine of 1'000 CHF to 100'000 CHF and/or a suspension of up to twelve months in case of recidivism.

競技者および他のライセンス所持者に対して:

- 初回の軽微な違反(故意または過失がない場合)には警告
- 故意または過失による初回違反の場合、罰金100~10,000スイスフランおよび / または最長6カ月の出場停止(例: UCIや国内連盟から事前に禁止された競技大会であることを通知されていた場合、またはライセンス所持者が、承認されていない競技大会であることを認識していた場合)
- 再犯の場合、罰金1,000~100,000スイスフランおよび/または最長12カ月の出場停止

In addition to the sanctions provided for above, a team which participates in an event in breach of article 1.2.019 or 1.2.020 shall be sanctioned as follows:

- A fine of 500 CHF to 10'000 CHF in case of a first-time minor infringement (no intention or negligence);
- A fine of 5'000 CHF to 100'000 CHF and/or a suspension of one to six months in case of a first-time intentional or negligent infringement (e.g. where notice provided in advance by UCI and/or national federation that the event was a forbidden race or where licence-holder was otherwise aware of the absence of authorisation for the event);
- A fine of 10'000 CHF to 200'000 CHF and/or cancellation of the team's registration or licence in case of recidivism.

上記の制裁に加えて、条項1.2.019または1.2.020に違反して競技大会に参加したチームは、下記により制裁される:

- 初回の軽微な違反(故意または過失がない場合)、罰金500~10,000スイスフラン
- 初回の故意または過失による違反の場合、罰金5,000~100,000スイスフランおよび / または1~6カ月の出場停止(例: UCIや国内連盟から事前に禁止された競技大会であることを通知されていた場合、またはライセンス所持者が、承認されていない競技大会であることを認識していた場合)
- 再犯の場合、罰金10,000~200,000スイスフランおよびチームの登録またはライセンスの取り消し

In the case of a UCI team, the sanctions shall be double those provided for above (i.e. amounts of fines and durations of suspensions).

UCIチームの場合、制裁は上記の2倍とする(罰金額、出場停止期間など)。

(texte modified on 01.07.22)

§4 Access to a race

§4 レースへの接近

1.2.022

No suspended licence holder may be admitted to a race or to zones not accessible to the public.

停権されたライセンス所持者は競技自体または一般の人が入れない地帯への立入りはできない。

Anyone knowingly engaging or entering a suspended rider for a race shall be fined between CHF 2,000 and 10,000.

ライセンス停止となっている競技者であることを知っていて、その競技者と契約または登録を行った場合2,000または10,000スイスフランの罰金を科する。

1.2.023

The organiser shall grant accreditation and free access to members of the bodies of its national federation and of the UCI.

主催者は、国内連盟ならびにUCIのメンバーに対して自由に入出りできるIDカードを発給しなければならない。

Travel authorisations

旅行許可状

1.2.023 bis The organiser and the national federation must offer support to a team or rider invited to participate (and to whom an entry form has been provided according to article 1.2.049) regarding any required travel authorisations, if any.

主催者と国内連盟は、もしあればいかなる必要とされている旅行許可状について、参加するように招待された(そして、申込用紙は条項1.2.049に従って提供されている)チームまたは競技者に助力を提供しなければならない

(article introduced on 25.06.18)

§5 Sanction

§5 批准

1.2.024 [article abrogated on 01.01.21]

1.2.025 [article abrogated on 01.01.21]

§6 Classifications and cups

§6各種ランキングとカップ

1.2.026 National federations, their affiliates, **event organisers, including** and, in general, all bodies answerable to them, **and any licence-holders** shall be barred from participating **directly or indirectly in the organisation or promotion of any individual or team classification which cumulate points or results from events registered on the UCI International Calendar (i.e. series), whether within the same season or over multiple seasons,** other than those drawn up or expressly authorised by the UCI.

国内連盟、その加盟団体、大会主催者(一般に、上記団体のすべての下部組織を含む)、およびいかなるライセンス保持者も、同一シーズン内であるか複数シーズンにわたるかに関わらず、UCI国際競技日程に登録された競技大会(すなわちシリーズ)のポイントまたは結果を累積する個人またはチーム・ランキングの編成または推進に、直接的または間接的に関与することは禁じられる。ただし、UCIが作成またはUCIが明示的に許可したものは除く。

The registration of any event which is part of a series, as defined above, on the UCI International Calendar shall be subject to compliance with the present article.

上記で定義したシリーズを構成する競技大会をUCI国際競技日程に登録するには、本条に従うことを条件とする。

Any series which cumulates points or results of events on the UCI International Calendar shall be subject to the UCI approval on a yearly basis. In order to assess such request, the UCI shall be provided with any and all regulations relating to the series, including rules of participation, technical rules, any points system and prize money per event as well as any overall prize money (based on the overall standings, but not limited to those only).

UCI国際競技日程上の競技大会のポイントまたは結果を累積するシリーズはすべて、毎年UCIの承認を受けるものとする。承認の要請を評価するため、UCIは、参加規則、技術規則、ポイント制

度、大会ごとの賞金およびシリーズ全体の賞金 (総合順位に基づくが、それらに限定されない) を含む、当該シリーズに関連するあらゆる規則の提供を受けるものとする。

Event organisers wishing to be part of a series shall indicate their intention in the application form for registration on the UCI International Calendar and provide any information related to the series upon request from the UCI.

シリーズへの参加を希望する大会主催者は、UCI国際競技日程への登録申請書にその旨を明記し、UCIからの要請に応じて当該シリーズに関連するあらゆる情報を提供するものとする。

The following specific conditions shall apply for the approval of a series:

- In all cycling disciplines, any series subject to authorisation under this article shall not include more than eight events. However, series in the discipline of Road that have been established before January 1st, 2024, and have been approved for previous seasons, are exempt from this limitation. These series are permitted to maintain a greater number of events subject to annual approval by the UCI and provided they continue to meet the other criteria set forth in this article.

- The name of a series shall not give the impression that the events or the series have a status they do not have.

シリーズの承認には、以下の特定の条件が適用される:

- すべての自転車競技種目において、本条に基づく承認の対象となるシリーズは8大会を超えてはならない。ただし、ロードの種目で 2024年1月1日より前に設けられ、以前のシーズンにおいて承認されていたシリーズは、この制限を免除される。これらのシリーズは、UCIから毎年承認を受け、本条に定めるその他の基準を引き続き満たすことを条件に、より多くの大会数を維持することが認められる。

- シリーズの名称は、その競技大会やシリーズが、本来有していない地位を有しているかのような印象を与えてはならない。

Any application for a series shall also be assessed on the following criteria:

- Fairness and openness of sporting competitions;
- Equal chances for all participants;
- Ethical values in sport;
- The uncertainty of results;
- The protection of riders' health and safety;
- Ensuring a functioning sport calendar;
- The promotion of recruitment and training of young riders;
- Ensuring the integrity and objectivity of competitive sport and proper functioning of competitions;
- Financial stability of event organisers and teams;
- Solidarity between the various levels of sporting practice;
- The pyramid structure of competitions from grassroots to elite level.

シリーズへの申請の評価にあたっては、以下の基準も適用される:

- スポーツ競技の公正性および公開性
- すべての参加者に対する平等な機会
- スポーツ競技における倫理的価値観
- 結果の不確実性
- 競技者の健康と安全の保護
- 滞りのない競技日程の進行に関する保証
- 若手競技者の採用とトレーニングの促進
- 競技スポーツの高潔性と客観性、および競技の適切な進行の確保
- 大会主催者およびチームの財政的安定性
- スポーツの実践におけるさまざまなレベル間の連帯
- 草の根レベルからエリートレベルまでの大会のピラミッド構造

~~Events conducted by an organiser who fails to comply with the preceding paragraph~~

~~shall be deleted from the international calendar for the following year.
前節に従わない主催者が運営する競技大会は、翌年の国際競技日程から削除される。~~

~~In no case, for mountain bike and cyclo-cross, such a classification will not be comprised of more than eight events.
マウンテンバイクとシクロクロスにおいては、そうしたランキングは8つ以上の競技大会からは構成されない。~~

(text modified on 1.08.00; 1.01.05; 1.07.13; 01.01.24).

§7 National Championships

§7 国内選手権大会

1.2.027 National Championships shall be ridden under UCI regulations.
国内選手権大会は、UCI規則に基づき行われる。

1.2.028 Participation in national championships shall be regulated by the respective national federations. Only riders who **hold** the nationality of the country for the purposes of the present regulations may compete for the title of national champion and the relevant points. A rider cannot compete for the title of national champion and the relevant points for more than one country during the same season.
国内選手権大会への参加は、管轄の国内連盟の監督のもとに行なわれる。現行規則の目的に従い、その国籍を持っている競技者のみが、国内選手権と相当するポイントを競うことができる。競技者は国内選手権というタイトルと関連したポイントのために、同シーズン中に複数の国で競技することができない。

If a national federation organises a separate event to award the national champion's title in a given category, riders in this category may not take part in the national championship event in another category. As an exception, if a national federation organises separate events for the award of the Elite and U23 national road champion titles, the national federation may determine that U23 riders are authorised to take part in both events.

もし国内連盟があるカテゴリにおける国内選手権を授与するための別の大会を主催する場合、このカテゴリの競技者は他のカテゴリの国内選手権大会に参加することはできない。一つの例外として、国内連盟がエリートとU23の国内選手権タイトルのための大会を別々に開催する場合、国内連盟はU23競技者が両方の大会に参加を認可することを決定できる。

A maximum of three national federations may organise their national championships as a joint event.

最多3つの国内連盟は共催大会として国内選手権大会を開催できる。

(text modified on 01.01.05; 01.01.19).

Dates of the National Championships

国内選手権大会の日程

1.2.029 National road championships shall be organised during the last full week of the month of June. All results must be received by the UCI within UCI DataRide no later than two days after the last day of the event. No result received after that time shall be taken into consideration for the UCI classification. UCI points awarded will be included in the ranking calculated on the week following the receiving of the results.

国内ロード選手権大会は、6月の最終一週間中に行わなければならない。全競技結果はUCI DataRide(登録システム)を通して、遅くとも大会最終日の2日後までにUCIに受信されなければならない。この期限以降に受信された結果はUCIランキングに考慮されない。与えられたUCIポイント

は、競技結果の受け取り後の週に計算されるランキングに含まれる。

The national cyclo-cross championships shall be run on the date set by the Management Committee.

国内シクロクロス選手権大会は、理事会が設定した日に行わなければならない。

National mountain bike championships of cross-country Olympic (XCO) and cross-country short track (XCC) shall be run the third weekend of July starting from 2025.

クロスカントリー・オリンピック(XCO)およびクロスカントリー・ショートトラックの国内マウンテンバイク選手権大会は、2025年以降は7月の第3週末に行わなければならない。

National BMX championships shall be run on the first weekend of July.

国内BMX選手権大会は7月の第1週末に行わなければならない。

National trials championships shall be run on the last weekend of June. However, it is possible to run them together with the national mountain bike championships.

国内トライアル選手権大会は6月の最終週末に行わなければならない。しかしながら、国内マウンテンバイク選手権大会とともに開催することも可能とする。

National indoor cycling championships should take place 4 weeks before the world championships.

国内室内自転車競技選手権大会は、世界選手権大会の4週間前に行なわなければならない。

The UCI may grant dispensations for the southern hemisphere or in cases of force majeure.

UCIは南半球または重大な状況下においては特別許可を与えることができる。

Concerning the calculation of the UCI rankings, national championships run before or after the mandatory date shall be considered as being run on the mandatory date, except for road cycling.

UCIランキングの算出に関して、義務的日程の前あるいは後に行なわれた国内選手権大会は、ロード競技を除いて、義務的日程に開催されたとみなされる。

(text modified on 1.01.04; 1.01.05; 1.09.05; 1.01.06; 1.01.08; 1.07.10; 1.07.12; 1.07.13; 1.01.16; 3.06.16 ; 01.01.22)

1.2.030 [article abrogated on 01.01.19]

1.2.030 bis [article abrogated on 01.01.19]

SECTION 2 ORGANISATION OF RACES **SECTION 2 レースの主催**

(numbering of articles modified on 1.01.05).

§1 Organiser **§1 主催者**

1.2.031 The organiser of a cycling race shall be licensed as such. He shall be a licence holder of the national federation of the country where the race is run.

自転車競技の主催者はそのためのライセンス(登録証)を所持し、レースが開催される国の国内連盟のライセンスを所持していなければならない。

1.2.032 The organiser shall be entirely and exclusively responsible for the organisation of his race, with respect both to compliance with UCI regulations and to the administrative, financial and legal aspects.

主催者は開催するレースの主権について全責任を持たなければならない。監督、財務および法律上はUCI規則に合致したものでなければならない。

The organiser alone shall be responsible to the authorities, participants, attendants, officials and spectators.

主催者は、関係当局、参加者、アテンダント、役員および観客に対する唯一の責任者である。

The organiser shall be responsible for financial obligations arising from previous occasions on which that event was organised by a third party or from those to which his event is considered to be the successor by the management committee or, where the event in question is a UCI World Tour event, by the Professional Cycling Council.

主催者は、前身の大会で発生した資金的責任について、第3者の主催した場合も、その大会が後継のものであるとUCI理事会あるいは、UCIワールドツアーの大会についてはプロフェッショナル自転車競技評議会がみなした場合は、負わなければならない。

(text modified on 2.03.00; 1.01.05).

1.2.033 Monitoring by the UCI, national federations and by the commissaires of the conduct of the race shall concern only the sporting requirements and the organiser alone shall be answerable for the quality and safety of the organisation and installations.

UCI、国内連盟およびレースの指揮をするコミセールによる監視(モニタリング)は、競技としての要求に関するのみで、レースの組織や設備・施設の質や安全性については主催者が責任を持たなければならない。

1.2.034 The organiser shall take out insurance covering all risks relating to the holding of his race. The organiser shall be entirely responsible for providing the insurance carrier with detailed information regarding the organisation of its event to ensure appropriate coverage.

主催者は、開催するレースにかかわるすべてのリスクをカバーする保険に加入しなければならない。主催者は、適切な補償を確保するために、保険会社に対して競技大会の運営に関する詳細情報を提供する責任を全面的に負うものとする。

The third-party liability insurance taken out by the organiser shall ensure appropriate coverage of damage caused to third parties such as riders, staff and spectators and shall not make coverage conditional on such third parties discharging the organiser's liability.

主催者が加入する第三者賠償責任保険は、競技者、スタッフ、および観客などの第三者に生じた損害を適切にカバーするものでなければならない。かかる第三者が主催者を免責とすることを補償の条件とするものであってはならない。

The third-party liability insurance taken out by the organiser must nominate the UCI as a jointly insured party and cover claims which may be made against the UCI in connection with the event and the areas of intervention of UCI officials.

主催者が加入する第三者賠償責任保険は、UCIを共同被保険者に指名し、競技大会およびUCI役員が介入する分野に関連してUCIに対して行われる可能性のあるクレームをカバーするものでなければならない。

(text modified on 01.01.05 ; 01.03.22)

1.2.035

The organiser shall ensure that the race may take place under the best material conditions for all parties concerned, riders, attendants, officials, commissaires, journalists, security services, medical services, sponsors, the public, etc.

主催者は、レースが、競技者、アテンダント、役員、ジャーナリスト、コミセール、警備、医療サービス、スポンサーおよび一般観客に対して最良の実質的な状態のもとに行われることを保証しなければならない。

Unless otherwise specified, the organiser must provide all the equipment required for the organisation of the event, including all timing equipment.

他に特記がない場合、主催者は、すべての計時装置を含む大会運営に必要なすべての器材を提供しなければならない。

(text modified on 1.01.06 ; 01.03.22).

1.2.035 bis The organiser shall take whatever safety measures caution demands and, whenever necessary, shall obtain authorisations from competent authorities and/or rights owners. The organiser's responsibility shall remain unaffected whether tasks are performed by the organiser itself or a third-party.

主催者は、十分な安全対策を講じるとともに、必要に応じて管轄当局や権利者の許可を得なければならない。行為者が主催者自身であるか第三者であるかによらず、主催者の負う責任は影響を受けないものとする。

The organiser's responsibility in terms of safety encompasses any aspect of the event, including but not limited to sporting operational and commercial matters.

安全に関する主催者の責任は、競技運営や商業的事項を含むがこれに限定されない、競技大会のあらゆる側面を包含する。

The organiser may authorise the shooting of still photography and/or video by aircrafts, including drones or other small aircrafts, subject to obtaining authorization to operate the relevant equipment safely and securely from the envisaged location. The organizer shall also ensure that any aircraft used does not affect the sporting conduct of the event and shall undertake or require that a detailed risk assessment be undertaken with regard to the riders, officials and spectators attending the event.

Furthermore, drones used for the purposes of photography or video recording must in all circumstances maintain a distance of at least five (5) meters from any rider or spectator.

主催者は、想定される場所から安全かつ確実に関連機器を操作するための認可を得ることを条件に、ドローンやその他の小型航空機を含む航空機によるスチール写真やビデオの撮影を許可することができる。また、主催者は、使用する航空機が競技の運営に影響を及ぼさないことを保証し、競技に参加する競技者、役員、および観客に関して詳細なリスク評価を実施するか、または実施するよう求めなければならない。さらに、写真やビデオ撮影を目的とするドローンは、いかなる状況においても、競技者または観客から5メートル以上の距離を保たなければならない。

The organiser must ensure that the use of such equipment on the venue of the event is explicitly foreseen and communicated and fully covered by the relevant insurance carrier.

主催者は、競技会場でのこうした機器の使用が関連する保険会社によって明確に予見・通知され、全面的に保険適用されることを保証しなければならない。

Finally, organisers shall take appropriate measures to ensure that aircrafts, including drones and other small aircrafts, are not used by third persons without being duly authorised and do not impede on sporting operations or the exploitation of third-party rights (e.g., image or media rights).

最後に、主催者は、ドローンやその他の小型航空機を含む航空機が、正規の許可を得ずに第三者によって使用されたり、競技運営や第三者の権利(肖像権やメディアの権利など)の利用を妨げた

りすることのないよう、適切な措置を講じなければならない。
(article introduced on 01.03.22, modified on 01.01.24)

- 1.2.036** The organiser shall always strive to attain the best quality of organisation possible with the means at his disposal.
主催者は、常に最良の質の組織ができるように努力しなければならない。

§2. Authorisation to organise the event §2. 大会組織の公認

- 1.2.037** A cycle race may be organised only if it has been included on a national, continental or world calendar.
自転車競技大会は、国内、大陸および世界競技日程に含まれるもののみ開催できる。

The inclusion of the race on the calendar means that its organisation has been authorisation, but does not imply that the UCI or the national federation that registered it undertake responsibility for it.

競技日程に含まれるという意味は、その組織は認可されたが、それを登録したUCIまたは国内連盟がそれについての責任を引き受けることを伴わない。

- 1.2.038** In addition, the organiser shall obtain any administrative authorisations required under the laws and regulations of the country where the competition is held.
さらに、主催者は、競技が行われる国の法律や規則に基づいた管理認可を得なければならない。

(article modified on 1.01.05).

- 1.2.039** The organiser shall, within the deadline set by his national federation, submit to it the technical file on that race comprising at least the following data (if applicable):
主催者は、国内連盟が設定した締切日までに、少なくとも次のデータ(適用するものがあれば)に合う専門的資料を提出しなければならない。

- the specific regulations for the race; these regulations may not be published in the programme until they have been approved by the national federation;
- programme and schedule of competitions;
- invited riders (categories of rider, teams, etc.);
- entry procedure, distribution of identification numbers;
- list of prizes;
- financial conditions relating to travel and subsistence expenses;
- arrangements for in competition feeding (method, number, feed zones, etc.);
- transport arrangements for participants and baggage;
- description and detailed plans of the track or circuit, including start and finishing zones;
- location of podiums and rooms for antidoping tests, secretarial offices, pressroom, etc.;
- arrangements regarding police and security forces and set-up in case of medical emergency;
- photo-finish and time-keeping installations;
- public announcement facilities and announcers;
- for para-cycling events, information on accessibility services shall be provided.
- 当該レースの特別規則;これらの規則は国内連盟が承認するまでプログラム中で発行されない。
- 競技のプログラムおよびスケジュール
- 招待競技者(競技者、チームのカテゴリ)

- エントリ方法、ゼッケン番号の配布
- 賞金一覧表
- 旅費、宿泊、食事に関する財務条件
- 競技中の飲食物補給の準備(方法、数、補給ゾーン等)
- 参加者および荷物の移動の準備
- トラックまたはサーキット(スタートおよびゴールも含む)の詳細図
- 表彰台、アンチ・ドーピング検査室、事務局、プレスルーム等の場所
- 警察、警備の準備および救急時の準備、
- 写真判定および計時の設備
- 放送設備とアナウンサー
- パラサイクリング競技においては、アクセスサービスについての情報は提供されなければならない。

(article modified on 1.01.05).

§3 Specific regulations

§3 特別規則

- 1.2.040** The organiser shall draw up a set of regulations specific to his race.
主催者は、当該レースの特別規則を設定しなければならない。

The regulations shall inter alia cover sporting aspects particular to the race.
特別規則は、レースにおける競技面を管理するものである。

These specific regulations shall comply fully with the present regulations and have been approved beforehand by the national federation of the organiser.
この特別規則は現在のUCI規則に全面的に合致しなければならない。また、事前に主催者の国内連盟の承認を得なければならない。

- 1.2.041** (N) The specific regulations shall be published in the programme and/or the technical guide for the race.
特別規則は、当該競技のプログラムおよび／またはテクニカル・ガイドに含めて発行しなければならない。

§4 Programme - technical guide

§4 プログラム・テクニカル・ガイド

- 1.2.042** (N) The organiser shall prepare a programme and/or technical guide for his race, which must be approved in advance by his national federation.
主催者は、事前に国内連盟の許可を得てプログラムおよび／またはテクニカル・ガイドを作成しなければならない。

The contents shall be determined by the provisions governing the various disciplines.
内容は競技を管理する規定によって決定しなければならない。

It shall, at least, be written in French or English; other languages may be added.
これらは少なくともフランス語または英語により記述されなければならない; 他の言語を付加してよい。

(article modified on 1.01.05).

- 1.2.043** With the exception of minor alterations to the timetable for the competition, provisions

once published in the programme and/or technical guide can no longer be altered save with the agreement of all concerned or where it is necessary to bring them into line with the regulations.

競技時程表の小変更を除いて、プログラムおよび／またはテクニカル・ガイドで公表した規程は、関係者全員の合意がある場合あるいはUCI規則に従って追加しなければならない場合を除いて変更することはできない。

The organiser may, if necessary, make a substantial change to the timetable for the event subject to the following conditions:

主催者は必要であれば競技大会のための時程表に以下の状況を条件として大幅な変更を加えることができる:

- 1) he must notify the teams or riders and the international commissaires at least 15 days in advance;
少なくとも15日以前に、チームあるいは競技者と国際コミセールに通知すること;
- 2) he must repay the teams or riders, commissaires, national federations and the UCI any irrecoverable costs caused by the change to the timetable.
時程表の変更に起因する回収不能の経費を、チームあるいは競技者、コミセール、国内連盟およびUCIに償還しなければならない;

(text modified on 1.01.04).

1.2.044 Any breach of the provisions relating to the programme or technical guide shall render the organiser liable to a fine of between CHF 500 and 2,000.
プログラムまたはテクニカル・ガイドに関して規則に違反した場合は、主催者は 500から2,000スイスフランの罰金が科せられる。

1.2.045 The organiser shall send the programme and/or technical guide to all teams or riders invited to participate in the race, at the latest when they confirm their enrolment.
主催者は、プログラムおよび／またはテクニカル・ガイドを当該競技に参加を招請したすべてのチームまたは競技者に、少なくとも参加の確定までに送付しなければならない。

The organiser shall send the programme and/or technical guide to the international commissaire(s) 30 days before the date of the race.

主催者は、プログラムおよび／またはテクニカル・ガイドを国際コミセールへ、レース開催の30日前までに送付しなければならない。

1.2.046 At the team managers' meeting, the organiser shall provide a sufficient number of copies of the programme and/or technical guide of the race for distribution to the riders.
主催者は、チーム監督会議において、競技者に配布するために十分な数のレースのプログラムおよび／またはテクニカル・ガイドを提供しなければならない。

1.2.047 By participating in a race, a rider shall be assumed to know and to have accepted the content of the programme and/or technical guide, including the specific race regulations.
競技に参加する競技者は、プログラムおよび／またはテクニカル・ガイドの内容を、当該特別規則を含み、十分に理解しなければならない。

§5 Invitation - Enrolment

§5 招待・登録

General principle

一般則

- 1.2.048** (N) Unless otherwise specified, the organiser is free to select any teams and riders for an event, without any requirement to take account of any national protection.
別段の明示のない限り、主催者は、大会に参加するチームおよび競技者を自由に選択できるものとし、国内の保護を考慮することは要求されない。

Without prejudice to the provision concerning Mountain bike, BMX, indoor cycling, para-cycling, cycling for all, track, trials, cyclo-cross and the masters category, organisers of events registered on the international calendar are not allowed to demand from riders and/or teams any participation fee whatsoever (contribution to costs, entry fee, etc.).

マウンテンバイク、BMX、室内自転車競技、パラサイクリング、サイクリング・フォア・オール、トラック、トライアル、シクロクロスおよびマスターズ・カテゴリに関する条項を損なわない限り、国際競技日程登録大会の主催者は、競技者および/またはチームにいかなるかたちでも参加料を請求してはならない(経費の負担金、エントリー料等)。

(text modified on 1.01.02 and 1.01.04; 1.01.05; 23.09.05 ; 1.02.07; 1.07.11; 1.07.13; 05.03.18; 01.07.18 ; 08.02.21).

Conditions

条件

- 1.2.049** The organiser shall, at least 60 days in advance, invite the team or rider by sending general information. In the case of national, regional or club teams, he shall notify the national federation of the invitation.
主催者は、おそくとも60日前までに招待チームまたは競技者に対して一般的な(大会の)情報を送付しなければならない。ナショナル・チーム、地域およびクラブ・チームの場合、そのチームは本国連盟に対して招待された旨を通知しなければならない。

At least 50 days before the race, an invited party shall inform the organiser in writing (letter, fax, email) whether he/it wishes to participate in the race or whether he/it wishes to decline the invitation.

レース開催のおそくとも50日前までに、招待された者は主催者にレースに参加するか否かを書面(書簡、ファックスまたはEメール)で回答しなければならない。

At least 40 days before the race, the organiser shall send an official UCI entry form to all invited parties whose participation he accepts. At the same time, he shall inform invited parties whose participation he does not accept to that effect.

レース開催おそくとも40日前までに、主催者は「公式UCIエントリー様式」を、参加を受入れるすべてのチームに送付しなければならない。同時に、主催者は招待したが、参加申込みを受入れなかったチームにも連絡しなければならない。

At least 20 days before the race, the invited party shall return to the organiser the original of the duly completed entry form.

レース開催のおそくとも20日前までに、招待された側は「entry form」を完全に記入し、オリジナルを主催者に返送しなければならない。

72 hours before the event's start time, the teams must fax or email the organiser a copy of the entry form giving the names of the entrants plus two reserves.

当該競技スタートの72時間前に、チームは主催者に、参加競技者名に2名の補欠名を加えて「entry form」の写しをFaxまたはEメールで送信しなければならない。

Any party failing to meet the prescribed deadlines shall forfeit its rights.

規定の締切日に従わない場合はその権利を失うものとする。

(text modified on 1.01.01; 1.01.03 and 1.01.04; 1.01.05; 1.10.10).

- 1.2.050** The organiser shall submit the entry forms to the commissaires' commission for verification.
主催者はentry formを確認のため、コミセール委員会に提出しなければならない。

General provisions

総合規定

- 1.2.051** In a national calendar race, the entry procedures shall be determined by the national federation of the organiser.
国内競技日程のレースにおけるエントリー手続きは主催者の国内連盟が決定する。

- 1.2.052** National, regional and club teams and their respective riders may not start in competitions abroad unless they hold authorisation in writing issued by their federation (except teams and riders from the same federation as the event organiser). This authorisation must carry the dates of validity and the name(s) of the rider(s) concerned.
ナショナル、地域およびクラブ・チームおよび関係競技者は、所属国内連盟発行の書面による許可を持たずして外国の競技に出走することはできない(チームおよび競技者が、大会主催者と同じ国内連盟に属する場合を除く)。この許可状には有効期日と関係する競技者名が記されていなければならない。

The provisions in this article shall not apply to riders covered by the provisions of article 2.1.011.

この条項の条文は、条項2.1.011の条文による競技者には適用しない。

The provisions in this article shall not apply to riders participating in cyclo-cross Mountain Bike, BMX, BMX Freestyle or Trials events.

この条項の条文は、シクロクロス、マウンテンバイク、BMX、BMXフリースタイル、またはトライアル競技に参加する競技者には適用しない。

(text modified on 1.01.01 ; 1.01.04; 01.01.05; 01.07.18, 01.01.21 ;08.02.21).

- 1.2.053** In the event that a UCI registered team is entered but fails to appear, the signatory of the entry and the team that he represents shall be jointly and severally liable to pay the organiser an indemnity equal to twice the travel and subsistence expenses agreed in writing.
UCI登録チームがエントリーしていながら参加しない場合、エントリーの署名者およびかれが代表するチームは連帯または個別に、書面で合意した旅費、滞在費の2倍相当の賠償金を主催者に支払う責任がある。

In other cases of failure to start, the signatory of the entry and the team which he represents shall be jointly and severally liable to pay the organiser a penalty charge equal to the travel and subsistence expenses agreed in writing.

その他の場合で競技者がスタートしなかった場合、エントリーの署名者および彼が代表するチームは、連帯または個別に、書面で合意した旅費、滞在費に相当する額のペナルティ金額を主催者に対して支払う責任がある。

(text modified on 1.01.02 ; 1.01.04; 1.01.05; 1.02.14).

- 1.2.054** The organiser may not accept late entries. The organiser must inform the signatory of

the entry in question of this. The president of the commissaires' panel shall rule in the event of dispute.

主催者は、遅延エントリーは受け付けない。その旨主催者は遅延エントリーの署名者にこれを通知しなければならない。この件が論争になった場合はチーフ・コミセールが裁定する。

The organiser may not refuse to allow a team or a rider entered to start. He must submit his objections to the commissaires' panel which shall decide.

主催者は、エントリーしたチームまたは競技者がスタートすることを拒否できない。彼は決定権のあるコミセール・パネルに異議を提出しなければならない。

Should the organiser refuse without valid reason to allow an entered team to start in an event of road UCIProSeries or 1, the organiser must pay the team an indemnity equal to double the total sum of the allowances for the event.

ロードのUCIプロシリーズ、クラス1の大会において、エントリーしたチームがスタートすることを拒否する正当な理由を主催者が持たない場合、主催者はその大会の手当合計額の2倍に等しい補償金をチームに支払わなければならない。

(text modified on 1.01.02; 1.01.05, 23.10.19).

Penalties

ペナルティ

1.2.055

The following infringements shall be penalised as indicated below:

下記の違反には、以下に示すペナルティを科す：

1. Rider contracted (identification number issued) absent at the start:

契約した競技者が(ゼッケン発行済み)スタートしない場合：

- if not participating in any other event : a CHF 50 fine

- if participating in another event: exclusion from the classification and a fine of between C/JF 500 and 3,000.

- 他の競技に出場していない場合、罰金50スイスフラン。

- 他の競技に出場している場合、順位から除外し、罰金500～3,000スイスフラン。

2. Failure on the part of the organiser to use the official entry form:

主催者側が、"official entry form"を使用しない場合：

- fine of between CHF 300 and 1,000 per team.

- 1チームあたり300～1,000スイスフランの罰金。

(text modified on 1.01.05).

§ 6 Race headquarters – Secretarial office

§6 競技本部 – 事務局

1.2.056

(N) The organiser shall provide a fully equipped secretarial office for the full duration of the race. A representative of the organiser must be present there at all times.

(N) 主催者は完全に備品がそろった事務局を競技の全期間にわたって提供しなければならない。主催者の代表者はここに全時間所在しなければならない。

(article introduced on 1.01.05).

1.2.057

(N) This race headquarters will be set up at the competition venue. For road races, the race headquarters will be operational at the start location during the two hours that precede the start of the race, as well as at the finish location, during the two hours that precede the finish of the race.

(N) この競技本部は競技会場に設置しなければならない。ロードレースにおいては、競技本部はス

スタート場所にてスタートの2時間前から機能し、フィニッシュ場所においてもレース・フィニッシュの2時間前から機能しなければならない。

(article introduced on 1.01.05).

1.2.058 (N) The race headquarters at the finish will remain open until the results are sent to the UCI, or, if the commissaires have not completed their work at that juncture, until such time as that work has been completed.

(N) フィニッシュ場所における競技本部は、競技結果がUCIに送付されるまで、あるいはコミセールが重要な局面において仕事を完了できない場合はその仕事が完了する時間までは開設されていなければならない。

(article introduced on 1.01.05).

1.2.059 (N) (N) The race headquarters must be provided with at least a telephone line, a fax and a computer with internet access.

(N) 競技本部には最小限、電話、Faxおよびインターネットに接続したコンピュータを用意しなければならない。

(article introduced on 1.01.05).

§ 7 Course and safety

§7 コースと安全

Safety

安全

1.2.060 The organiser must provide an adequate security service and organise efficient cooperation with the police.

主催者は十分な安全策を提供し、警察の効果的な協力を組織しなければならない。

(article introduced on 1.01.05).

1.2.061 Without prejudice to the relevant legal and administrative provisions and the general duty of care, the organiser shall ensure that the race course or the competition grounds include no places or situations that could constitute a particular safety risk to anyone (riders, attendants, officials, spectators, etc.).

関連法規や管理規則や一般注意義務を損なうことなく、主催者は、いかなる者(競技者、アテンダント、役員、観客、等)に対しても重大な安全上の危険を構成する場所や状況を、レース・コースや競技グラウンドに含むことがないことを保証しなければならない。

(article introduced on 1.01.05).

1.2.062 Without prejudice to provisions requiring an entirely closed circuit, all traffic shall be stopped on the course as the race passes through.

完全閉鎖のサーキットを要求する条項を無効とするものではないが、競技が通過するときにはコースにおけるすべての交通は停止させなければならない。

1.2.063 In no case can the UCI be held responsible for defects in the course or installations of for any accidents that may occur.

事故を起こし得るコースあるいは設備の欠陥について、いかなる場合もUCIに責任はない。

(article introduced on 1.01.05).

- 1.2.064** Riders shall study the course in advance.
競技者はレース前にコースを調べておかなければならない。
- Unless ordered so to do by a police officer, they may not leave the prescribed course and shall not be able to claim any error in this respect, nor any other motive such as, for example, incorrect directions by any person, badly placed or non-existent signs, etc.
警官から指示があった場合を除き、指示されたコースから離れてはならず、たとえ間違った方向を指示されたり、標識等の不備によって間違った方向に行ったとしても不服をのべることはできない。
- Conversely, should the rider take a shortcut giving an advantage, he shall be penalised in accordance with article 12.1.040.15 (2.12.007 for Road events), notwithstanding any other disciplinary measures that may be provided for.
逆に、競技者が近道をとることにより有利な立場を得た場合、他のすべての懲戒処分の実施を害することなく、当該競技者は条項12.1.040.15(ロード競技においては2.12.007)に従い罰則を科されるものとする。
- (text modified on 01.01.07; 01.01.19).*
- 1.2.064bis** [article transferred to article 2.2.025 on 01.01.19]
- 1.2.065** If one or more riders leave the circuit on the orders of a police officer, they will not be punished. If that detour gives an advantage, the riders concerned shall wait when they return to the normal course and then restart in the positions they occupied before the detour.
一人または複数の競技者が、警官の指示によりサーキットから離れた場合は処罰されない。迂回が優位性を与えた場合、関与した競技者は正規のコースに戻るまで待ち、迂回する前にいた順位から再スタートする。
- If all or some of the riders take the wrong route, the organiser shall do all he can to direct the riders back to the course at the place where they left it.
全部または一部の競技者が間違ったコースをとった場合、主催者はこれらの競技者をコースを離れた場所まで戻すように努力しなければならない。
- 1.2.065 bis** *(Article abrogated on 01.03.22)*

§8 Medical Service **§8 医療体制**

- 1.2.066** The organiser shall set up an adequate medical service.
主催者は、適切な医療体制を設けなければならない。
- 1.2.067** The organiser shall appoint one or more doctors to provide riders with medical care.
主催者は、競技者の医療を提供するために1名以上の医師を指名しなければならない。
- 1.2.068** Facilities for rapid transfer to hospital must be available. At least one ambulance shall follow the competition or be available at the competition venue.
病院への迅速な搬送手段が利用できなければならない。少なくとも救急車1台がレースに後続するか、あるいはいつでも対応できるように競技会場に配置しておかなければならない。

Prior to the start of the event, the organiser must make available to starting teams a list of the hospitals contacted to handle any injuries.

競技大会のスタート以前に、主催者はスタートするチームが、負傷を処理するために連絡してある病院のリストを利用できるようにしなければならない。

(text modified on 1.01.98; 1.01.05).

§9 Prizes

§9 賞金

1.2.069 All information on prizes (number, nature, amount, conditions of awarding) shall be clearly stated in the programme or technical guide of the race.

賞金(品)の内訳(数量、種類、金額、授賞の条件)を大会のプログラム／テクニカル・ガイドに明記しなければならない。

1.2.070 The management committee may set minimum prize levels for events on the international calendar.

UCI理事会は、国際競技日程の大会の最低賞金水準を設定する。

For UCI World Tour events, the total minimum prize value is determined by the Professional Cycling Council.

UCIワールドツアー競技においては、最低賞金額はプロフェッショナル自転車競技評議会が決定する。

(text modified on 2.03.00; 1.01.05).

1.2.071

The event organiser is responsible for paying the prizes to the riders/teams. However, national federations may provide that prizes be paid to them by the organisers prior to the event, in order to proceed themselves with the payment of prizes or require that the organiser sets up a bank guarantee for the total amount of prizes. National Federations may impose such requirements on any event taking place on its territory.

競技大会の主催者は、競技者/チームに賞金を支払う責任を負う。ただし、国内連盟は、自ら賞金の支払い手続きを進めることができるよう、競技大会の開催前に主催者が国内連盟に対して賞金を払い込むことを規定することができる。または、主催者が賞金総額に対して銀行保証を設定することを要求することができる。国内連盟は、自国内で開催されるあらゆる競技大会に、こうした要件を課すことができる。

As an exception to the first paragraph, the UCI may provide that prizes shall be paid by the organiser into a specific bank account as part of a centralised platform for the distribution of prizes and managed by the UCI or a third-party designated by the UCI.

前段落の例外として、UCIは、賞金を分配するための一元型プラットフォームの一環たる特定の銀行口座に主催者が賞金を払い込み、UCIまたはUCIが指定する第三者がこれを管理することを規定することができる。

In such a case:

- Where applicable, the organiser shall be responsible for withholding taxes in accordance with the tax laws in the country of the event. Where taxes are withheld, the organiser shall be responsible for providing all relevant tax certificates (via electronic upload onto the platform);
- The payment made by the organiser onto the centralised bank account

shall include the entire prize money due for the event less deduction of any withholding taxes;

- Such payment shall be made upon the obligations related to withholding taxes being fulfilled and no later than 45 days after the event;
- In the event of a distinct entity (such as the country's national federation or riders' association) being borne with a statutory obligation to deal with withholding taxes on behalf of organisers, the UCI shall instruct such entity of the modalities to be complied with in relation to the withholding of taxes and remittance of prize money.

こうした場合には:

- 大会が開催される国の税法に従って源泉徴収税が課される場合には、主催者がこれを負担する責任を負う。課税される場合、主催者は関連するすべての納税証明書を(プラットフォームへの電子媒体によるアップロードにより)提出する責任を負う。
- 主催者が代表銀行口座に払い込む金額は、徴収される税額をすべて控除した上での大会の賞金全額とする。
- 上記の払い込みは、納税に関連する義務が履行された後、かつ遅くとも大会終了後45日以内までに行われるものとする。
- 主催者に代わって別の組織等(同国の国内連盟または競技者団体等)が税金を負担する法定義務を負っている場合、UCIは当該組織等に対して、税金の控除および賞金の支払いに関して従うべき手続きを指示する。

(text modified on 01.02.19; 23.10.19; 08.02.21)

1.2.072

Prizes shall be paid to the beneficiaries or their representatives no later than 90 days after the finish of the race.

However, in the case of a centralised platform, - the UCI may withhold payments until such time that they are satisfied that the riders entitled to prizes are not susceptible of being disqualified further to an anti-doping rule violation committed in connection with the event or subsequently being disqualified by a competent decision-making body. In relation to anti-doping, the UCI shall seek verification with the International Testing Agency solely regarding events for which the latter initiated and directed sample collection.

賞金は、受賞者または受賞者の代表に対して、大会終了後90日以内に支払わなければならない。ただし、一元型プラットフォームの場合、UCIは、賞金を授与される資格のある競技者が、当該大会に関連して行われたアンチ・ドーピング規則違反によって失格となる、または後日所轄の意思決定機関により失格とされる可能性がないと確信できるまで、支払いを保留することが可能である。アンチ・ドーピングに関して、UCIは、国際検査機関がサンプル収集を実施した大会に関してのみ、同機関に検証を求めるものとする。

For events which are not included in the centralised platform, the event organiser shall be responsible for seeking verification with the relevant decision-making body susceptible of disqualifying a rider before proceeding with the payment of the prizes. 競技大会が一元型プラットフォームの対象外である場合、大会主催者は、賞金の支払いを進める前に、競技者を失格とする可能性のある、関連する意思決定機関に確認を求める責任を負う。

In particular, where in-competition testing has been conducted, the event organiser shall seek verification with the anti-doping organisation which initiated and directed sample collection.

特に、大会中にドーピング検査が実施された場合、大会主催者は、サンプル収集を実施したアンチ・ドーピング機関に確認を求めるものとする。

(text modified on 01.02.19; 01.02.21)

1.2.073

At any time prior to payment of prizes, if there is any dispute or ongoing proceeding that might influence placing and hence entitlement to a prize, the prize may be

withheld until a decision has been reached.

賞金の支払い前のいずれかの時点において、順位、したがって賞金の獲得資格に影響を与えるような異議申立てまたは法的手段がとられた場合、結論が出るまで賞金の授与は留保してよい。

(text modified on 1.01.05; 1.10.05; 1.01.09, 01.01.21).

- 1.2.074** If a race or a stage is ridden at an abnormally low average speed, the commissaires' panel may, after consulting the organiser, decide to reduce or cancel prizes.
レースまたはステージにおいて、平均速度が異常に遅い場合、コミセール・パネルは主催者と協議の上、賞金を減額するか取り消すことができる。

§10 Travel and subsistence expenses

§10 旅費および滞在費

- 1.2.075** 1. Without prejudice to the provisions below, the contribution made by the organiser to the travel and subsistence expenses of the teams or riders in an event on the international calendar shall be negotiated directly between the parties.
The subsistence allowance shall include accommodation, meals and drinks (only mineral water) during the event.
下記条項を損なうことなく、国際競技日程上の競技大会においては、チームあるいは競技者の旅費、滞在費の主催者による分担金額は、当事者間で直接協議しなければならない。
滞在費には競技大会中の宿泊、食事および飲料(ミネラル・ウォーターのみ)を含まなければならない。
2. For certain events, the management committee or the Professional Cycling Council may oblige the organisers to pay a participation allowance and fix the minimum amount of the allowance.
The participation allowances shall be deemed to cover travel expenses.
ある競技大会において、理事会またはプロフェッショナル自転車競技評議会は、参加手当と固定最少金額の日当を主催者に義務付けることができる。
この参加手当は旅費を補償するものとみなされる。

(text modified on 1.01.02; 1.01.03; 1.01.05; 1.01.06; 1.10.09).

- 1.2.076** The allowance due will be paid no later than the end of the event.
支払われるべき日当は競技大会終了以前に支払われる。

For races of 4 days or more, the agreed allowance shall be invoiced by the team and will be paid via bank transfer by the organizer to the team on an agreed upon date.
4日以上レースの場合、合意による支給額はチームによって請求されることとし、合意された日付に主催者からチームに銀行送金により支払われる。

Special provisions for Road events

ロード競技のための特別条項

For Men Elite UCI WorldTour, UCI ProSeries and class 1 events as well as Women Elite UCI WorldTour and class 1 events, the allowance must be paid within 30 days from the day a corresponding invoice has been issued by the team; this may only be validly issued from the day after the end of the event.

男子エリートのUCI ワールドツアー、UCIプロシリーズおよびクラス1大会、同様に女子エリートのUCI ワールドツアーおよびクラス1大会のために、日当は対応する請求書がチームによって発行された日から30日以内に支払われなければならない。これは大会最終日以降にのみ有効に発効できる。

In the case of an unjustified delay in payment of the participation allowance, the team is fully entitled to interest on arrears of 15% per year without the requirement for prior notice. Furthermore, unless there has been referral to the UCI Arbitral Board in the meantime, the amounts below shall be payable as a penalty provided that the team issues formal notice to the organiser at least 10 days before the implementation of each penalty:

根拠なく参加手当支払いが遅滞した場合、チームは事前通知の要件なく1年あたり15%の遅れに対する利息を十分に与えられるものとする。さらに、UCI仲裁委員会への付託がその間がない限り、チームが各制裁実行の少なくとも10日前に正式通知の主催者発行を条件として、下記の金額は制裁として支払い可能であるものとする:

- 50% of the agreed allowance in the case of a delay of more than 30 days;
遅滞が30日以上の場合、合意された参加手当の50%
- 50% of the agreed allowance in the case of a delay of more than 60 days.
遅滞が60日以上の場合、合意された参加手当の50%

(text modified on 1.01.05; 1.10.13; 1.01.15; 1.01.16; 1.01.17).

SECTION 3 RACE PROCEDURES

レースの手続

(numbering of articles modified on 1.01.05).

§1 Supervision of the organisation and competition

§1 組織と競技の監督

- 1.2.077** The material administration of the race shall be assumed by the organiser or his representative.
競技の物質的な管理は、主催者または主催者代表が責任を負わなければならない。

Purely material organisational problems shall be solved by race administration in accordance with applicable regulations and after consulting the commissaires' panel. 純粹にレース運営による物質的運営上の問題は適用規定に従い、コミセール・パネルとの協議後に解決する。

- 1.2.078** The president of the commissaires' panel, together with the other commissaires, shall take on the sporting administration and supervision of the competition.
チーフ・コミセールは他のコミセールとともに、競技のスポーツ面の管理とその指揮監督に関し責任を負わなければならない。

(text modified on 1.01.05).

§2 Conduct of participants in cycling races

§2 自転車競技参加者の品行

- 1.2.079** All licence holders shall at all times be properly dressed and behave correctly in all circumstances, even when not racing.
すべてのライセンス所持者はレースのない時でも常にきちんとした服装をし、あらゆる場合において礼儀正しいふるまいをしなければならない。

They shall refrain from any acts of violence, threats or insults or any other improper behaviour or from putting other persons in danger.

すべてのライセンス所持者は、おどしや、侮辱や、下品なふるまいや、他の人を危険な状態におとしおそれたりしてはならない。

They may not in word, gesture, writing or otherwise harm the reputation or question the honour of other licence holders, officials, sponsors, federations, the UCI or cycling in general. The right of criticism shall be exercised in a motivated and reasonable manner and with moderation.

言葉、身振りや書いたものなどで他のライセンス所持者や役員やスポンサーや連盟、UCIまたは自転車競技全般の名誉や評判を傷つけてはならない。批評の権利は、穏健に、十分な動機があり筋の通った方法でのみ行使できる。

1.2.080 All licence holders shall, in whatever capacity, participate in cycling races in a sporting and fair manner. They shall look to contributing fairly to the sporting success of the race.

すべてのライセンス所持者は、その立場にかかわらず、スポーツ的でフェアな態度で競技に参加しなければならない。大会のスポーツとしての成功に寄与することに気を付けなければならない。

1.2.081 Riders shall sportingly defend their own chances.

競技者はスポーツマンとしてあたえられた機会を守らなければならない。

Any collusion or behaviour likely to falsify or go against the interests of the competition shall be forbidden.

いかなる偽りまたは競技の利益に反する共謀または行動も禁じられる。

1.2.082 Riders shall act with utmost caution. They shall be held responsible for any accidents that they cause.

競技者は最大限の注意を以って行動しなければならない。競技者が原因で発生した事故に関しては自分で責任を負わなければならない。

They shall, in the way they behave in the race, observe the legislation of the country where the race takes place.

競技者は、レース中の行動において、レース開催国の法律を順守しなければならない。

1.2.083 Carrying and using glass containers shall be forbidden during competitions.

競技中にガラス容器を所持あるいは使用することを禁止する。

§3 Team Manager

§3 チーム監督

1.2.084 During events, each team, except regional and club teams, shall be managed by a team manager appointed for this purpose.

競技大会中、地域およびクラブ・チームを除く各チームは、その目的のために指名されたチーム監督により管理されなければならない。

(text modified on 1.01.99; 1.01.05).

1.2.085 The team manager shall ensure that the riders of his team attend at the required times and places (signing on, start line, antidoping control, etc.).

チーム監督は、彼のチームの競技者が要求された時および場所(スタート時の署名、スタート・ライン、アンチ・ドーピング検査、等)に行くことを保証しなければならない。

He shall respond when summoned by the president of the commissaires' panel or by the organisation's management.

彼は、チーフ・コミセールまたは競技管理者の呼び出しに応じなければならない。

(text modified on 01.01.99)

- 1.2.086** The team manager may represent the riders before the commissaires' panel.
チーム監督は、コミセール・パネルに対し、競技者を代表することができる。

§4 Team managers' meeting §4 チーム監督会議

- 1.2.087** No more than 24 hours and no less than two hours before the start of the competition, the organiser must convene a meeting in a suitable room with the representatives of the organisation, the team managers, the commissaires and, where appropriate, the persons responsible for neutral vehicles and the services of public order, to coordinate their respective tasks and to take note of the specific characteristics of the event and safety measures as concern their own fields.
競技のスタートに先立つ24時間前から2時間前までの間に、主催者は会議を召集する。会議は、適切な場所で、大会関係者、すなわち、チーム監督、コミセール、また、妥当と考えられる場合は、共通器材車の責任者や治安サービスの出席をえて、それぞれの職務を調整し、それぞれの職務分野におけるレースの特殊性や安全対策について説明を行う。

For world cup cyclo-cross events, the meeting must take place the day prior to the start of competition.
シクロクロスのワールドカップにおいては、この会議は競技スタート前日に行なわなければならない。

For mountain bike events at the world championships, World Cups, continental championships, hors classe stage races and class 1 stage races, the meeting must take place the day before the start of competitions.
マウンテンバイク競技の、世界選手権大会、ワールドカップ、大陸選手権大会、オー・クラス・ステージ・レースおよびクラス1・ステージ・レースにおいては、この会議は競技開始日の前日に行なわなければならない。

(text modified on 1.1.04; 1.01.05; 1.01.06; 1.01.08; 1.01.09; 1.10.13; 1.01.15, 1.01.16; 1.01.18).

- 1.2.088** At the meeting, the commissaires shall reiterate the applicable provisions of the regulations, especially those relating to the specific characteristics of the race. The organiser shall announce any specific legal provisions that may be applicable, e.g. in connection with doping.
会議ではコミセールは、適用するUCI 規則、特にレースの具体的な特質に関し繰り返して説明を行わなければならない。主催者は適用される具体的な法律条項、例えばドーピングに関して、告知しなければならない。

The meeting shall take the form determined for that purpose by the UCI.
会議はその目的のためにUCIが決定した形で行わなければならない。

(text modified on 1.1.04; 1.01.05).

§5 Entry check §5 参加チェック

- 1.2.089** The organiser shall provide the commissaires' panel in due time with a list of riders who have entered for the race and who have been confirmed as titular riders or reserve riders (entry list).
主催者は適切なときに、コミセール・パネルに対して、競技者リストを提出しなければならない。その

リスト(参加登録リスト)は、競技者が当該大会に登録したもので、正規の競技者かあるいは補欠かを確認したものである。

1.2.090 Before the team managers' meeting as per article 1.2.081, the team manager or his representatives must confirm the identity of the riders who will be starting to the Commissaires Panel by signing the entry form (art. 1.2.050) and clearly highlighting the names of starting riders. The Commissaires Panel shall check the licences of these riders and ensure that are included are on the list of entrants.

第1.2.081条によるチーム監督会議に先立ち、チーム監督または彼の代理者はエントリー用紙(条項1.2.050)への署名とスタート競技者の明確な強調により、コミセール・パネルに対してスタート予定の競技者のアイデンティティを保証しなければならない。コミセール・パネルはこれら競技者のライセンスを点検し、参加者リストに含まれていることを確認しなければならない。

Riders confirmed as starters can no longer be substituted, without prejudice to provisions of the UCI Regulations providing otherwise.

他に規定するUCI規則の条項を損なうことなく、出走者として確認された競技者を入れ替えることはできない。

The commissaires' panel shall also check authorisations to participate from the national federation required under article 1.2.052.

コミセール・パネルは、第1.2.052条にて要求される国内連盟の参加許可を調べなければならない。

The operations above must be organised such that they are completed at the latest by 15 minutes before the team managers' meeting.

上記の作業は、遅くともチーム監督会議の15分前までに完了するように運営されなければならない。

(text modified on 1.01.02; 1.01.04; 1.01.05, 1.05.16; 1.05.17; 1.01.18).

1.2.091 A rider whose licence has been checked shall receive his identification number(s).
ライセンスが確認された競技者は、認識番号(ゼッケン等)を受領しなければならない。

(text modified on 1.01.04; 1.01.05).

1.2.092 A rider whose licence could not be verified and whose status as a non-suspended licence holder cannot be established in any other manner may not start and may not figure in the classification of the event.

ライセンスが確認できない、あるいはその身分が資格停止されていないライセンス保有者であることを他の方法で証明できない競技者はレースのスタートができないし、その競技の順位を得ることができない。

(text modified on 1.01.05).

1.2.093 The licence check shall take place in an area of sufficient size and which is inaccessible to the public.

ライセンス・チェックをする場合は、十分な広さがあり一般観客が近寄れないところに位置しなければならない。

§6 Start of the race

§6 競技のスタート

1.2.094 For road races, the riders must sign the signature sheet under the supervision of a

commissaire prior to the start.

ロードレースにおいて、スタート前に、競技者はコミセールの監督の下にスタート・シートに署名しなければならない。

(text modified on 1.01.04; 1.01.05; 3.06.16).

1.2.095 The start shall be given by means of a pistol, a whistle, a bell, a flag or by electronic means.
スタートの合図は、ピストル、笛、ベル、旗または電子機器により行う。

1.2.096 The start shall be given by – or under the control of – a commissaire (the starter) and he alone shall judge the validity of the start.
スタートは、コミセール(スタータ)の合図によって – あるいはその監督下に - 行われ、彼のみがスタートが有効か否かを判断できる。

1.2.097 A false start shall be indicated by a double pistol shot, a double-whistle or a double bell-chime.
不正スタートの場合は、ピストル、笛、ベルにより2回合図をしなければならない。

1.2.098 The commissaires shall verify that riders present on the start line are equipped according to the regulations (bicycle, clothing, identification numbers, etc.)
コミセールは、スタート地点に集合した競技者が規則に従った自転車、服装、識別番号等を装着しているかどうか確認しなければならない。

(text modified on 1.01.05).

§7 Finish

§7フィニッシュ

Finish line

フィニッシュ・ライン

1.2.099 The finish line shall comprise a line of 4 cm in width, painted in black on a white strip 72 cm wide thus leaving 34 cm of white on each side of the black line. For mountain bike races the white strip must be 20 cm, thus leaving 8 cm on each side of the black line.

フィニッシュ・ラインは、72cm幅の白地の上に、4cm幅の黒線を引き、その黒線の両側はそれぞれ34cm幅の白地を残す。マウンテンバイク競技において、この白線は20cm幅とし、黒線の両側に8cmずつ残す。

(text modified on 1.01.04; 1.01.05).

1.2.100 The finish occurs at the instant that the tyre of the front wheel meets the vertical plane rising from the starting edge of the finishing line. To this end, the verdict of the photo-finish shall be final.

フィニッシュは、前輪のタイヤがフィニッシュ・ラインの手前の縁を通る鉛直面に接した瞬間とする。終局的に、写真判定による判断を最終のものとする。

Unless otherwise specified, the finish may also be observed using any appropriate technical means that is accepted by the commissaires' panel.

他に特記がない場合、フィニッシュはコミセール・パネルに承認された適切な技術的手段を用いて観測され得る。

(text modified on 1.01.00; 1.01.04; 1.09.04; 1.01.05)

1.2.101 In road, mountain bike, BMX and cyclo-cross events, a banner labelled "FINISH" must be fixed above the finishing line and perpendicular to the road or course. Should the banner have disappeared or been damaged, the finish line shall be indicated by a black and white chequered flag.

ロード、マウンテンバイク、BMX、シクロクロス競技において、「FINISH」と書いた横断幕を、フィニッシュ・ラインの上方に、道路・コースに直交して設置しなければならない。この横断幕が見えない、あるいは破損した場合、フィニッシュ・ラインは白黒のチェックの旗で示さなければならない。

A banner shall also be used for any finish or for the passing of any intermediate point for a classification as well as at the top of mountain passes during road races. Should the banner have disappeared or been damaged, a black and white chequered flag shall be used.

横断幕は、フィニッシュだけでなく、ロードレースの中間スプリント、山岳賞地点通過時にも使用する。この横断幕が見えない、あるいは破損した場合、白黒のチェックの旗を使用しなければならない。

For road races two panels placed on each side of the road can be used instead of a banner to indicate the intermediate and mountain passes. The panels must be of sufficient height to guarantee their visibility by the riders and follow vehicles.

ロードレースにおいて、中間スプリントあるいは山岳賞を表示するために、横断幕に代えて両側に置いた2枚のパネルを使用することが出来る。これらパネルは、競技者および随行車両からの視界を保証するために十分な高さでなければならない。

(text modified on 1.01.05; 1.07.11; 1.01.15).

1.2.102 (N) A photo-finish with electronic timing strip is required for the following events:

(N) 下記の競技大会においては電子計時テープ付きの写真判定は必須である。

- road races
- track races
- Olympic Games, world championships and world cup mountain bike events
- BMX races.
- ロードレース
- トラックレース
- オリンピック競技大会、世界選手権大会およびワールドカップのマウンテンバイク競技
- BMXレース。

For cyclo-cross world cup events, only a photo-finish is obligatory.

シクロクロス・ワールドカップにおいては、写真判定のみが義務付けられる。

(text modified on 1.01.04; 1.01.05; 1.01.06).

1.2.103 The film, the electronic timing strip and any other medium on which the finish is recorded shall be deemed to be valid documents. They may be consulted by all parties concerned if the finishing order should be disputed.

フィルムおよび電子計時テープおよびその他のフィニッシュを記録した媒体は正当な記録とみなされる。フィニッシュ順位に関して論争があった場合はこれらが関係者全員により調べられる。

(text modified on 1.01.05).

Time-keeping

計時

1.2.104 For each race, the national federation of the organiser shall designate a sufficient number of timekeeper-commissaires duly licensed by it. Timekeeper-commissaires

may be helped in matters other than time-keeping operations proper by other persons licensed by the national federation of the organiser.

各レースのために、主催者の国内連盟は、十分な人数の適切なライセンスを保持するタイムキーパー・コミセールを指名しなければならない。タイムキーパー・コミセールは、主催者の国内連盟がライセンスを与えた者による、その他の計時手段により補助される。

(text modified on 1.01.05).

1.2.105 Timekeeper-commissaires shall record the times on a form that they shall sign and hand to the finishing judge.

タイムキーパー・コミセールは、書式にタイムを記録し、署名をしてフィニッシュ・ジャッジに手渡さなければならない。

(text modified on 1.01.05).

1.2.106 Times shall be taken using an electronic time-keeping machine.

タイムは電子計時器を使用して計時しなければならない。

In track races and mountain bike downhill and four cross (4x) races, times shall be taken to the nearest 1000th of a second.

トラックレース、マウンテンバイクのダウンヒルおよびフォアクロス(4X)では1000分の1秒単位で計時しなければならない。

In other races, the times shall be taken to the nearest second at least. Results shall be communicated to the second.

その他のレースでは秒単位で計時しなければならない。結果は秒単位で公表しなければならない。

Moreover, manual time-keeping will be undertaken whenever deemed necessary or useful.

手動計時は、これが必要であるか、有用であると判断された場合は採用される。

1.2.107 When several riders finish in a group, all riders in the same group shall be credited with the same time.

数人の競技者が1つの集団でフィニッシュした場合、その同一集団の全競技者に同タイムを与える。

If there is a difference of one second or more between the back of the back wheel of the last rider in a group and the front of the front wheel of the first rider of the following group, the timekeeper-commissaires shall give a new time taken on the first rider of this group.

ある集団の最後尾の競技者の後輪後端と後続集団の先頭競技者の前輪前端との間に1秒もしくはそれ以上の間隔がある場合、タイム・キーパー - コミセールは後続集団に、その先頭競技者で計測した新たなタイムを与える。

Any difference of one second or more (back wheel – front wheel) between riders implies a new time.

競技者間(後輪 – 前輪間)の1秒もしくはそれ以上の差は、新しいタイムを伴う。

(text modified on 1.01.05; 1.01.09).

Classification

順位

1.2.108 Unless otherwise stated, each rider shall, in order to be classified, complete the race entirely through his own effort, without the assistance of any other person.

別途規定がないかぎり、各競技者は、順位を付けられるためには、他の人の力を借りることなく、自己の努力によってそのレースを完走しなければならない。

- 1.2.109** The rider may cross the finish line on foot, provided that has his bicycle with him.
競技者は、自身の自転車とともに自分の足でフィニッシュしてもよい。

(text modified on 1.01.05).

- 1.2.110** The finishing order, the number of points won and the number of laps ridden shall be recorded by the finish line-commissaire. If need be, the classification shall be established using the technical resources available.
フィニッシュした順位、獲得したポイント数や走行した周回数はフィニッシュライン・コミセールが記録する。必要な場合は利用可能な技術的手段を使用して作成する。

(text modified on 1.01.05).

- 1.2.111** Without prejudice to any changes resulting from the application of the regulations by the competent bodies, the classification of the race may be corrected by the organiser's national federation within 30 days of the end of the race in the event of material errors in the recording of the riders' finishing order.

関係者による諸規則の適用の結果としての変更を損なうことなく、競技者のフィニッシュ順位記録において器材的誤りがあった場合、競技の順位は主催者の属する国内連盟により競技終了後30日以内に訂正される。

The organiser's national federation shall notify the organiser and all riders involved of any such correction, if necessary through their team. For races on the international calendar, it shall also notify the UCI. The organiser's national federation shall also ensure that any issues resulting from the correction of the classification shall be resolved correctly.

主催者の属する国内連盟は、主催者および関係する競技者、必要であればそのチームにもこの訂正について通知しなければならない。国際競技日程の競技大会については、UCIにも通知しなければならない。主催者の属する国内連盟は、正確に訂正されるべき順位の訂正による発行物についても保証しなければならない。

(text modified on 1.01.98; 1.01.05).

§8 Awards ceremony

§8 表彰式

- 1.2.112** All riders concerned shall, in accordance with their placing, classifications and performances, participate in official ceremonies such as the presentation of jerseys, bouquets or medals, laps of honour, press conference and the like.

すべての競技者は、各自の着順、順位、競技パフォーマンスに従って、ジャージ、花束、メダル、周回賞の授与式や記者会見等の公式行事に出席しなければならない。

- 1.2.113** Unless otherwise stated, riders shall appear at official ceremonies wearing competition clothing.

別途規定がないかぎり、公式の式典に参加する競技者は競技用の服装で出席しなければならない。

For road events riders shall appear at official ceremonies no later than 10 minutes after their arrival, unless under exceptional circumstances.

ロード競技大会においては、例外的な状況下でなければ、競技者はフィニッシュ後10分以内に公

式式典に現れなければならない。

Whenever two races on the international calendar are organised on the same day and in the same location, the organiser may hold the official ceremony jointly for both races. The ceremony for the first race shall however be held no more than two hours after the finish.

2つの国際競技日程上のレースが同日に同会場で開催される場合には必ず、主催者は両レース共同の公式式典を行わなければならない。しかしながら、最初のレースのための式典はフィニッシュ後2時間以内に行わなければならない。

(text modified on 15.10.04; 1.01.13; 1.01.15; 1.01.17).

SECTION 4 supervision of races

競技の監理

(numerotation of the articles modified on 1.01.05/条項番号は2005年1月1日に修正された).

§1 General provision

§1 総論

1.2.114 The supervision of races on national calendars shall be regulated by the national federation of the organiser.

国内競技日程のレースの監理は主催者の属する国内連盟が行う。

The supervision of races on the international calendar shall be regulated by the present section.

国際競技日程のレースの監督は本章の規定による。

(text modified on 1.01.05).

§2 Commissaires Panel

§2 コミセール・パネル

Task and composition

任務と構成

1.2.115 The proceedings at cycling races shall be supervised by a commissaires' panel.

競技の進行は、コミセール・パネルによって監督されるものとする。

The organiser shall take particular care to ensure that the commissaires may work in optimum conditions.

主催者は、コミセールが最適の条件で仕事できるよう、特別な注意を以って保証しなければならない。

1.2.116 The commissaires' panel shall comprise commissaires appointed as per article 1.1.070.

コミセール・パネルは、条項1.1.070により指名されたコミセールで構成する。

The number and status of the commissaires to be appointed for each race shall be as indicated in the table below.

コミセールの人数およびステータスは各レース別に以下の表の通り指名しなければならない。

Where applicable, and subject to availability, the panel should represent both genders and the following order of priority should be respected by the national federation when appointing commissaires: international commissaire, elite national commissaire (for Road, Track, MTB and BMX), national Commissaire.

適用可能な場合、ならびに都合・状況に応じて、コミセール・パネルは両性を代表するものでなければならない。かつ国内連盟がコミセールを指名するに際しては下記の優先順位が尊重されなければならない：国際コミセール、エリート・ナショナル・コミセール(ロード、トラック、MTBおよびBMXの場

合)、国内コミセール。

(text modified on 1.01.05; 26.01.07; 1.02.11; 1.10.11; 1.07.12; 1.02.13; 01.01.17; 01.01.19; 05.02.19,25.06.19).

UCI CYCLING REGULATIONS / JCF EDITION 2024

ROAD RACES

ロードレース

1.2.116 ROAD

Position and status 任務と資格	Appointed by 指名者	OG オリン ピック	CM 世界選 手権	CC, RG 大陸 選手権 大会	CMM UWCT マスター ズ世界選 手権	UWT UCI ワールド ツアー	Grands Tours グランド ツアー	UCIPro Series UCIプロ シリーズ	C1	C2	WWT 女子 ワールド ツアー	MJ, MU, WJ 男子・女子ジ ュニア、U23	NC 国内選 手権大 会
President of the panel チーフ・コミセール	UCI	1											-
	NF	-											1 ⁽³⁾
Member of the panel コミセール・パネル・メンバー	UCI	7	6	-		2	3	-					
	NF	-	-	3 ⁽¹⁾	3 ⁽¹⁾	-	-	2 ⁽¹⁾	2 ⁽²⁾	2 ⁽³⁾	2 ⁽²⁾	2 ⁽³⁾	2 ⁽³⁾
Support-Commissaire (Member of the panel) サポート・コミセール(パネルメンバー)	UCI	1	1			1 ⁽⁴⁾	1						
Timekeeper (for stage races) タイムキーパー(ステージレースの場合)	NF	1 ⁽³⁾ (2 Timekeepers are recommended for time trial stages) 1 ⁽³⁾ (タイムトライアル・ステージには2名のタイムキーパーが推奨される)											
Finish line Commissaire フィニッシュライン・コミセール	NF	1 ⁽³⁾											
Minimum additional commissaires officiating in cars or on motorcycles depending on the number of participants and the nature of the course. 最小限の追加コミセール 自動車またはモトに乘車 参加者数とコースの性質に依る	NF	6 ⁽³⁾	10	5 ⁽³⁾	9 ⁽³⁾	3 ⁽²⁾	4 ⁽²⁾	3 ⁽³⁾	3 ⁽³⁾	3 ⁽³⁾	3 ⁽³⁾	3 ⁽³⁾	3 ⁽³⁾

⁽¹⁾ UCI international commissaire

⁽²⁾ UCI international commissaire. In absence of UCI international commissaire in the country, one commissaire can be elite national commissaire of the country.

⁽³⁾ UCI international commissaire, elite national commissaire or national commissaire (following such order)

⁽⁴⁾ On events determined by the UCI

⁽¹⁾ UCI 国際コミセール

⁽²⁾ UCI国際コミセール. その国にUCI国際コミセールがない場合、コミセール1名はその国のエリート・ナショナル・コミセール。

⁽³⁾ UCI国際コミセール、エリート・ナショナル・コミセールまたは国内コミセール(この順番により)

⁽⁴⁾ UCIの決定による

(text modified on 1.03.18).

CYCLO-CROSS

シクロクロス

1.2.116 CYCLO-CROSS

Position and status 任務と資格	Appointed by 指名者	CM	CMM	CDM	CC	CL1	CL2	NC
President チーフ・コミセール	UCI	1						-
	NF	-						1**
Finish Judge フィニッシュジャッジ	UCI	1	-					
	NF	-	1**	1*	1**		1**	
Member コミセール・パネル・メンバー	UCI	2	-					
	NF	-	1*	2*	1*	1*	1**	1**
Additional commissaires 追加コミセール	NF	4**	3**		4**	3**	2**	3**

* UCI international commissaire

** UCI international commissaires or national commissaire

* UCI国際コミセール

** UCI国際コミセールまたは国内コミセール

UCI CYCLING REGULATIONS / JCF EDITION 2024

1.2.116 TRACK EVENTS

トラック競技

Position 任務	Appointed by 指名者	Olympic Games, Junior and Elite World Championships オリンピック競技大会、 ジュニアおよびエリート世界選手権大会	Nations Cup ネーションズ カップ	UCI Track Champions League UCIトラック・ チャンピオンリーグ	Masters World Championships マスターズ 世界選手権大会	Continental Championships & Regional Games 大陸選手権大会 & 地域競技大会	C1	C2	National Championships 国内選手権大会
President チーフ・コミセール	UCI	1						-	
	NF	-						1**	1***
Secretary セクレタリ	UCI	1	-						
	NF	-	1**	1*	1*	1**	1***		
Starter スタータ	UCI	1			-				
	NF	-			1*	1*	1**	1***	
Judge Referee ジャッジ・レフェリー	UCI	1			-				
	NF	-			1*	1*	1**	1***	
Member コミセール・パネル・ メンバー	UCI	3	1	-					
	NF	-				1**	=		
Additional commissaires, 追加コミセール	NF	13***	15***	4**	10***	10***	5***		

* UCI International Commissaire: UCI国際コミセール

** UCI international commissaire. In absence of UCI international commissaires in the country, elite national commissaire should be appointed UCI国際コミセール。当該国にUCI国際コミセールがない場合、エリート・ナショナル・コミセールが指名されなければならない。

*** UCI international commissaire, elite national commissaire or national commissaire (following such order)

UCI国際コミセール、エリート・ナショナル・コミセールまたは国内コミセール(この順により)

(text modified on 15.07.08; 01.02.2010; 1.07.12; 15.03.16, 05.02.19; 25.06.19; 10.06.21; 01.10.21)

UCI CYCLING REGULATIONS / JCF EDITION 2024

MOUNTAIN BIKE マウンテンバイク・レース 1.2.116 MTB

Position 任務と資格	Appointed by 指名者	OG オリンピック 競技大会	CM 世界選手 権大会	CM (Marathon)	CMM (Masters)	CDM	SHC, HC	S1, S2, C1, C2	C3	Marathon Series, Enduro E-MTB (INC CDM)	CC	RG	NC
President チーフ・コミセール	UCI	1											-
	NF	-											1***
Assistant president アシスタント・チーフ・コミセール	UCI	1		-	1****	-							
	NF	-		1**	1*	1**			1*	1**	1**		
Secretary セクレタリ	UCI	1		-	1	-							
	NF	-		1*	1***			1*	1***				
Start line commissaire スタートライン・コミセール - 1 for XC events - 1 for DHI events - 2 for XC and DHI events - 1名はXC競技に - 1名はDHI競技に - 2名はXCおよびDHI競技に	UCI	1	2	1	-								
	NF	-		2***	2*	2***			2*	2***			
Finish line commissaire フィニッシュライン・コミセール	UCI	1		-									
	NF	-		1***	1*	1***			1*	1***			
Additional commissaires. <i>Depending on the number of participants and the nature of the course</i> 追加コミセール 参加者数とコースの性質に依る	NF	2**	4-6***		2-4***	2***	1***	-		<u>4-6***</u>	0-2***		

* UCI international commissaire

** UCI international commissaire. In absence of UCI international commissaires in the country, elite national commissaire should be appointed

*** UCI international commissaire, elite national commissaire or national commissaire (following such order)

**** UCI international commissaire appointed only if it is a double event: XCO and DHI

* UCI国際コミセール

** UCI国際コミセール。その国にUCI国際コミセールがない場合、エリート・ナショナル・コミセールを指名しなければならない

*** UCI国際コミセール、エリート・ナショナル・コミセールまたは国内コミセール(この順番により)

**** ダブルイベントの場合、UCI国際コミセールのみを指名する: XCO and DHI

TRIALS

トライアル競技

1.2.116 Trials

Position and status	Appointed by	CM	CDM	HC	C1	CC	JMJ	CN	
President of the commissaires' panel, UCI international commissaire チーフ・コミセール UCI 国際コミセール	UCI	1							-
	NF	-							1**
Secretary of the commissaires' panel コミセールパネル・セクレタリ	UCI	1		-		1		-	
	NF	-		1*			-		
Minimum zone commissaire, depending on the number of participants and the nature of the course 最少ゾーンコミセール 参加者数とコースの特性に因る	UCI	4				-			
	NF	5**							

* UCI international commissaire

** In absence of UCI international commissaire in the country, national commissaire must be appointed

* UCI国際コミセール

**その国にUCI国際コミセールがない場合、ナショナル・コミセールを指名しなければならない

BMX
BMX競技
1.2.116 BMX

Position and status 任務と資格	Appointed by 指名者	OG	CM	CDM	RG; CC	HC; C1	CN
President チーフ・コミセール	UCI	1					-
	NF	-					1***
Assistant アシスタント・チーフ・コミセール	UCI	1			-		
	NF	-			1*	1**	1***
Secretary セクレタリ	UCI	1	1	1	-		
	NF	-			1*	1**	1***
Member コミセール・パネル・メンバー	UCI	2	4	1	-		
	NF	-	1**			1**	1***
Additional commissaires 追加コミセール	NF	4***	9***	4***			-

* UCI international commissaire

** UCI international commissaire. In absence of UCI international commissaires in the country, elite national commissaire should be appointed

*** UCI international commissaire, national elite commissaire or national commissaire (following such order)

* UCI国際コミセール

** UCI国際コミセール。その国にUCI国際コミセールがない場合、エリート・ナショナル・コミセールを指名しなければならない

*** UCI国際コミセール、エリート・ナショナル・コミセールまたは国内コミセール(この順番により)

INDOOR

室内自転車競技

1.2.116 Indoor

Position and status 任務と資格	Appointed by 指名者	Cycle- ball	Artistic Cycling	Cycle- ball	Cycle-ball CL A events	Artistic Cycling CL A events	Cycle-ball CL B events	Artistic Cycling CL B events	
		CM		CDM					
President of the commissaires' panel チーフ・コミセール	UCI	1			-				
	NF	-			1*	1**			
Members of the commissaires' panel コミセール・パネル・メンバー	UCI	5	6	3 (4 at final) 3 (決勝では4)	-				
Members of the commissaires panel コミセール・パネル・メンバー	NF	-			2*(Coming from two different nations) 2*(異なる2ヶ国 より)	2*(Coming from two different nations, announcing commissaires) 2*(異なる2ヶ国より、アナ ウンシング・コミセール)	2**	2**(announcing commissaires) 2*(アナウンシング・コ ミセール)	
		-			-		2 licensed writing commissaires 2 有資格のライティング・コ ミセール	2 licensed writing commissaires 2 有資格のライティン グ・コミセール	

*International commissaire

**International or national commissaire

* UCI国際コミセール

** UCI国際コミセールまたは国内コミセール

PARA-CYCLING

パラサイクリング競技

1.2.116 Para Cycling

Position and status 任務と資格	Appointed by 指名者	PG	CM	CDM	C1	C2
President チーフ・コミセール	UCI	1				-
	NF	-				1*
Secretary セクレタリ	UCI	1			-	
	NF	-				
Member メンバー	UCI	4-6		1	-	
Minimum additional commissaires, depending on the number of participants and the nature of the course 最少追加コミセール参加者数とコースの特性に因る	NF	10	7		3	

* UCI international commissaire

CYCLING ESPORTS

サイクリングeスポーツ

Position and status 任務と資格	Appointed by 指名者	CM 世界選手権大会	Other races その他のレース	CN 国内選手権大会
President of the commissaires's panel チーフ・コミセール	UCI	1	—	
	NF	—	1*	1

*UCI International Commissaire/UCI国際コミセール

(text introduced on 01.02.2010; 1.10.10; 1.07.12 ; 1.10.13; 25.01.17, 05.02.19; 11.02.20; 20.02.23).

- 1.2.117** (N) The commissaires' panel shall be assisted by timekeeper-commissaire- and a commissaire secretary, appointed and licensed by the national federation of the organiser.

(N) コミセール・パネルは、主催者の属する国内連盟が指名しライセンスを発行したタイム・キーパー・コミセールとセクレタリによって補助される。

(text modified on 1.01.05).

President of the commissaires' panel

チーフ・コミセール

- 1.2.118** The president of the commissaires' panel shall be appointed by the national federation of the organiser or by the UCI, as appropriate.

チーフ・コミセールは、主催者の属する国内連盟かUCIのいずれか適切な方が指名する。

The president of the commissaires' panel or a commissaire appointed by him shall act as competition director.

チーフ・コミセールまたは彼の指名する他のコミセールは競ディレクターを勤める。

(text modified on 1.01.05).

Finish line commissaire

フィニッシュライン・コミセール

- 1.2.119** One of the members of the commissaires' panel shall act as finish line-commissaire.

コミセール・パネルのうち、1名はフィニッシュライン・コミセールを勤める。

The finish line commissaire may, on his own responsibility, co-opt other persons appointed and licensed by the national federation of the organiser to assist him.

フィニッシュライン・コミセールは、自己の責任において、主催者の国内連盟が指名しライセンスを与えた者を補助者とすることができる。

The finish line commissaire shall be the sole judge of the finish. He shall, on a special form that he shall sign and hand in to the president of the commissaires' panel, note the finishing order, the number of points won and the number of laps covered.

フィニッシュライン・コミセールは、フィニッシュにおける唯一の判定者である。彼は、特別な書式に着順、獲得ポイント数、周回数を記録し、署名してチーフ・コミセールに手渡さなければならない。

(text modified on 1.01.05; 1.03.18).

- 1.2.120** (N) The finish line commissaire shall be provided with a raised and sheltered podium level with the finish line.

(N) フィニッシュライン・コミセールは、フィニッシュラインより高く、覆いのある台を提供されなければならない。

(text modified on 1.01.00; 1.01.05; 1.03.18).

Support-Commissaire

サポート・コミセール

- 1.2.121** One of the member of the commissaires' panel shall act as support-commissaire when required as per article 1.2.116.

条項1.2.116により要求される場合、コミセールパネルメンバーのうち1人はサポート・コミセールとして行動しなければならない。

(text modified on 1.03.18).

Meeting

打合わせ

1.2.115

The Commissaires' Panel shall meet before the start of each race. It shall also attend the meeting with the organiser and Team Managers.

The commissaires' panel shall meet before the start of each race. Its members shall also attend the meeting with the organiser and team managers.

コミセール・パネルは各レースのスタート前に、打合わせを行う。この打合わせのメンバーには主催者およびチーム監督も出席する。

Report

報告書

1.2.116

(N) The commissaires' panel shall draw up a detailed report on the event using the form provided for this purpose by the UCI. This report must be accompanied by the following documents:

(N) コミセール・パネルは、UCIが供給する様式を用いて詳細な競技の報告書を作成しなければならない。この報告書には下記の書類を添付しなければならない。

- list of entered riders
- list of riders taking the start
- the classification(s)
- a copy of the technical guide
- エントリ競技者のリスト
- スタートした競技者のリスト
- 順位表
- テクニカル・ガイドの写し

The timekeeper-commissaire's sheets and reports by individual commissaires shall be appended thereto. A copy of the report shall be sent to the national federation of the organiser so that the competition may be approved.

タイムキーパー・コミセールの記録紙と個々のコミセール・レポートを添付すること。報告書のコピーを主催者の国内連盟へ送付しなければならない。それによって競技は公認される。

(text modified on 1.01.05).

1.2.124

UCI international commissaires have, furthermore, to provide a detailed report on the form provided for that purpose, giving their evaluation of the race, and to send it to the UCI in a maximum of 14 days. They must also use e-mail - or any other method specified by the UCI - to send the complete result of the event to the UCI, at the earliest opportunity and within 2 hours at the latest.

さらに、UCI国際コミセールは、所定の様式にレースの評価の詳細なる報告を記録し、大会終了後14日以内にUCIへ送付しなければならない。また、レースの完全な結果をEメール - あるいはUCIが指定する他の方法 - で、出来るだけ早急に、少なくとも2時間以内に、UCIに報告しなければならない。

(text modified on 1.01.04; 1.01.05).

Expenses

諸経費

1.2.125

Commissaires shall be entitled to reimbursement of their expenses. Except in the case of international commissaires appointed by the UCI to sit on the commissaires' panel, the amounts and modes of payment shall be determined by the national federation of the organiser.

コミセールは、コミセール自身の諸経費の償還を請求できる。UCIが任命したコミセール・パネルの

国際コミセールの場合を除き、金額および支払方法は主催者の国内連盟が決定する。

§3 Powers of the Commissaires' Panel

§3 コミセール・パネルの権能

1.2.126 The commissaires' panel shall verify that the specific race regulations comply with the present regulations. It shall rectify or have rectified any provisions that do not comply and shall mention that fact during the meeting with the organiser and team managers.

コミセール・パネルは、その競技の特別規則が現行の規則に従っているかを確認しなければならない。規則に従っていない規則は、修正し、修正した条項について、主催者、チーム監督会議で言及しなければならない。

1.2.127 The commissaires' panel shall have any irregularity it may observe in the organisation of the race rectified.

コミセール・パネルはレース運営の中で変則的なものに気付いた場合はそれを是正しなければならない。

1.2.128 The commissaires shall note infringements and impose penalties in matters within their authority.

コミセールは違反を記録し、自己の権限の範囲でペナルティを科することができる。

Each commissaire shall individually observe infringements and note them in a report bearing his signature. Commissaires' reports shall constitute conclusive evidence of the facts they observe, in the absence of proof to the contrary.

個々のコミセールは発見した違反を記録し、署名の上、報告しなければならない。コミセールの報告書はコミセールが観察した事実の確証を、それに反する事実がないことにより、構成する。

Penalties shall be imposed by the commissaires' panel by a majority vote.

ペナルティはコミセール・パネルの賛成多数の場合に科せられる。

1.2.129 Moreover each of the commissaires shall be individually entitled to take the following measures:

さらに、各コミセールは個人で次の方策を執る権限を有する:

1. to refuse to allow riders to start who do not comply with the regulations or who are manifestly not in any condition to participate in the race;
 2. to give warnings and to inflict an admonition;
 3. to immediately remove from the competition a rider who commits a serious fault, who is manifestly not in any condition to continue the competition, who has dropped so far behind as not to be able to catch up again or who constitutes a danger to other persons.
1. 規則に従っていないか、あるいは明らかにレースに出場できる状態ではない競技者に対して出場を拒否すること
 2. 警告、訓戒を与えること
 3. 次の場合、即刻競技から除外すること
 - ・その競技者は明らかに競技を続行できない状態のとき、
 - ・再度追い付くことができないほど遅れたとき、
 - ・他者に危険をあたえるおそれがあるとき。

Such decisions shall be set down in a signed report.

これらの決定は直ちに署名した報告書とされる。

(text modified on 1.01.00; 1.01.05).

1.2.130 The commissaires' panel or, if necessary, each individual commissaire, shall take all decisions that may be required to ensure the proper conduct of the race. Those decisions shall be taken in keeping with the applicable provisions of the regulations and, to the extent of the possible, after consulting the race administration.

コミセール・パネルまたは必要に応じて個々のコミセールはレースを正しく導くためにあらゆる決定を行うことができる。これらの決定は、規則の適用できる条項に従い、可能な範囲でレース運営者と協議後に行われる。

In the event of any non-compliance that cannot be rectified in good time, the start of the event may be delayed or cancelled or the event may be stopped. The Commissaires' Panel may withdraw if necessary, either at its own initiative or upon the instruction of the UCI.

適切な時間内に修正できない規則違反があった場合、競技のスタートを遅らせるか、中止するか、競技を停止できる。必要であれば、コミセール・パネルは自身の主導あるいはUCIの訓令により撤退できる。

(text modified on 1.02.11).

1.2.131 Licence holders who do not follow the instructions of commissaires shall be penalised by a suspension of between one day and six months and/or by a fine of CHF 100 to 10,000.

コミセールの指示に従わないライセンス所持者は、1日から6カ月のライセンスの一時停止および／または100から10,000スイスフランの罰金を科す。

1.2.132 Without prejudice to article 12.1.012 on disciplinary matters, no appeal shall be admitted against observations of fact, assessments of the situation in races and application of the competition regulations by the commissaires' panel or, where appropriate, an individual commissaire, or against any other decision taken by them.

懲戒に関する第12.1.012条を損なわない限り、コミセール・パネルあるいは適切な場合一人のコミセールによる事実の観察、競技における状況の評価、競技規則の適用あるいはその他の決定に対するいかなる異議申立ても認められない。

(text modified on 1.01.00; 1.01.05).

SECTION 5: UCI cups, series and classification **UCIカップ、シリーズおよびランキング**

1.2.133 [article abrogated on 01.01.21]

1.2.134 [article abrogated on 01.01.21]

Chapter III EQUIPMENT 第III章 装備

SECTION 1: GENERAL PROVISION

Section 1 総合規定

§1 Principles

§1 原則

- 1.3.001** Each licence holder shall ensure that his equipment (bicycle with accessories and other devices fitted, headgear, clothing, etc.) does not, by virtue of its quality, materials or design, constitute any danger to himself or to others.
ライセンス所持者は、自己の用具(付属品等の器材を装着した自転車、ヘルメット、衣服等)の品質や素材またはデザインによって自分自身や他の競技者に危険を及ぼすことがないようにしなければならない。
- 1.3.001 bis** Each licence holder shall ensure that the equipment he uses on the occasion of road, track or cyclo-cross events shall be approved by the UCI according to the specifications of the Approval Protocols in force and available on the UCI Website.
各ライセンス所持者は彼がロード、トラックおよびシクロクロス競技において使用する器材が、UCIウェブサイト上で入手できる承認手続きの明細事項に従ってUCIにより承認されていることを保証しなければならない。
(article introduced on 01.01.11)
- 1.3.002** The UCI shall not be liable for any consequences deriving from the choice of the equipment used by licence holders, nor for any defects it may have or its non-compliance. Equipment used all relevant ISO quality and safety requirements **for bicycles** (as referenced for illustration purposes in the Clarification Guide published on the UCI website) as well as any other standards applicable in the country of the event.
ライセンス所持者が自ら選択した装備を使用したために発生した結果については、UCIは何ら責任を負うものではなく、また、その装備の欠陥もしくは不適合性についても何ら責任を負うものではない。使用する装備は競技開催国で適用される基準のみならず、すべての関連するISOの**自転車**の品質と安全要件(UCIウェブサイトで公開されている明確化ガイドの説明に参照される)に適合しなければならない。
The licence-holder shall use the equipment which is certified and compliant with quality and safety standards as provided by the manufacturer, without any modification whatsoever. The licence-holder shall be entirely and exclusively liable for any modification made to the equipment, in particular in the event of an incident, and may be subject to disciplinary sanctions in accordance with the UCI Regulations.
ライセンス所持者は、製造者によって提供されるように、保証される品質・安全基準により保証されている機材を全くいかなる改造もすることなく使用しなければならない。ライセンス所持者は特にインシデントの場合に、機材に加えられたいかなる改造についても完全に排他的に責任があるものとし、UCI規則に従って懲戒処分を受けうる。
(text modified on 1.04.07; 01.10.11; 01.01.19; 01.01.24)
- 1.3.003** In no event shall the fact that a rider has been able to take part in the competition give rise to liability on the part of the UCI; checks on equipment that may be carried out by the commissaires or by an agent or a body of the UCI being limited to compliance with purely sporting and technical requirements. Where required, checks

on equipment and material may be carried out, before, during or after the race, at the request of the president of the commissaires' panel, or that of an agent or body of the UCI.

競技者が競技に参加することができたという事実は決してUCI側の責任を生むものではない；コミセール、代行者あるいはUCIの組織によって実行される機材の検査は、純粋にスポーツ的および技術的に必要とする適合性に限られている。必要であれば、チーム・コミセールあるいはUCI自体あるいはその代理人の要請により、レースの前、最中または後に、機材および材料の検査が実施され得る。

For that purpose, the commissaire or an agent or body of the UCI can seize equipment for a subsequent check, if necessary before, during or after the race, irrespective of whether the equipment was used during the competition.

If the seized equipment is found not to comply with the requirements of the UCI Regulations, the UCI may retain such item of equipment until the conclusion of any related disciplinary proceedings.

その目的において、コミセール、代行者あるいはUCIの組織は再検査のために機材を押収することができる。必要であれば競技の前、最中または後に機材が競技に使用中であるかに関わりなくこれを行なえる。

押収した機材がUCI規則の要件に不適合であることが判明した場合、UCIは関連する懲戒手続きが終了するまでその機材を保持し続けることができる。

Besides the authority of the commissaires to render decision with regard to equipment pursuant to the UCI Regulations and the race incidents tables of each discipline, a third party person appointed by the UCI also have authority to decide on whether equipment may be used in competition or not. The UCI shall inform the organiser and the commissaires' panel whenever the third party person is appointed on an event.

UCI規則および各競技部門のレースインシデント表に従って機材に関する決定を下す権限をコミセールが持つほか、UCIが指名する第三者もまた、競技での機材使用の可否を決定する権限を有する。UCIは、ある競技大会について第三者を指名した場合は必ず、主催者およびコミセール・パネルに通知しなければならない。

(text modified on 1.01.05; 1.07.10; 1.10.11,06.02.17;01.01.23).

1.3.003 bis Evading, refusing or failing to allow or enable a commissaire or other competent body to conduct an equipment check shall be sanctioned as follows:

コミセールまたはその他の管轄機関が機材のチェックを実施することを、忌避、拒絶または許可しないもしくは可能にしない場合、以下の懲戒処分を科すものとする：

Rider or other team member: suspension of between one month and one year and/or a fine of between CHF 1'000.- and CHF 100'000.-

競技者または他のチーム・メンバー：1ヶ月から1年の資格停止および/または1,000から100,000スイスフランの罰金。

Team: suspension of between one and six months and/or a fine of between CHF 5'000 and CHF 100'000.

チーム：1ヶ月から6ヶ月の資格停止および/または5,000から100,000スイスフランの罰金。

(text modified on 1.01.05; 1.07.10; 1.10.11; 6.02.17)

1.3.003 ter In order to verify compliance with the UCI Regulations of equipment that riders and teams intend to use in competition, the UCI may issue dedicated registration procedures setting out the process and requirements for equipment to be used.

競技者およびチームが競技に使用しようとする機材がUCI規則を順守していることを確認するため、UCIは、使用する機材の製造工程および要件を定めた特定の登録手順を公表することができ

る。

(text introduced on 01.01.23)

§2 Technical innovations

§2 技術革新

1.3.004

Except in mountain bike racing, no technical innovation regarding anything used, worn or carried by any rider or license holder during a competition (bicycles, equipment mounted on them, accessories, helmets, clothing, means of communication, telemetry device, sensors, etc.) may be used until approved by the UCI. Requests for approval shall be submitted to the UCI, accompanied by all necessary documentation. マウンテンバイク・レースを除き、競技中に競技者または他のライセンス所有者により使用され、着装され、保持されるいかなる物(自転車、自転車に取り付ける装備品、付属品、ヘルメット、衣類、通信手段、テレメトリー装置、センサー等)に関するいかなる新技術もUCIの認可を受けるまでは使用できない。認可申請は、すべての必要書類を添えてUCIに提出しなければならない。

All associated examination costs are to be paid by the applicant and determined by the UCI according to the complexity of the submitted technical innovation.

すべてを合わせた審査費用は申請者が負担するものとし、その額は提出された技術革新の複雑さに応じてUCI理事会が決定する。

The UCI will study the application of the technical innovation from a sporting and technical point of view and respond within 6 months from the date of submission of a complete file, including the application, all relevant exhibits and any additional documents requested by the UCI. The innovation comes into force as from the acceptance date.

UCIは、技術革新の適用についてスポーツの観点および技術的観点から検討し、申請書、すべての関係書類、およびUCIによって要求された追加書類を含む申請書類一式の提出日から6ヶ月以内に回答する。技術革新は受諾された日から有効となる。

There is no technical innovation in the sense of the present article if the innovation entirely falls within the specifications foreseen in the regulations.

新技術が完全に規則において予見される仕様内である場合、前条の意味する新技術には相当しない。

(text modified on 1.01.02; 1.01.04; 1.01.05; 1.02.11; 10.06.21)

1.3.005

If at the start of a competition or stage the commissaires' panel considers that a rider arrives with a technical innovation or an equipment not yet accepted by the UCI, it shall refuse to permit the rider to start with such an innovation.

競技またはステージのスタートにおいて、UCIの認可を得ていない技術革新あるいは機材を競技者が持ってきたとコミセール・パネルが判断した場合、競技者がその器材を使用してスタートすることは拒否されなければならない。

In the event of use in competition, the rider shall automatically be expelled from the competition or disqualified. There shall be no right to appeal against the decision of the commissaire's panel.

競技中に使用した場合、競技者は自動的に競技から除外あるいは失格となる。このコミセール・パネルの決定に対して異議申立てをする権利はない。

If this technical innovation or the equipment not yet accepted by the UCI are not noticed or sanctioned by the commissaire's panel, the UCI disciplinary commission shall order the disqualification.

この技術革新あるいはUCIにより未承認の機材がコミセール・パネルにより気づかれず、または制裁を受けなかった場合、UCI懲戒委員会は失格を命じることができる。

The UCI shall refer to the disciplinary commission, either automatically or at the request of all interested. The disciplinary commission will only apply sanctions after having received the opinion of the equipment commission.

UCIは自動的あるいは関係者の要求により、懲戒委員会に委嘱する。懲戒委員会は装備委員会の意見を受けた後、制裁のみ科すことができる。

In out of competition situations, the UCI shall decide whether an item should be considered a technical innovation and whether the procedure provided for in article 1.3.004 is to be followed.

競技外の状況において、UCIはある品目が技術的改良とみなされるかどうか、条項1.3.004にそって手続が行われたかどうかを決定しなければならない。

(text modified on 1.01.05; 1.02.12).

§3 Commercialisation

§3 商品化

(§ introduced on 15.10.18)

1.3.006

Equipment shall be of a type that is sold for use by anyone practising cycling as a sport.

機材は、スポーツとして自転車を実践するすべての人が使用できるように市販された形式でなければならない。

Any equipment in development phase and not yet available for purchase (prototype) must be subject of an authorisation request to the UCI Equipment Unit before its use. Authorisation will be granted only for equipment which is in the final stage of development and for which commercialisation will take place no later than 12 months after the first use in competition. The manufacturer may request a single prolongation of the prototype status if justified by the relevant reasons.

開発段階にあり、まだ市販化されていないいかなる機材(プロトタイプ)を使用する場合は、それを使用する前にUCI機材部への認可申請を条件としなければならない。認可は、開発の最終段階にあり、かつ競技における最初の使用後12ヶ月以内に商業化される機材に対してのみ与えられる。妥当な理由によって正当化されるならば、製造者は1回のみプロトタイプ段階の延長を要求できる。

When assessing a request for use of equipment which is not yet available for sale, the UCI Equipment Unit will pay particular attention to the safety of the equipment which will be submitted to it for authorisation.

未市販の機材の使用要請の評価時に、UCI機材部は、認可のために提出される機材の安全に特別な注意を払うものとする。

Use of equipment under prototype authorisation in track events and/or in the context of a particular performance (best performance, world record, hour record or other) shall not be authorised.

プロトタイプの認可を受けた機材を、トラック競技および/または特定のパフォーマンス(最高記録、世界記録、アワーレコード、その他)において使用することは認められない。

Without prejudice to prototypes (equipment not yet available for purchase), any item of equipment must be commercially available in order to be used in cycling events. The requirement of commercial availability shall be understood as equipment having to be available for purchase through a direct and publicly available order system (whether with manufacturer, distributor or retailer). Upon an order being placed, the order shall be confirmed within 30 days and the relevant equipment shall be made available for delivery within a further 90-day deadline. In addition, the retail price of

the equipment shall be publicly advertised, shall not render the equipment *de facto* unavailable to the general public and shall not unreasonably exceed the market value for equipment of a similar standard.

プロトタイプ(まだ入手可能ではない試作品)を除いて、いかなる品目の機材も、自転車競技において使用されるためには市販されていなければならない。市販性の要件は、直接および広く利用可能な注文システム(製造者、卸売業者または小売店かにかかわらず)を通して入手可能な機材として理解される。注文にあたって、注文は30日以内に確定されるものとし、当該の用具はさらなる90日の期限内に配達可能にされることとする。さらに、用具の小売価格は公に広告されるものとし、用具を一般大衆に事実上利用できなくしてはならず、同様な標準的用具の市場価値を不当に越えないものとする。

Any equipment which is neither commercially available, nor under a valid prototype authorisation at the time of the event, may not be used in cycling events governed by the UCI Regulations. Any such unauthorised use of equipment may be sanctioned by disqualification of results obtained when using the equipment and/or a fine ranging from CHF 5'000 to 100'000.

未市販の機材、または競技大会開催時に有効なプロトタイプの認可を受けていない機材は使用することができない。これらの無認可の機材を使用した場合は、当該機材を使用して得た成績の失効および/または5,000~100,000スイスフランの罰金により制裁される。

(text modified on 1.11.10; 1.10.11; 01.01.17; 15.10.18;01.01.23).

§ 4 Onboard technology

§ 4 車上テクノロジー

1.3.006 bis

Onboard technology devices, which capture or transmit data, may be fitted on bicycles or worn by riders subject to being authorised under the present article, without prejudice to other provisions of the UCI Regulations. The present article concerns any device which captures or transmits data as described below, including but not limited to sensors (worn or ingested), transponders, rider information systems, telemetry devices.

データを取得または送信する車上テクノロジー機器は、UCI規則の他の規定を損なわずに、本条に基づき許可されていることを条件として自転車に取り付けるまたは競技者が装着することができる。本条の対象となるのは、センサー(装着または取り付けられたもの)、トランスポンダ、競技者情報システム、テレメトリー装置など、以下に記述するデータを取得または送信するあらゆる機器であるが、これらに限定されない。

1. Devices which capture or transmit the following types of data are authorised:

- Positioning: information related to the location of the rider or the bicycle;
 - Image: still or moving images or footage captured from the bicycle (such devices may only be fitted on the bicycle unless specific regulations of a given discipline authorise devices being worn by riders);
 - Mechanical: information captured from the bicycle or any of its components, including but not limited to power, speed, cadence, accelerometer, gyroscope, gearing, tyre pressure.
1. 以下の種類のデータを取得または送信する機器の場合は許可される:
- 位置情報: 競技者または自転車の位置に関連する情報;
 - 画像: 自転車から捉えた静止画像、動画、映像(こうした機器は、特定の種目の特別規則で競技者が装着することが認められている場合を除き、自転車にのみ取り付けることができる);
 - 機材に関する情報: パワー、スピード、ケイデンス、加速度計、ジャイロスコープ、ギヤ、タイヤ空気圧など(ただしこれらに限定されない)、自転車またはその部品から取得された情報;

2. Devices which capture or transmit the following physiological data are authorised: heartrate, body temperature, sweat rate. The authorisation is, however, limited to transmission protocols which enable only the rider concerned to view the data during a

competition.

2. 生理学的データ(心拍数、体温、発汗量)を取得または送信する機器は許可される。ただし、許可されるのは競技中に当該競技者のみがデータを閲覧できる通信プロトコルに限られる。

3. Devices which capture other physiological data, including any metabolic values such as but not limited to glucose or lactate are not authorised in competition.

3. ブドウ糖や乳酸など(ただしこれらに限定されない)の代謝値を含む上記以外の生理学的データを取得する機器は、競技大会では許可されない。

The authorised capturing and transmitting of data as provided under this article shall not enable a rider to view data of another rider. Likewise, teams shall only access data of their riders, where such transmission is authorised, unless information pertaining to riders of other teams is publicly available.

本条の規定に従いデータの取得および送信を許可されたとしても、競技者が他の競技者のデータを閲覧することはできない。同様に、チームがアクセスできるのは、データの送信が許可されている自チームの競技者のデータのみとする。ただし、他のチームの競技者に関する情報が公開されている場合を除く。

Any onboard technology device fitted on a bicycle must:

- Be installed on a system designed for bicycles and not affect the certification of any item of the bicycle;
- Not cause a risk for the safety of any rider and, therefore, be affixed in a manner that ensures it is not susceptible of inadvertently dismounting or is non-removable.

自転車に取り付けられる車上テクノロジー機器は、以下の条件を満たさなければならない:

・自転車用に設計された取り付け装置に取り付けられ、自転車のいかなる品目の認可にも影響を与えないこと;

・競技者の安全を脅かすものでないこと、すなわち、不注意で外れる可能性がないように、または取り外し不能な方法で取り付けられていること。

The UCI may grant derogations to any envisaged use of onboard technology which is not authorised by the present article. Derogation requests shall be assessed, inter alia, in consideration of criteria of equal access to equipment, sporting fairness and integrity, and shall also comply with articles 1.3.001 to 1.3.006. Derogations may be limited to specific events and riders or teams.

The UCI shall not be liable for any consequences deriving from the installation and use of onboard technology equipment by licence holders, nor for any defects it may hold or its non-compliance.

For the sake of clarity, the present article does not govern or affect the ownership of the various data, meaning that the capturing, use and/or exploitation of the data remains subject to consent of the relevant rights' holder.

UCIは、本条によって許可されない車上テクノロジーの使用が希望される場合、例外措置を認めることができる。例外措置の要求は、特に、機器への公平なアクセス、スポーツの公正さ、および高潔性の基準を考慮して査定されるものとし、さらに条項1.3.001から1.3.006に従うものとする。例外措置は、特定の競技、競技者、またはチームに限定することができる。

UCIは、ライセンス所持者による車上テクノロジー装置の取り付けおよび使用から派生する結果、または当該機器の欠陥もしくは不適合について、一切の責任を負わないものとする。

なお、本条は各種データの所有権に影響を与えるものではない。すなわち、データの取得、使用および/または利用には、関連する権利者の同意が必要であることに変わりない。

(Article introduced on 10.06.21)

SECTION 2 BICYCLES

Section 2 自転車

Preamble

前文

Bicycles shall comply with the spirit and principle of cycling as a sport. The spirit suggests that cyclists compete in competitions on an equal footing. The principle asserts the primacy of man over machine.

自転車は、スポーツとしての自転車競技の精神と原則に対応してはならない。この精神は、競技者が平等な条件で競技することを指針とする。この原則は、人間が機械より優位であることを断言するものである。

§1 Principles

§1原則

Definition

定義

1.3.007

The bicycle is a vehicle with two wheels of equal diameter. The front wheel shall be steerable; the rear wheel shall be driven through a system comprising pedals and a chain.

自転車は、同径の2つの車輪を持つ乗り物である。前輪は操舵可能で、後輪はペダルとチェーンからなる装置を介して駆動される。

Exceptions to this rule may exist for certain cycling disciplines, in which case specific rules are provided for in the respective discipline.

ある自転車競技部門のために、この規則の例外は存在でき、その場合、具体的な規則がそれぞれの競技部門において規定される。

(text modified on 01.01.19)

Position

姿勢

1.3.008

The rider shall normally assume a sitting position on the bicycle. This position requires that the only points of support are the following: the feet on the pedals, the hands on the handlebars and the seat on the saddle.

競技者は、普通その自転車で着座した姿勢をとらなければならない。その姿勢は、以下の点でのみ支えられていることが必要である：ペダル上の足、ハンドルバー上の手、サドルへの着座。

(text modified on 1.01.09).

Steering

操舵

1.3.009

The bicycle should have handlebars which allow it to be ridden and manoeuvred in any circumstances and in complete safety.

自転車はあらゆる状況において、完璧に安全に乗車、操縦できるハンドルバーを備えていなければならない。

Propulsion

推進力

1.3.010

The bicycle shall be propelled solely, through a chainset, by the legs (inferior muscular chain) moving in a circular movement, without electric or other assistance.

自転車の推進力は、チェーンセットを介して円運動する脚(下肢の一連の筋肉)のみにより得られ

るもので、電気その他の補助があってはならない。

Exceptions to this rule may exist for certain cycling disciplines, in which case specific rules are provided for in the respective discipline.

ある自転車競技部門のために、この規則の例外は存在でき、その場合、具体的な規則がそれぞれの競技部門において規定される。

In para-cycling, mechanical prostheses/orthopaedic braces for upper or lower limbs can only be used by athletes who have been evaluated in accordance with the UCI classification procedure and who have Review (R) or Confirmed (C) status.

パラサイクリングにおいて、上肢または下肢のためのメカニカルな補綴/整形外科的ブレースは、UCIクラス分け手続に従って評価され、再評価(R)または確認済(C)ステータスを持っている競技者によってのみ使用することができる。

In no case may a mechanical prosthesis/orthopaedic brace for the lower limbs be used outside paracycling events.

下肢のためのメカニカルな補綴/整形外科的ブレースはパラサイクリング競技外で使用できない。

(text modified on 1.01.05; 1.10.13).

§2 Technical specifications

§2 技術的詳細

Except where stated to the contrary, the following technical specifications shall apply to bicycles used in road, track and cyclo-cross racing.

異なることを述べている場合を除き、以下の技術的仕様は、ロード競技、トラック競技およびシクロクロスに使用する自転車に適用する。

The specific characteristics of bicycles used in mountain bike, BMX, BMX Freestyle, trials, indoor cycling and paracycling for riders with disabilities are set out in the part regulating the discipline in question.

マウンテンバイク、BMX、BMXフリースタイル、トライアル、室内自転車競技および障害のある競技者のパラサイクリングに使用される自転車の具体的特性は、当該種目を管理する部分において規定される。

(text modified on 1.01.05; 25.06.07, 1.01.17).

- 1.3.011 a) Measurements (see diagram "Measurements (1)")
 a) 寸法（「寸法(1)」図を参照）

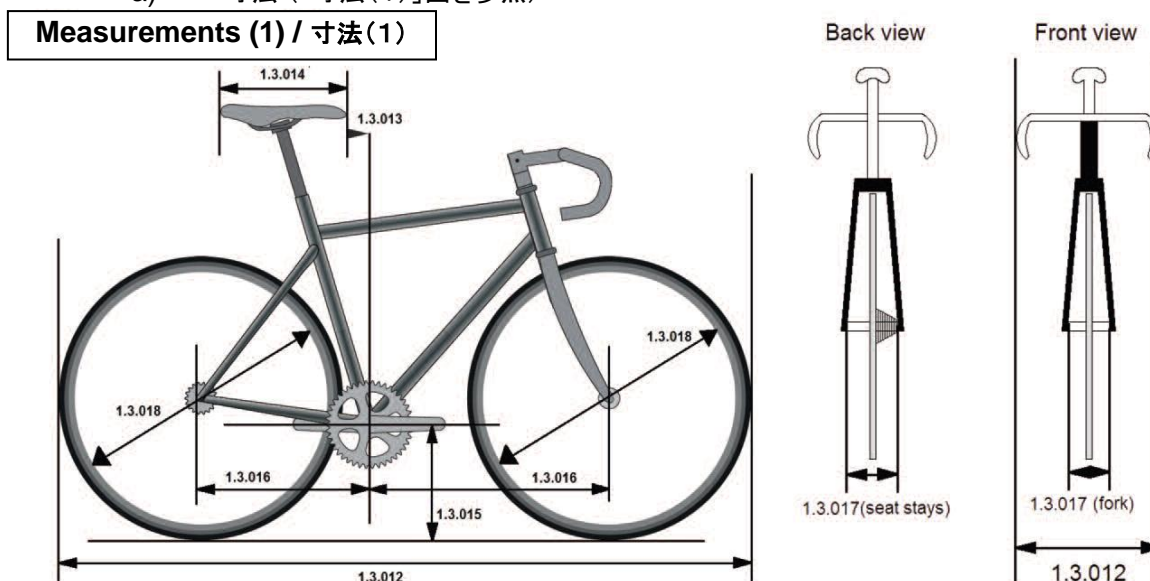

- 1.3.012 A bicycle shall not measure more than 185 cm in length and 50 cm in width overall.
 自転車は全長185cm以内、全幅50cm以内でなければならない。

A tandem shall not measure more than 270 cm in length and 50 cm in width overall.
 タンデム自転車は全長270cm以内、全幅50cm以内でなければならない。

- 1.3.013 The tip of the saddle shall be a minimum of 5 cm to the rear of a vertical plane passing through the bottom bracket spindle.
 サドルの先端部が、ボトムブラケットの中心を通る垂直面より少なくとも5cm後方に位置しなければならない。

The tip of the saddle can be moved forward until the vertical line passing through the bottom bracket spindle where that is necessary as a part of an exemption.
 適用免除の一環として、必要に応じてサドルの先端はボトムブラケット軸を通る垂直線まで前進させることができる。

Any rider who, for these reasons, considers the need to use a bicycle of lesser dimensions than those given shall inform the commissaires' panel to that effect at the time of the bike check.

これらの理由により、規定より寸法の小さい自転車が必要であるとする競技者は、バイク・チェック時にコミセール・パネルに申告しなければならない。

Only one (1) of the following two (2) exemptions can be requested by the rider and thereafter granted;

1. Either the tip of the saddle can be moved forward to a distance equal to or less than 50 mm.
2. The fixed time trial extension handlebar can be adapted, in accordance with the rider height categories defined in Article 1.3.023.

競技者は、以下 2項目の適用免除のうちいずれか1方のみを要請し、許可されることができる:

1. サドルの先端を 50 mm 以内の距離まで前方に移動させる
2. タイムトライアル用の固定ハンドルバーの延長部分(エクステンション)を、条項1.3.023に定義する競技者の身長区分に従って調節する

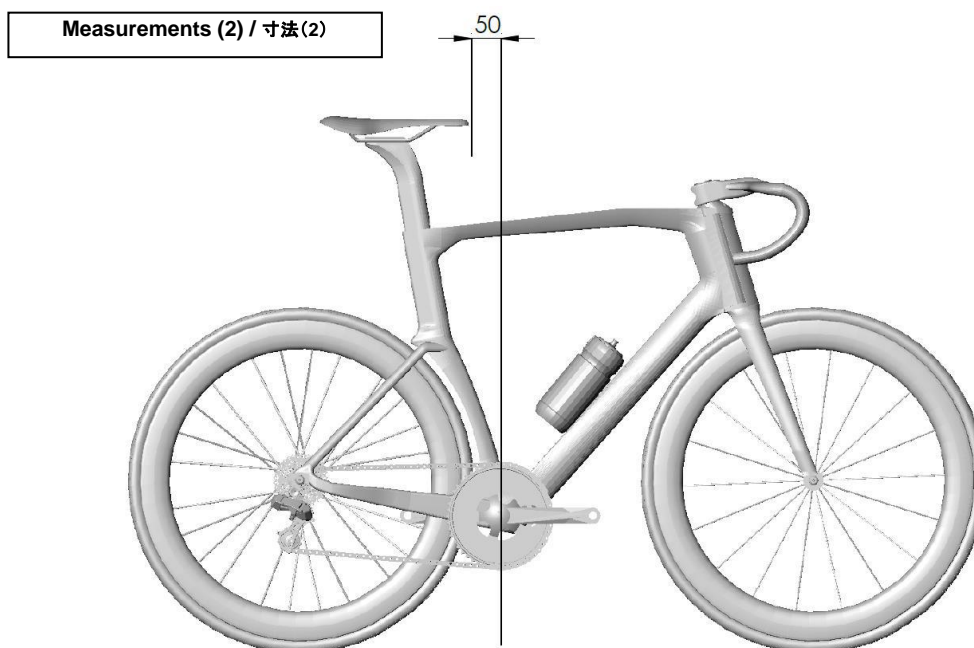

(text modified on 1.10.10 ; 1.02.12, 1.10.12, 23.10.19;01.01.23).

- 1.3.014** The plane passing through the highest points at the front and rear of the saddle can have a maximum angle of nine degrees from horizontal.
 サドルの前後部の最高点を通る平面は水平から最大9°までの角度を持つことができる。

The length of the saddle shall be 24 cm minimum and 30 cm maximum. A tolerance of 5mm is allowed.

サドル自体の長さは最短24cm、最長30cmとし、5mmの公差が許される。

(text modified on 1.01.03; 1.02.12; 1.12.15).

- 1.3.015** The distance between the bottom bracket spindle and the ground (DA) shall be between 24 cm minimum and 30 cm maximum.
 ボトム・ブラケットの中心と地面との距離(D-A)は、最小24cm、最大30cmとする。

- 1.3.016** The distance between the vertical passing through the bottom bracket spindle and the front wheel spindle shall be between 54 cm minimum and 65 cm maximum⁽¹⁾.
 ボトム・ブラケット中心を通る垂線と、前車軸の距離は最小54cm、最大65cmとする⁽¹⁾。

The distance between the vertical passing through the bottom bracket spindle and the rear wheel spindle shall be between 35 cm minimum and maximum 50 cm.

ボトム・ブラケット中心を通る垂線と、後車軸の距離は最小35cm、最大50cmとする。

- 1.3.017** The distance between the internal extremities of the front forks shall not exceed 11,5 cm; the distance between the internal extremities of the rear triangle shall not exceed 14,5 cm.
 前フォーク先端の内幅は11.5 cmを超えてはならず、後三角の先端の内幅は14.5 cmを超えてはならない。

(text modified on 1.01.16)

1.3.018

Wheels of the bicycle may vary in diameter between 700 mm maximum and 550 mm minimum, including the tyre. For the cyclo-cross bicycle the width of the tyre (measured between the widest parts) shall not exceed 33 mm and it may not incorporate any form of spikes or studs.

自転車の車輪は、タイヤも含めて最大700mmから最小550mmのあらゆる寸法を採用できる。シクロクロス用自転車ではタイヤの最大幅(もっとも広い部分で計測する)は33 mmとし、またいかなる形式でもスパイクやスタッドを組み込んで서는ならない。

~~For massed start competitions~~ In the disciplines road, track and cyclo-cross, only wheel designs granted prior approval by the UCI may be used. Wheels approved ~~mass start competitions in the disciplines of road and cyclo-cross~~ shall have at least 12 spokes; spokes can be round, flattened or oval, as far as no dimension of their sections exceeds 10 mm.

~~集団スタートのレース、ロード、トラック~~およびシクロクロスにおいては、UCIの事前承認を得た車輪のみ使用できる。~~ロードおよびシクロクロス種目の集団スタート競技において承認された車輪は、~~12本以上のスポークを持つものとする。スポークは、断面の寸法が10mmを超えない限り、丸、扁平、楕円のいずれでもよい。

Wheels used in the road, track and cyclo-cross disciplines must meet the impact test requirements as specified in the standard ISO 4210-2:2023 Cycles — Safety requirements for bicycles, section 4.10.7.2.2., paragraph 2. Fulfillment of these requirements concerns both the front wheels and the rear wheels, independent of materials, brake systems and other characteristics. Manufacturers must apply for approval by providing declaration of conformity to the UCI. Detailed procedure and template can be found in the section “Equipment” on the UCI Website.

ロード、トラック、およびシクロクロス種目で使用される車輪は、ISO規格4210-2:2023 自転車—二輪自転車の安全要求事項、4.10.7.2.2.項、第2段落で指定されている衝撃試験要件を満たさなければならない。これらの要件を満たすことは、材質、ブレーキシステム、およびその他の特性に関係なく、前輪および後輪の双方に関係する。製造者は、適合宣言書をUCIに提出し、承認を申請しなければならない。手続の詳細とテンプレートは、UCIウェブサイトの「機材(Equipment)」のセクションに掲載されている。

In order to comply with the requirements and ensure compatibility between the components, rims must comply with the standard ISO 5775-2 and tyres with the standard ISO 5775-1.

要求事項を満たし、構成要素間の互換性を確保するため、リムはISO 5775-2、タイヤはISO 5775-1の各規格に適合していなければならない。

~~In order to be granted approval wheels must have been subjected to the Vertical Drop Test which consists of:~~

~~承認を得るためには、次により構成される垂直落下検査を受けなければならない:~~

~~Test method: Vertical Drop Test~~

~~試験方法: 垂直落下試験~~

~~Vertical drop test (neutralization of the rebound of the anvil)~~

~~垂直落下試験(アンビルからのはね返りの中和)~~

~~Energy level:~~

~~エネルギー水準:~~

~~40 Joules~~

~~40ジュール~~

~~Impact striker geometry:~~

~~インパクトストライカー形状:~~

~~Flat steel anvil, the impact surface is covered with a silicone rubber pad of 20mm~~

~~thickness (Hardness Shore A=50 +/- 5, Compression set of 40% acc. To ASTM D395 Methode B). The rubber pad requires to be undamaged.~~

~~鋼製平坦アンビル、衝撃面は20mmの厚さのシリコンゴムパッド(シヨア硬度A=50 +/- 5、ASTM規格 D395 Methode Bによる40%の圧縮変形で覆われる)。損傷を避けるためゴムパッドは必要である。~~

Impact mass:

~~衝撃質量:~~

~~Range of 6—10 kg~~

~~Energy must always remain at 40 Joules at the hit with a +/- 5% tolerance.~~

~~6—10 kgの範囲~~

~~衝撃は常に誤差範囲 +/- 5%にて40ジュールを保つこと~~

Hitting point:

~~衝撃点:~~

~~—One hit at 90° from valve hole, adjusted to have the impact point of anvil between the spokes~~

~~バルブ穴から90度の位置で1回の衝撃、アンビルへの衝撃点がスポークの間になるよう調整。~~

~~In order to be certified as passed, the alloy and/or carbon wheels shall have合格するために、合金製、カーボン製の車輪は~~

~~• No visible cracks or delamination~~

~~• No change in lateral profile or in lateral run out in excess of 1.0mm~~

~~• No change in radial profile or in radial run out in excess of 1.0mm~~

~~—視認できるクラックまたは剥離がないこと~~

~~—1.0mmを超える側面形状または側方への変形のないこと~~

~~—1.0mmを超える直径方向形状または直径方向への変形のないこと~~

~~Wheels which meet the definition of traditional wheels do not need to follow the approval application procedure provided for in this article be certified.~~

~~伝統的な車輪の定義を満たす車輪は、本条に定める承認申請手続きを行う必要はない。~~

Definition of Traditional wheels:

伝統的車輪の定義

Criteria:

Rim height: Less than 25 mm

Rim material: Alloy

Spokes: Minimum of 20 steel spokes which are detachable

General: All components must be identifiable and commercially available

基準:

リム高: 25 mm 以下

リム材質: 合金

スポーク: 最少20本の分解可能な鋼製スポーク

一般: すべてのコンポーネントは識別可能で、市販されていない。

In track competition, including motor-pacing, the use of a front disc wheel is only permitted in the specialities against the clock.

モーターペーシングを含むトラック競技において、前輪へのディスク使用は、タイムトライアル種目へのみ許される。

Notwithstanding this article, the choice and use of wheels remains subject to articles 1.3.001 a 1.3.003.

この条項にかかわらず、車輪の選択と使用は第1.3.001条から第1.3.003条による。

(text modified on 1.01.02; 1.01.03; 1.09.03; 1.01.05; 1.07.10; 1.10.13; 01.01.16, 25.06.19, 01.01.24).

b) Weight b) 重量

- 1.3.019 The weight of the bicycle cannot be less to 6.8 kilograms.
自転車の重量は、6.8kgを下回ってはならない。

c) Configuration c) 形状

- 1.3.020 For road, track and for cyclo-cross competitions, the frame of the bicycle shall be of a traditional pattern, i.e. built around a main triangle. It shall be constructed of straight or tapered tubular elements (which may be round, oval, flattened, teardrop shaped or otherwise in cross-section) such that the form of each element except the chain stays and the seat stays encloses a straight line. The elements of the frame shall be laid out such that the joining points shall follow the following pattern: the top tube (1) connects the top of the head tube (2) to the top of the seat tube (4); the seat tube shall connect to the bottom bracket shell; the down tube (3) shall connect the bottom bracket shell to the bottom of the head tube. The rear triangles shall be formed by the chain stays (6), the seat stays (5) and the seat tube (4) with the seat stays anchored to the seat tube at points falling within the limits laid down for the slope of the top tube. (See diagram «Shape (1)»). The seat post shall comply with the dimensional restrictions that apply to the seat tube and may be attached to the frame anywhere on the seat tube and/or top tube. (See diagram «Shape (2)»).
- ロードレース、トラック、およびシクロクロス競技においては、自転車のフレームは伝統的形態、すなわちメイン三角を中心に構成しなければならない。これは直管またはテーパ付きチューブ(断面形状が円、楕円、扁平、涙滴形状等)を構成材として構成され、各構成材はチェーンステーとシートステーを除いてはその内部に直線を含まなければならない。フレームの構成材は、次の形態に適合した接合部をもって配置されなければならない; トップチューブ(1)はヘッドチューブ(2)の上端とシートチューブ(4)の上端を接続する; シートチューブはボトムブラケットシェルに接続する; ダウンチューブ(3)はボトムブラケットシェルとヘッドチューブの下端に接続する。後ろ三角は、チェーンステー(6)、シートステー(5)およびシートチューブ(4)により構成され、シートステーはトップチューブの傾斜に許されている範囲内で、シートチューブに固定しなければならない。(「形状(1)」図を参照) シートポストは、シートチューブに適用される寸法制限に従うものとし、シートチューブおよび/またはトップチューブの任意の位置でフレームに取り付けることができる。(「形状(2)」図を参照)

The maximum height of the elements shall be 8 cm and the minimum thickness 1 cm. The minimum thickness of the elements of the front fork shall be 1 cm; these may be straight or curved (7). (See diagram «Shape (1)»).

フレーム素材の最大高は8cm、最小幅は1cm。フロントフォークの最小厚さは1cmとし; フロントフォークは直線状または曲線状とする(7)。(「形状(1)」図を参照)

The top tube (1) may slope, provided that this element fits within a horizontal template defined by a maximum height of 16 cm.

トップチューブは、その構成材が最大高は16cmで示される水平なテンプレートに収まる範囲で傾斜してよい。

The effective width of the head tube zone may not exceed 16 cm at the narrowest point between the inner join of the top tube and down tube and the front of the box for the head tube.

ヘッドチューブ・ゾーンの有効幅は、トップチューブとダウンチューブの内側接合点とヘッドチューブボックス前面との最狭点において16cmを超えてはならない。

Additional frame components can be added between the head tube and the handlebar stem. These must be inside the dimension of the head tube box.

ヘッドチューブとハンドルステムの間にフレーム部品を追加できる。これらの部品は、ヘッドチューブボックスの寸法を超えてはならない。

Isosceles compensation triangles with two 8 cm sides are authorized at the joints between frame elements except at the joints between the chain stays and seat stays where triangles are not authorised (See diagram «Shape (3)»).

2つの8cmの二等辺を持つ補強三角形が、フレーム要素間の結合部において許可される。ただし、三角形が許可されないチェーンステーとシートステー間の結合部を除く。「形状(3)」図を参照)

(text modified on 7.06.00; 1.01.05; 1.02.12; 1.01.16 ; 01.01.21).

Position of boxes and laid out

Shape (1)

各ボックスの位置および配置

形状(1)

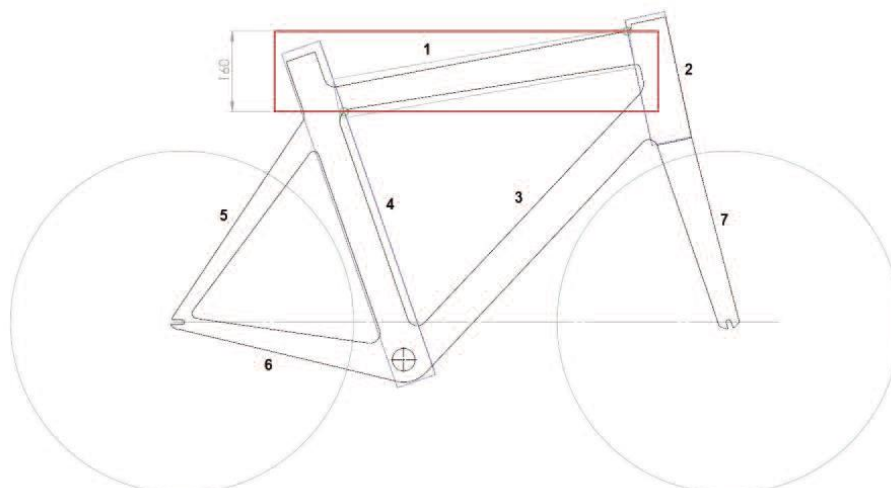
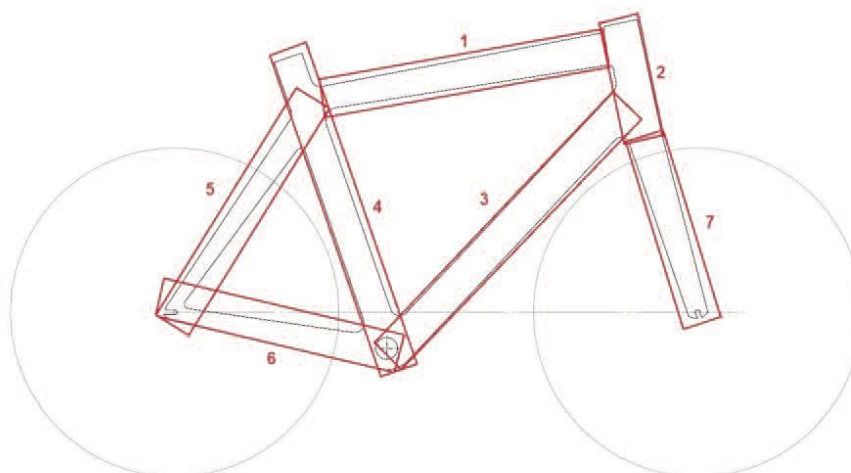

Tubes 1, 2, 3, 4: 2.5cm minimum & 8cm maximum
 Tubes 1,2,3,4,: 2.5cm minimum & 8cm maximum
 Tubes 5,6,7: 1cm minimum & 8cm maximum

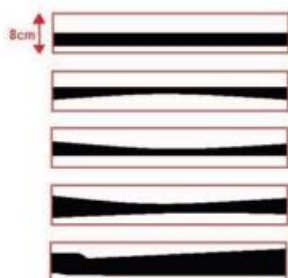

Éléments tubulaires droits ou étirés

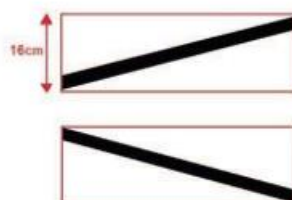

Inclinaison du tube horizontal



Une ligne droite devant s'inscrire à l'intérieur de l'élément

Position of the seat post box

Shape (2)

シートポストのボックスの位置

形状(2)

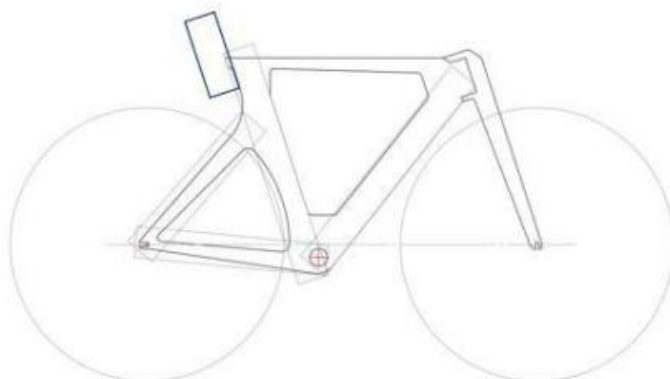
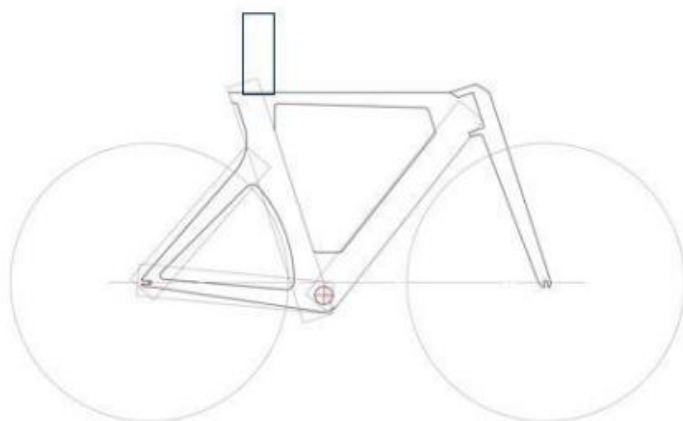
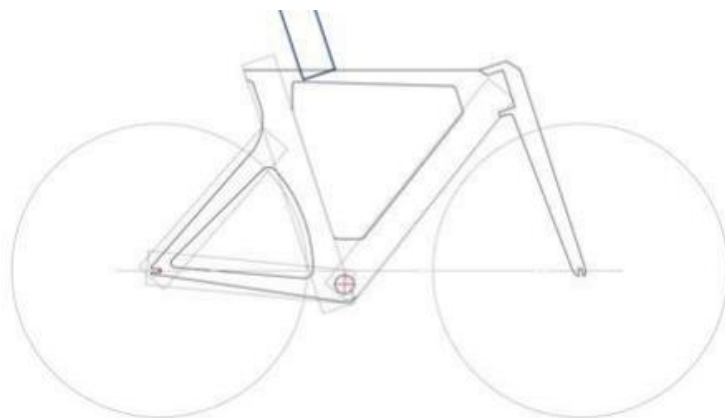

1.3.021 [article abrogated on 01.01.21]

d) Structure
d) 構造

1.3.022 In competitions other than those covered by article 1.3.023, only the traditional type of handlebars (see diagram «structure 1A») may be used. The handlebars must be positioned in an area defined as follows: above, by the horizontal plane of the point of support of the saddle (B); below, by the horizontal plane passing 100 mm below the highest point of the two wheels (these being of equal diameter) (C); at the rear by the axis of the steerer tube (D) and at the front by a vertical plane passing at horizontal distance of 100 mm from the axle of the front wheel spindle (see diagram «Structure (1A)»).

条項1.3.023条を適用する以外の競技においては、伝統的形状のハンドルバーのみが使用できる（「構造(1A)」図を参照）。ハンドルバーは以下に明示する範囲になければならない：上限、サドル座面(B)を通る水平面；下限、前後輪（これらは同径である）の上端から100mm下を通る水平面（C）；後方は操舵軸(D)、そして前方は前車軸の中心線から100mmの水平距離上を通る垂直面（「構造(1A)」図を参照）。

In addition, all handlebars must conform to the following:

- The maximum dimension of the cross section of the handlebars is 80 mm
- The maximum dimension of the cross section of the stem is 80 mm
- The minimum dimension of the cross section of all fork accessory is 10 mm
- Two isosceles compensation triangles with two 40 mm sides are authorised at the joints between the stem and the handlebars

さらに、すべてのハンドルバーは以下に適合しなければならない：

- ハンドルバー断面の最大寸法は80mm
- ステム断面の最大寸法は80mm
- すべてのフォーク付属品の断面の最小寸法は10mm
- ステムとハンドルの接合部には、補正のために2辺が40mmの二等辺三角形2つが認められる

The brake controls attached to the handlebars shall consist of two supports with levers. It must be possible to operate the brakes by pulling on the levers with the hands on the lever supports. Any extension to or reconfiguration of the supports to enable an alternative use is prohibited. A combined system of brake and gear controls is authorised.

ハンドルバーに付くブレーキ操作部は、二つのレバー保持部からなる。これは、レバー保持部の上に置いた手でレバーを引いてブレーキを作動できなければならない。二者択一的使用をしやすくするいかなる保持部の延長および変形も禁止する。ブレーキと変速機操作の複合機構は承認されている。

Structure (1A) / 構造(1A)

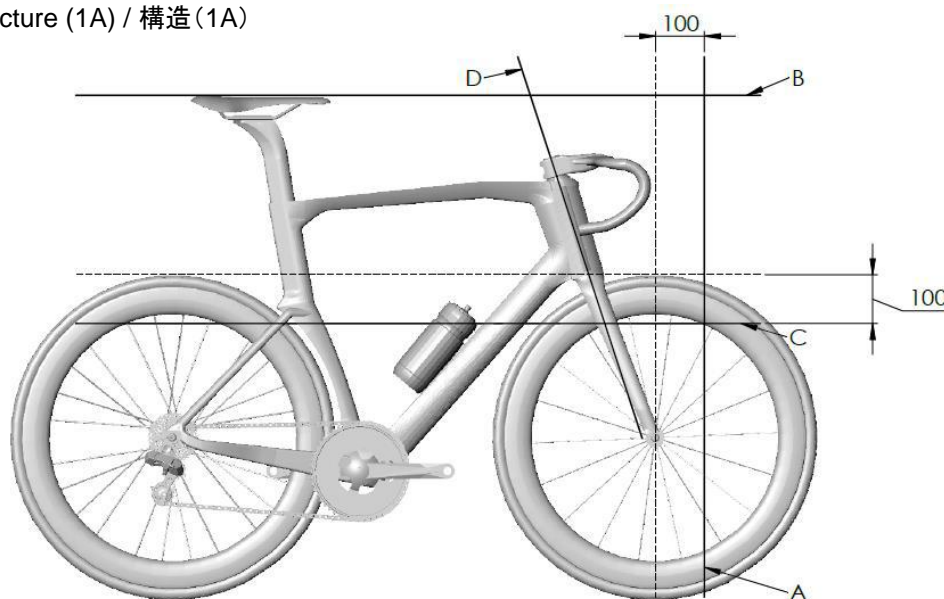

(text modified on 1.01.05; 1.10.10; 1.02.12; 01.11.14;01.01.23).

1.3.023

For road time trials and individual pursuit, team pursuit and Kilometre/500m time trial on the track, a fixed time trial extension handlebar (consisting of an 2 extension with sections for each hand to hold and two forearm supports) may be added or integrated to either the traditional handlebar or the base bar steering system (see diagram «Structure (1B)»).

ロード・タイムトライアルおよびトラックのインディヴィデュアル・パーシュート、チーム・パーシュートおよび1km/500mタイムトライアルにおいては、従来のハンドルバーまたはベースバーによるステアリング・システムにタイムトライアル用の固定ハンドルバー・エクステンション(両手で握る2つのエクステンション部分と2つの前腕支持部で構成される)を取り付けるか、または統合してよい(図「構造(1B)」を参照)。

The traditional type of handlebars or the base bar must be positioned in the area defined in article 1.3.022 (A, B, C, D).

伝統的なタイプのハンドルバーまたはベースバーは、条項1.3.022(A.B.C.D.)に規定される領域内に配置されていないなければならない。

The default horizontal distance between vertical planes passing through the bottom bracket axle and the extremity of the fixed time trial extension handlebar, including controls or fixed levers, may not exceed 750 mm.

ボトム・ブラケット軸を通る垂直面とタイムトライアル用の固定ハンドルバー・エクステンション(操作部および固定レバーを含む)の先端とのデフォルトの水平距離は750mmを超えてはならない。

The default height difference between the midpoint of the forearm support and the highest or lowest point of the extension (including accessory) must be less than 100 mm.

前腕保持部の中間点とエクステンション(付属品を含む)の最高部または最低部とのデフォルトの高さの差は100mm未満でなければならない。

For the track and road competitions covered by the first paragraph, the default distance of 750mm may be increased to 850 mm as a part of an exemption based on three (3) rider height categories mentioned below.

第1節により規定されるトラックおよびロード競技においては、デフォルトの750mmの距離は以下に示す競技者の身長のカテゴリに基づく免除の一部として、850mmまで延長できる。

Category 1: Less than 180.0 cm tall

カテゴリ1: 身長180.0cm未満

For riders less than 180.0 cm tall, the horizontal distance between the vertical planes passing through the bottom bracket axle and the extremity of the fixed time trial extension handlebar, including all accessories, may be a maximum of 800 mm.

身長180cm未満の競技者においては、ボトムブラケットの軸を通る垂直面とすべての付属品を含めたタイムトライアル用固定ハンドルバー・エクステンションの先端との間の水平距離は、最大800mmまでとすることができる。

The height difference between the midpoint of the forearm support and the highest or lowest point of the extension (including accessory) must be less than 100 mm.

前腕保持部の中間点とエクステンション(付属品を含む)の最高部または最低部との高さの差は100mm未満でなければならない。

Category 2: Between 180.0 cm and 189.9 cm tall

カテゴリ2: 身長180.0cm～189.9cm

For riders between 180.0 cm and 189.9 cm tall, the horizontal distance between the vertical planes passing through the bottom bracket axle and the extremity of the fixed time trial extension handlebar, including all accessories, may be a maximum of 830 mm.

身長180cm～189.9cmの競技者については、ボトムブラケットの軸を通る垂直面とタイムトライアル用固定ハンドルバー・エクステンションの先端との間の水平距離は、すべての付属品を含めて最大830mmまでとすることができる。

The height difference between the midpoint of the forearm support and the highest or lowest point of the extension (including accessory) must be less than 120 mm.

Riders in Category 2 must submit a rider height attestation application form available from the UCI website.

前腕保持部の中間点とエクステンション(付属品を含む)の最高部または最低部との高さの差は120mm未満でなければならない。

カテゴリ2の競技者は、UCIウェブサイトから入手できる競技者身長証明申請書を提出しなければならない。

Category 3: 190 cm and taller

カテゴリ3: 身長190cm以上

For riders that are 190 cm tall or taller, the horizontal distance between the vertical planes passing through the bottom bracket axle and the extremity of fixed time trial extension handlebar, including all accessories may be a maximum of 850 mm.

身長が190cm以上の競技者については、ボトム・ブラケット軸を通る垂直面とすべての付属品を含めたタイムトライアル用固定ハンドルバー・エクステンションの先端との間の水平距離は最長850mmとする。

The height difference between the midpoint of the forearm support and the highest or lowest point of the extension (including accessory) must be less than 140 mm.

前腕保持部の中間点とエクステンション(付属品を含む)の最高部または最低部との高さの差は140mm未満でなければならない。

Riders in Category 3 must submit a rider height attestation application form available from the UCI website.

カテゴリ3の競技者は、UCIウェブサイトから入手できる競技者身長証明申請書を提出しなければならない。

A rider who makes use of a rider height category exemption, must inform the commissaires' panel at the time of the bike check. For clarity, the default distances mentioned above will be applied by the commissaires panel if the respective height category exemption is not communicated by the rider.

競技者の身長カテゴリに基づく免除を利用する競技者は、バイク・チェック時にコミセール・パネルに通知しなければならない。より明確に説明すると、上記のデフォルトの距離は、各身長カテゴリによる免除が競技者から伝えられていない場合、コミセール・パネルによって適用される。

In addition, all fixed time trial extension handlebars and forearm supports must conform to the following:

さらに、すべてのタイムトライアル用固定ハンドルバー・エクステンションと前腕保持部は以下に従わなければならない:

- Forearm supports must be made up of two parts (one part for each forearm) and are only allowed if extensions are added ;
- The maximum width of each forearm support is 125mm ;
- The maximum length of each forearm support is 125mm ;
- The minimum length of each forearm support is 60 mm ;
- The maximum height of each forearm support is 85 mm ;
- The maximum inclination of each forearm support (measured on the support surface of the arm) is 30 degrees ;
- The maximum dimension of the cross section of each extension is 50mm ;
- If both sections of the fixed time trial extension handlebar are joined by part, the maximum dimension of the cross section permitted is 80 mm ;
- The maximum dimension of the cross section of each mounting accessory is 80 mm;
- For integrated equipment, an isosceles compensation triangle of 40 mm sides is authorised at the joint between each extension and the mounting accessory.
- Two isosceles compensation triangles of 40 mm sides are authorised at the joints between the stem and the base bar;
- The maximum dimension of the cross section of the base bar is 80 mm;
- The minimum dimension of the cross section of all fork accessory is 10 mm;
- The maximum dimension of the cross section of the stem is 80 mm;
- 前腕保持部は2つの部品からなり(各前腕に1部品)、エクステンションが付加されたときのみ許される;
- 各前腕保持部の最大幅は125mm
- 各前腕保持部の最大長は125mm
- 前腕保持部の最小長は60mm
- 各前腕保持部の最大高さは85mm
- 各前腕保持部の最大傾斜(腕保持部表面で測定される)は30度
- 各エクステンション断面の最大幅は50mm
- タイムトライアル用固定ハンドルバー・エクステンションの両セクションがパーツで結合されている場合、許容される断面の最大寸法は80mm
- 外付け付属品断面の最大寸法は、80mm
- 一体型機材の場合、各延長部と外付け付属品との間の接合部に、補正のために2辺が40mmの二等辺三角形が認められる
- ステムとベースバーの接合部には、補正のために2辺が40mmの二等辺三角形2つが認められる
- ベースバー断面の最大寸法は80mm
- すべてのフォーク付属品断面の最小寸法は10mm
- ステム断面の最大寸法は80mm

Structure (18) / 構造(18)

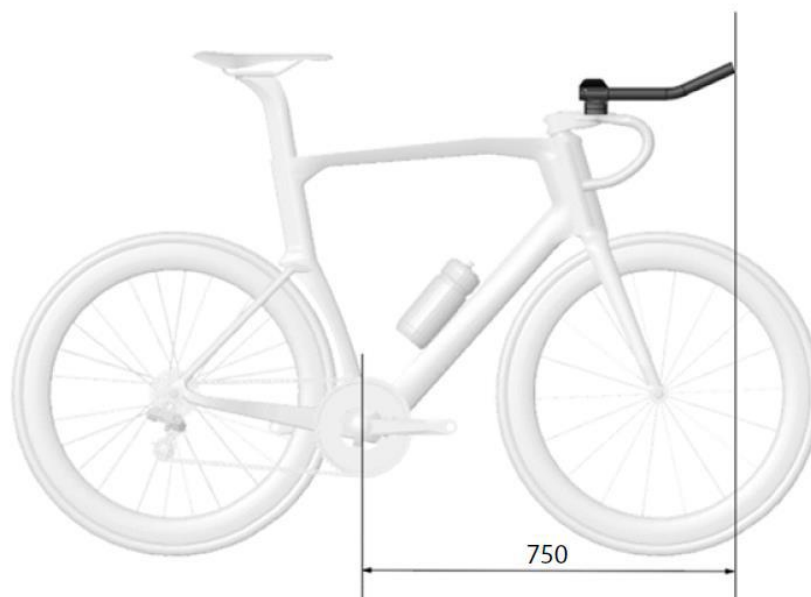

(text modified on 07.06.00; 01.01.05; 01.04.07; 01.01.09; 01.02.12; 01.10.12; 29.04.14; 15.10.18, 25.06.19,01.01.23).

1.3.024

Any device, added or blended into the structure, that is destined to decrease, or which has the effect of decreasing, resistance to air penetration or artificially to accelerate propulsion, such as a protective screen, fuselage form fairing or the like, shall be prohibited.

構造に加えあるいは一体化した、空気抵抗を減ずるものあるいは減少させる効果を持つもの、あるいは人為的に推進力を促進するもの、たとえば保護スクリーン、紡錘形のフェアリング等のいかなる装置も禁止する。

Structure(2) 構造(2)

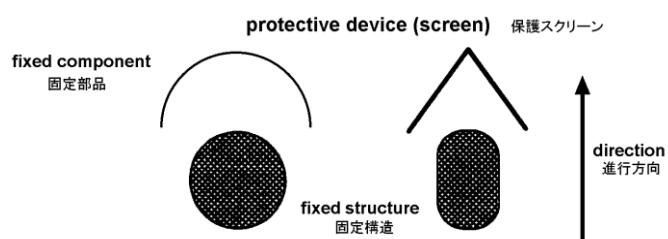

A protective screen shall be defined as a fixed component that serves as a windscreen or windbreak designed to protect another fixed element of the bicycle in order to reduce its wind resistance.

保護スクリーンとは、自転車の構成物の空気抵抗を減ずる目的の風防あるいは風除けの設計の効果を与える固定された構成要素と、定義する。

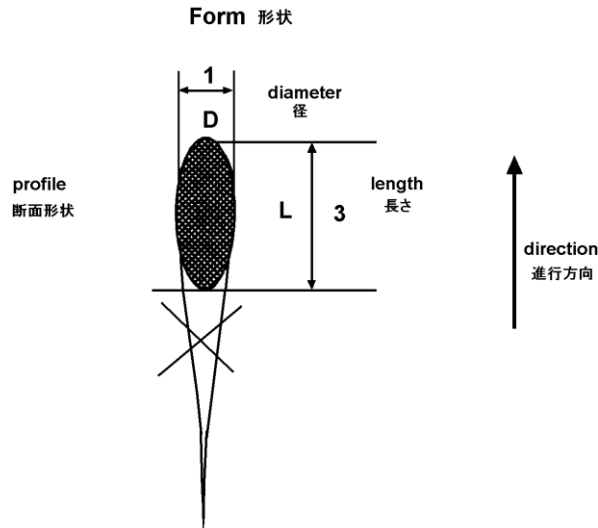

A fuselage form shall be defined as an extension or streamlining of a section. This shall be tolerated as long as the ratio between the length L and the diameter D does not exceed established dimensional requirements as defined in articles 1.3.020 (framesets), 1.3.022 and 1.3.023 (handlebars, base bars and fixed time trial extension).

紡錘形とは、断面における延長または流線化と定義する。これは、長さ L と直径 D の比率が 条項 1.3.020 (フレームセット)、条項 1.3.022 および 1.3.023 (ハンドルバー、ベースバーおよびタイムトライアル用固定エクステンション) に定める寸法要件を超えない範囲まで許容される。

Structure (3) 構造(3)

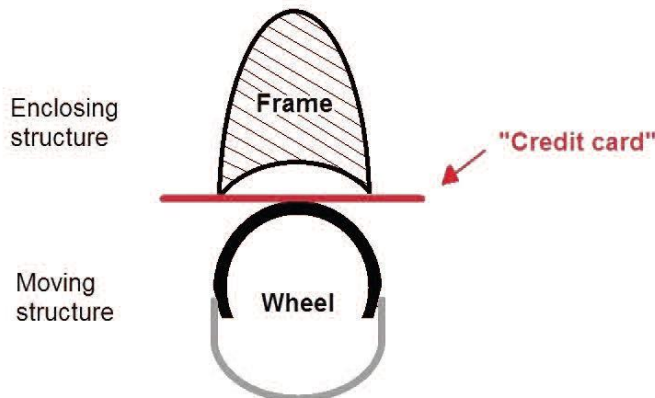

Practical way of confirming the existence of fairing on a moving part such as a wheel: it should be possible to pass a rigid card (like a credit card) between the fixed structure and the moving part.

車輪のような可動部分のフェアリングの存在を正当化する実際的な方法: 硬いカード(クレジットカードのような)を固定構造部と可動部品の間に通すことができること。

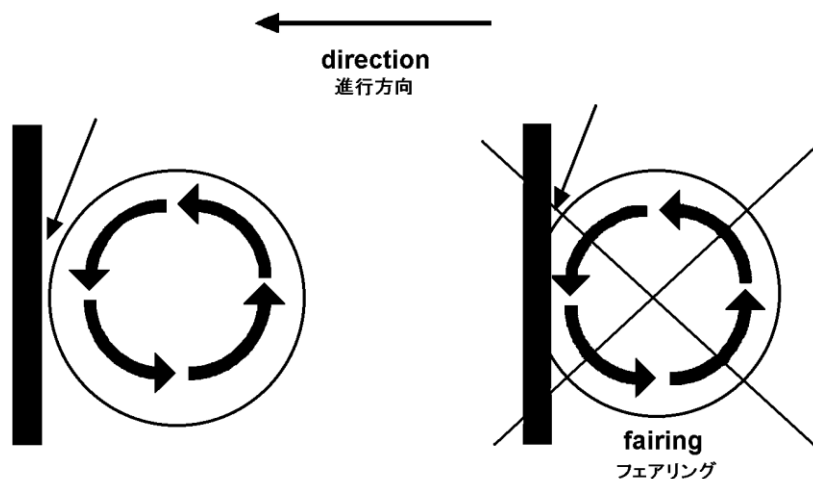

A fairing shall be defined as the use or adaptation of a component of the bicycle in such a fashion that it encloses a moving part of the bicycle such as the wheels or the chainset. Therefore, it should be possible to pass a rigid card (like a credit card) between the fixed structure and the moving part.

フェアリングとは、自転車の車輪、チェーンセットのような運動部分を覆う形式の自転車の構成要素を使用または変形することであると定義する。したがって、固定構造部と可動部品の間には、硬いカード(クレジット・カードのような)を通すことができないなければならない。

(Text modified on 01.01.17;01.01.23).

- 1.3.024 bis** Bottles shall not be integrated in the frame and may only be located on the down and seat tubes on the inside of the frame and cannot be integrated to the frame. The dimensions of the cross sections of a bottle used in competition must not exceed 10 cm or be less than 4 cm and their capacity must be a minimum of 400 ml and a maximum of 800 ml.

ボトルはフレームの内側に統合されてはならないものとし、フレーム内側でダウンおよびシートチューブ上にのみ設置することができる。競技中に使用するボトル断面の寸法は10cmを超えてはならず、4cm未満であってはならず、その容量は最少400 mlで最大800 mlとする。

(article introduced on 1.10.11; text modified on 1.01.13).

- 1.3.024 ter** [article abrogated on 10.06.21 (09.06.21)に廃止]

- 1.3.024quarter** The UCI may fit, or appoint its agents or commissaires to fit, onboard technology devices for the purpose of detecting technological fraud during competition. Refusal by a team or rider to comply with instructions to carry such onboard technology devices may lead to the imposition of disciplinary measures in accordance with article 1.3.003bis.

UCI、またはその代理人またはコミセールを指名して、競技中に技術的不正を検出するために車上テクノロジー機器を装着させることができる。そのような車上テクノロジー機器を装着することの指示に対するチームまたは競技者による拒絶は、条項1.2.003bisに従って懲戒処分の賦課を引き起こす。

(article introduced on 15.02.19)

- 1.3.025** Freewheels, multiple gears and brakes are not permitted for use on the track during competition or training.

トラック内では競技、トレーニングにおいて、フリーホイール、多段ギヤ、ブレーキの使用を禁止する。

Disc brakes are allowed in Cyclo-cross training and competition.

Disc brakes are allowed in mountain bike training and competition.

Disc brakes are allowed in road race and time trial training and competition.

Disc brakes are allowed in BMX training and competition.

Disc brakes are allowed in Trials training and competition.

シクロクロスのトレーニングと競技においてディスク・ブレーキは許可する。

ディスク・ブレーキは、マウンテンバイクのトレーニングと競技において許可する。

ディスク・ブレーキは、ロードレースとタイムトライアルのトレーニングと競技において許可する。

ディスク・ブレーキは、BMXのトレーニングと競技において許可する。

ディスク・ブレーキは、トライアルのトレーニングと競技において許可する。

For races on the road and cyclo-cross, the use of fixed sprocket is forbidden: a braking system that acts on both wheels is required.

ロードおよびシクロクロス・レースにおいては、固定スプロケットの使用は禁止される：両輪に機能するブレーキ装置を必要とされる。

(text modified on 1.09.04; 1.01.05; 1.01.09; 1.07.09; 1.07.10; 27.03.17; 01.07.18)

SECTION 3: riders' clothing

Section 3 競技者の衣服

§1 General provisions

§1 総合規定

- 1.3.026** When competing, all riders shall wear a jersey with sleeves and a pair of shorts, possibly in the form of a one-piece skinsuit. By shorts it is understood that these are shorts that come above the knee.
競技時において、競技者は、袖付きのジャージと短いパンツ、あるいはワンピース形式のものを着用する。短いパンツについては、ひざ上までのものが短いパンツと解される。
- Sleeveless jerseys shall be forbidden.
袖なしは禁止する。
- However, for downhill and four-cross and Enduro mountain bike events, BMX, trials and indoor cycling, specific provisions are laid down in the part of the regulations concerning the discipline in question.
しかしながら、マウンテンバイクのダウンヒルとフォア・クロス、BMX、トライアルおよび室内自転車競技については、当該種目に関する規則の部分として具体的規則が定められている。
- (text modified on 1.01.02; 1.01.04; 1.01.05; 01.01.20).*
- 1.3.027** Jerseys shall be sufficiently distinct from world champions', UCI cup and classification leaders' and national jerseys to avoid confusion.
ジャージは、世界選手権、UCIカップ、種目別順位の首位者およびナショナル・ジャージは混同しないようにそれぞれ明瞭に異なったものでなければならない。
- (text modified on 1.01.16)*
- 1.3.028** Save in cases expressly provided for in the regulations, no distinctive jersey may be awarded or worn.
UCI規則に明らかに規定している場合は別として、(規定と)異なったジャージを入賞者に授与したり着用してはならない。
- 1.3.029** No item of clothing may hide the lettering on the jersey or the rider's identification number, particularly in competition and at official ceremonies.
特に、競技時と公式行事中には、ジャージの表示やゼッケンを隠すような衣類を着用してはならない。
- (text modified on 1.01.05).*
- 1.3.030** Rain jackets must be either transparent, the same colour as the team jersey or display the team's name or logo on their front and back. The minimum size of the inscription shall be at least 20cm in height or width.
レインジャケットは、チームのジャージと同色で下が透けて見えるか、または前面と背面にチームの名称もしくはロゴを表示していなければならない。チーム名またはロゴのサイズは、高さか幅のいずれかが少なくとも20cm以上とする。
- (text modified on 1.01.00; 1.01.15; 23.10.19).*
- 1.3.031** 1. Wearing a rigid safety helmet shall be mandatory during competitions and official training sessions in the following disciplines in all disciplines except indoor cycling

and BMX Freestyle Flatland.

室内自転車競技およびBMXフリースタイル・フラットランドを除くすべての競技部門においては、競技および公式練習中、リジッド・ヘルメット(硬質な殻体を持つヘルメット)の着用を義務付ける。

2. In all disciplines concerned wearing a rigid safety helmet is recommended outside of competitions and official training sessions. In any case, legal provisions must be complied with.

すべての競技部門において、競技および公式練習中以外でも、硬質な安全ヘルメットの着用は推奨される。いかなる場合でも、法的な規定を順守しなければならない。

3. Each rider shall be responsible for:

各競技者は下記について責任を持たなければならない:

- ensuring that the helmet is approved in compliance with an official security standard and that the helmet can be identified as approved;
ヘルメットが公式の安全基準に従って承認されており、ヘルメットが承認されているものと確認されることができることを保証すること。
- wearing the helmet in accordance with the security regulations in order to ensure full protection, including but not limited to a correct adjustment on the head as well as a correct adjustment of the chin strap;
あご紐を正しく調整することのみならず頭部に正しく調整することを含み、ただしこれらに限らず、完全な保護を保証するために安全規則に従ってヘルメットを着用すること。
- avoiding any manipulation which could compromise the protective characteristics of the helmet and not wearing a helmet which has been undergone manipulation or an incident which might have compromised its protective characteristics;
ヘルメットの保護性能を損なうような扱いを避け、また不適切な扱いを受け、あるいは保護性能が損なうような事故に遭ったヘルメットを着用することを避けること。
- using only an approved helmet that has not suffered any accident or shock;
事故やショックに遭っていない公認されたヘルメットのみを使用すること;
- using only a helmet that has not been altered or had any element added or removed in terms of design or form;
設計あるいは形状において、変更されたり、要素が付加されたり除去されたりしていないヘルメットのみを使用すること。
- using only accessories approved by the helmet manufacturer.
ヘルメット製造者により承認された付属品のみを使用すること。

4. For road and track disciplines, the dimensions of the helmet (including accessories) must not exceed the below dimensions:

ロードおよびトラック競技の場合、ヘルメット(付属品を含む)の寸法は以下を超えてはならない:

- Length (L) can be less or equal to 450 mm ;
- Width (W) can be less or equal to 300 mm ;
- Height (H) can be less or equal to 210 mm ;
- 長さ(L)は450mm以下
- 幅(W)は300mm以下
- 高さ(H)は210mm以下

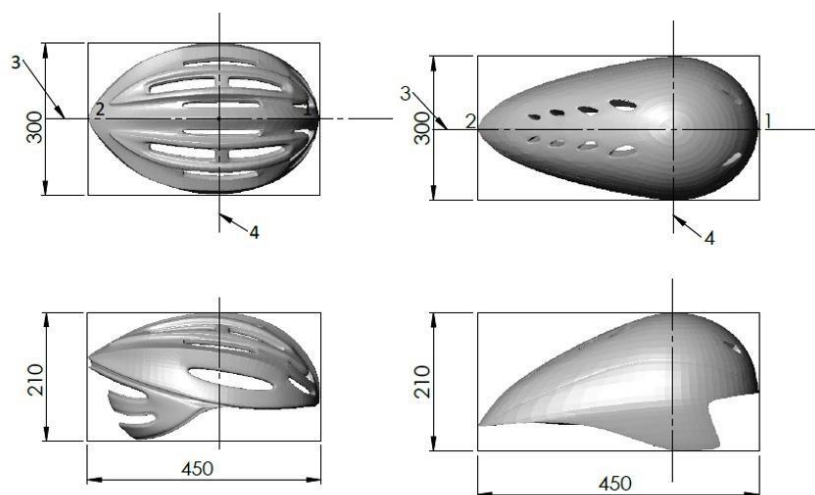

Key / キー

- 1 front / 前面
- 2 back / 後面
- 3 longitudinal vertical median plane / 長手方向における縦中心面
- 4 central transverse vertical plane / 中央垂直軸を通る垂直面

(Text modified on 5.05.03; 1.01.04; 1.08.04; 1.01.05; 1.02.07; 1.07.11; 1.01.15; 1.01.17; 27.03.17;01.01.23)

1.3.032 [abrogated (廃止)]

1.3.033

Items of clothing may not modify the morphology of the rider and any non-essential element or device, of which the purpose is not exclusively that of clothing or protection, is forbidden. This shall also apply regarding any material or substance applied onto the skin or clothing and which is not itself an item of clothing.

競技者の身体的形状を変更する衣類を着用してはならない。また、衣類や身体のプロテクション以外の目的とする、必須ではない要素やデバイスの使用は禁止される。これは、身体や衣類に取り付けられる、それ自体が衣類ではない素材や物質に関しても適用される。

Modifications to the surface roughness of clothing are authorised but may only be the result of threading, weaving or assembling of the fabric. Surface roughness modifications shall be limited to a profile difference of 1mm at most.

衣類の表面粗さへの修正は認可されるが、布地のメッシュ、織りまたは縫製の結果としてのものでなければならない。表面粗さの修正は大きいても断面で1mmの差に制限される。



The measure of surface roughness modification shall be made without pressure or traction on the clothing.

表面粗さ修正の測定は、衣類への圧力または引張なしに行う。

All clothing must maintain the original texture of the textile and may not be adapted in a manner to integrate form constraints. Therefore, when not worn, clothing may in no case contain any self-supporting element or rigid parts.

すべての衣類は織物の元々の性質を維持しなければならない。形態制約を一体とするような方法は適当でない。したがって、着用されていない時に、決して衣類はいかなる自立要素または堅い部分も含んではならない。

(text modified on 1.01.02; 1.01.04; 1.04.07; 1.10.10; 01.02.12; 04.03.19).

- 1.3.033 bis** Socks and overshoes used in competition may not rise above the height defined by half the distance between the middle of the lateral malleolus and the middle of the fibula head.
競技中に使用する靴下とオーバーシューズは、踝の中心と腓骨頭中心の間の半分の距離によって定義された高さ以上に及んではならない。

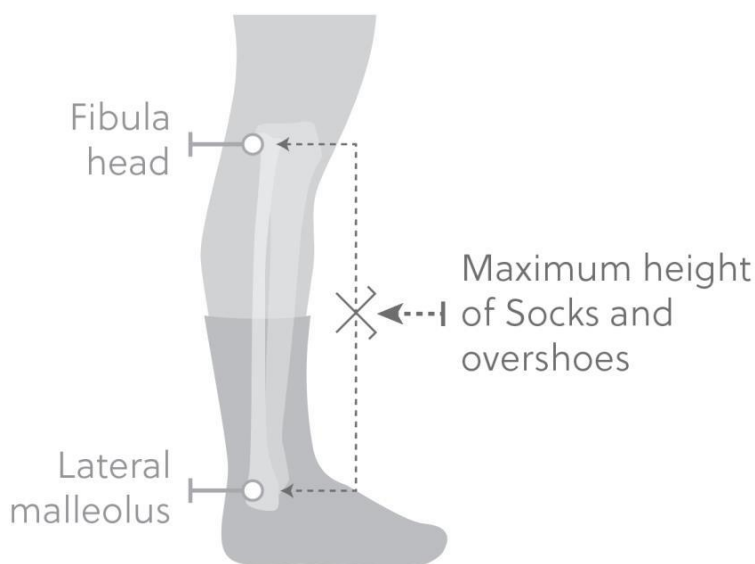

(article introduced on 15.10.18).

- 1.3.034** During competitions, riders' attendants may not bear any advertising matter on their clothing other than that authorised for their team's riders for the race in question.
競技中において、競技者のアテンダントは、当該レースに参加するそのチーム競技者に認められたもの以外は、その衣服上に広告を表記できない。

§2 Teams registered with UCI

§2 UCI登録チーム

General observations

一般論

- 1.3.035** Each team may have only a single design for clothing - colours and layout - which may not be altered for the duration of the calendar year.
各チームは、1年間(暦年)何ら変更しない種類のデザインの衣類(色彩およびレイアウト)を持つものとする。

UCI WorldTeams and UCI professional continental teams must submit for approval, before production, their clothing to UCI no later than December 1st before the year in question. Other teams shall submit for approval their clothing to the national federation of the team at the moment of the team registration no later than December 10th before the year in question.

UCIワールドチームおよびUCIプロフェッショナル・コンチネンタルチームは、その衣類を製作に先立ち、前年の12月1日までにUCIに承認のために提出しなければならない。その他のチームは、その衣類をチーム登録に際し、前年の12月10日までにチームの国内連盟に提出しなければならない。

(text modified on 1.01.00; 1.01.05; 1.10.09; 1.01.15; 3.06.16; 25.10.17).

1.3.036 Provisions for permanent change during the season **シーズン中における一時的でない変更のための規定**

Any permanent change to clothing must be duly justified and submitted for approval to the UCI at least 30 days before the expected date of coming into effect. The UCI will provide the team with an answer no later than 15 days prior to the expected date of coming into effect.

いかなる一時的でない変更も十分な根拠を示して、使用する予定期日の少なくとも30日前までにUCIに承認のために提出しなければならない。UCIは、使用する予定期日の15日前までにチームに回答する。

Provisions for a temporary change during the season **シーズン中における一時的な変更のための規定**

Each Road team may use an alternative design of clothing at a maximum of three full events each year. Such alternative clothing must be submitted for approval to the UCI, at least 60 days before the start date of the event at which it shall be worn. The UCI will provide the team with an answer no later than 30 days prior to the start date of the event in question.

各ロードチームは毎年最多3大会中において、代替デザインの衣類を使用してよい。こうした代替衣類は、かかる代替衣類を着用する大会開始日の60日前までにUCIに承認のために提出しなければならない。UCIは当該大会の開始日の30日前までにチームに回答する。

Applications either for a permanent or temporary change will be considered in the order in which they are received by the UCI. Applications may be rejected for reasons considered valid, including without being limited to similarity to other team's clothing, similarity to leaders' jerseys, ill-compliance with UCI regulations pertaining to jerseys, potential harm to image of cycling, the events or the UCI.

恒久的、または一時的な変更のための申請は、UCIに受信された順序で検討される。申請は以下の項目を含むがこれらに限定されない、正当とみなされる理由によって却下される場合がある、すなわち：他チームの衣類との類似、リーダー・ジャージとの類似、ジャージに関するUCI規定に準拠していない、自転車競技、競技大会、またはUCIのイメージダウンにつながる可能性。

These provisions do not apply to the clothing of National Champions, and Continental Champions, the modification of which are subject to approval from respectively. National Federations, and continental Confederations.

これら条項は国内選手権者、および大陸選手権者の衣類には適用されず、その部分修正はそれぞれの国内連盟、大陸連合からの承認を必要とする。

(text modified on 1.01.00; 1.01.04; 1.01.05; 1.10.11; 1.01.15; 25.10.17; 01.11.22).

1.3.037 Riders' clothing shall always be identical to the specimen lodged. **競技者の衣服は、提出した見本と常に同一のものでなければならない。**

(text modified on 1.01.99).

Advertising matter **広告物**

1.3.038 The name, company logo or trade mark of the principal partner shall be preponderant (thicker characters) and placed in the upper part of the jersey, both on the front and the back.

主要パートナーの名称、その社のロゴまたはトレード・マークは、ジャージの胸と背中、両方の上部

においてもっとも強調して(太い書体)表示するものとする。

If there be two principal partners registered with UCI, one of them least shall appear as mentioned above.

UCIに二つの主要パートナーを登録している場合は、少なくともそのうちの一つを上記のとおり表示するものとする。

1.3.039 The order in which the two principal partners appear on the jersey may be inverted from one race to another during the calendar year.
ジャージに二つの主要パートナーを表示する場合の順序は、1年間を通して、レース毎に上下を入れかえることができる。

1.3.040 [abrogated on 1st January 1998 / 1998年1月1日より廃止]

1.3.041 [abrogated (廃止)]

1.3.042 Other advertising inscriptions may be freely used and can vary from one race or country to another.
その他の広告銘は自由に表示することができて、他のレースあるいは他の国毎に変更することができる。

1.3.043 In all cases, the advertising matter and its layout shall be the same for all riders of a given team in the same competition.
すべての場合に、広告およびそのレイアウトは、同一競技においては各チームの競技者全員が同一でなければならない。

(text modified on 1.01.00; 1.01.05).

1.3.044 In track events, by mutual agreement between the race organiser and the team, the team jersey may be replaced by a jersey devoid of advertising matter, not even bearing the name of the team itself.
トラック競技において、主催者とチーム間の相互契約によって、チームのジャージは宣伝広告材料がついていないジャージと取り替えられる。それにはチームの名称もついていないものとする。

In six-day races, the organiser may impose jerseys with the advertisement of his choice, while allowing the rider's sponsor to place its name in a rectangle of maximum 6 cm in height.

6日間競走では、主催者が選んだ宣伝広告材料のついたジャージを着用させる一方、競技者のスポンサー名を高さ最高6cmの長方形の中に入れることができる。

(text modified on 1.01.00; 1.01.05).

§3 Regional and club teams

§3地域およびクラブ・チーム

General observations

一般論

1.3.045 For the events on the national calendar, the team may only use a single design of clothing (colours and arrangement) which must remain unaltered throughout the calendar year. In other respects, the matter shall be decided by the national federation of the country where the race is run.

国内競技日程上の競技において、チームは、年間を通じて変更できない単一のデザインの衣服（色彩と配色）を使用できる。他の事項については、開催国の国内連盟が決定する。

For events on the international calendar, the rules below shall apply to riders belonging to a regional or club team, with the exception of riders who are also members of a team registered with the UCI.

国際競技日程の競技では、以下の規定は地域またはクラブのチームに所属する競技者に適用するもので、UCI登録チームに所属する競技者の場合は除く。

(text modified on 1.01.05).

- 1.3.046** Each regional or club team for whom one or more riders take part in an event on the international calendar must, at the start of the year, notify the details of their clothing to their national federation specifying in detail the colours and their arrangement and the main sponsors.

その所属する1名またはそれ以上の競技者が国際競技日程の大会に参加する、地域またはクラブのチームは、年頭に、その衣服の色彩、配色およびスポンサーについての詳細を所属する国内連盟に届け出なければならない。

The name of the region and/or club may appear, in full or in abbreviated form, on the jersey.

ジャージには地域および/またはクラブの名称を全部か省略された形で表記できる。

(text modified on 1.01.05).

- 1.3.047** Riders for the club shall wear uniform clothing complying exactly with that described in the notification referred to in article 1.3.046. Unless specifically provided for, no rider shall be permitted to ride in the colours of any association or company other than those of the club given on his licence.

クラブ所属の競技者は第 1.3.046条に従って公表したユニフォームと全く同じものを着用しなければならない。別段、特に同意のない限り、所属クラブ以外の団体あるいは企業の色のユニフォームを着用して競技に出場することはできない。

Advertising matter

広告物

- 1.3.048** Clubs may display the names (logo or trade mark) of their commercial sponsors on their clothing by way of advertising.

クラブは自分達の商業スポンサーの名前(ロゴまたはマーク)を広告の手段として競技者の衣服に表示できる。

A prior written agreement has to be concluded between the club and the sponsor. 本件は、事前にクラブとスポンサー間で、文書で協定を結んでおかなければならない。

- 1.3.049** The name, logo or trade mark of the sponsor(s) may be used freely on the jersey. In addition the jersey may bear other lettering which may even differ from one race or country to another, without any limitation on the number.

スポンサーの名前、ロゴおよび商標は自由にジャージ上に使用してよい。さらに、ジャージには、回数に制限なく、レース毎あるいは国毎に異なった文字を入れたものを着用してもよい。

(text modified on 1.01.00).

- 1.3.050** [abrogated on 1st January 2005/2005年1月1日より廃止].

§4 Leader's clothing

§4リーダー・ジャージ

Stage races

ステージレース

1.3.051

A classification leader's jersey in stage races must be sufficiently distinct from those of the teams and clubs, as well as from national jerseys, world champions' jerseys and those of UCI cups, series and classification leaders.

ステージレースにおける種目順位のリーダー・ジャージは、ナショナル・ジャージが世界選手権者のジャージやUCIカップ、シリーズ・ジャージや種目順位リーダー・ジャージと異なるように、チームやクラブのジャージとまったく異なったものでなければならない。

Conversely, concerning road cycling and more specifically for "grands tours" only, it shall be the teams that are required to differentiate their jersey from that of the individual general classification leader's jersey.

逆に言えば、ロード競技およびさらに明確に「三大ステージ・レース」のためのみ、それらのチームジャージを個人総合順位首位者ジャージのそれと差異をつけることは必要とされる。

(text modified on 1.01.05; 1.01.16).

1.3.052

(N) An individual general classification leader's jersey shall be mandatory.

(N) 個人総合順位のリーダー・ジャージの使用を義務づける。

1.3.053

(N) Advertising on a leader's jersey shall be reserved for the organiser of the race.

(N) リーダー・ジャージに広告をつけるスペースは主催者のために留保する。

However, spaces are reserved for use by the riders/teams, as described in the "UCI jerseys visual guidelines" brochure published on the UCI Website.

ただし、UCIのウェブサイトで公開されている「UCIジャージの視覚的ガイドライン」に記載の通り、競技者/チームが使用するためのスペースが確保される。そこでは他の広告よりもチームの主要パートナーの広告が最も目立つようにする。

This provision shall also apply to the skinsuit worn by the leader on which spaces are also reserved for use by riders/teams on the lower part (shorts), as described in the "UCI jerseys visual guidelines" brochure published on the UCI Website.

この規定はリーダーが着用するワンピース・ジャージにも適用されるが、そのワンピース・ジャージにも、UCIのウェブサイトで公開されている「UCIジャージの視覚的ガイドライン」に記載の通り、競技者/チームが使用するためのスペースが下部(パンツ部分)に確保される。

(text modified on 1.01.00; 1.01.05; 1.01.16 ;08.02.21).

1.3.054

The wearer of the leader's jersey shall be entitled to match the colour of his shorts to that of the jersey.

リーダー・ジャージの着用者は、そのジャージに調和した色彩のパンツを着用する権利を持つ。

(text modified on 01.01.99).

1.3.055

In time trial stages, leaders may wear the aerodynamic jersey or skinsuit of their teams if the organiser does not provide an aerodynamic leader's jersey or skinsuit.

タイムトライアル・ステージでは、主催者がリーダー用のエアロダイナミクス・ジャージまたはワンピースを用意していない場合は、リーダーは所属するチームのものを着用してもよい。

(text modified on 1.01.05).

UCI cups, series and classifications

UCIカップ、シリーズおよびランキング

1.3.055 bis

1. The designs of the leader's jerseys for UCI cups, series and classifications are determined by the UCI and are their exclusive property. They may not be reproduced without UCI authorisation.

UCIカップ、シリーズおよびランキングのリーダー・ジャージのデザインは、UCIにより定められ、その固有の財産である。それらはUCIの許諾なしに複製してはならない。

They may not be altered, except as regards the advertising space reserved for the wearer's team.

これらは、着用者のチームに留保されている広告スペースを除き、変更してはならない。

2. Advertising on the leader's jerseys of UCI cups, series and classifications is reserved for the UCI.

UCIカップ、シリーズおよびランキングのリーダー・ジャージにおける広告はUCIに留保される。

However, spaces are reserved for use by the riders/teams, as described in the "UCI jerseys visual guidelines" brochure published on the UCI Website. The principal partner(s) of a team shall stand out there from all other advertisements. ただし、UCIのウェブサイトで公開されている「UCIジャージの視覚的ガイドライン」に記載の通り、競技者/チームが使用するためのスペースが確保される。そこでは他の広告よりもチームの主要パートナーの広告が最も目立つようにする。

This provision shall also apply to the skinsuit worn by the leader on which spaces are also reserved for use by riders/teams on the lower part (shorts) as described in the "UCI jerseys visual guidelines" brochure published on the UCI Website.

この規定はリーダーが着用するワンピース・ジャージにも適用されるが、そのワンピース・ジャージにも、UCIのウェブサイトで公開されている「UCIジャージの視覚的ガイドライン」に記載の通り、競技者/チームが使用するためのスペースが下部(パンツ部分)に確保される。

3. The wearer of the leader's jersey shall be entitled to match the colour of his shorts to that of the jersey.

リーダー・ジャージの着用者は、そのジャージに調和した色彩のパンツを着用できる。

4. In time trial stages, leaders may wear the aerodynamic jersey or skinsuit of their teams if the UCI does not provide an aerodynamic leader's jersey or skinsuit.

タイムトライアル・ステージにおいて、UCIがエアロダイナミック・リーダー・ジャージあるいはワンピースを提供しない場合、首位者は自チームのエアロダイナミック・リーダー・ジャージあるいはワンピースを着用できる。

(text introduced on 1.01.05; modified on 1.09.05; 1.01.09; 1.07.17; 08.02.21).

§5 National Team clothing

§5 ナショナル・チームの衣服

1.3.056

National federations shall submit to the commissaires' panel of events as specified in art. 1.3.059, a sample of their national team clothing for validation. The design, color, place and size of the advertising spaces of the validated equipment must be identical for all athletes participating to the applicable events.

国内連盟は、第1.3.059条に明記する大会のコミセール・パネルにナショナル・チームの衣服を批准のために提出しなければならない。批准された衣服のデザイン、色彩、広告の位置と寸法、レイアウト等は、当該大会に参加する全競技者において同一でなければならない。

We encourage you to present to the UCI your national apparels before sending them

for final production.

最終的製品として送り出す前に貴ナショナル・チームの衣服をUCIに提示することを推奨する。

The apparel of the riders of a national team must always be identical to the last sample submitted.

ナショナル・チーム競技者の服装は、提出した最終見本と常に同じでなければならない。

(text modified on 17.07.98; 1.01.04; 25.06.07).

1.3.057

Advertising matter, as detailed, in the “UCI jerseys visual guidelines” brochure published on the UCI Website, shall be used at the national federation’s discretion. UCIのウェブサイトで公開されている「UCIジャージの視覚的ガイドライン」に詳述される広告物は、国内連盟の裁量により使用する。

Advertising matter on jerseys and shorts may vary from one rider to another.

ジャージにおける広告物は、競技者ごと、競技者のカテゴリおよび競技種目ごとに異なってよい。

The design of the jersey and shorts may vary from one category of riders to another.

ジャージおよびパンツのデザインは、競技者の1カテゴリごとに異なってよい。

Advertising on protective leggings worn for downhill mountain bike, trials and BMX events is not subject to the advertising restrictions on shorts.

マウンテンバイク・ダウンヒル競技、トライアルおよびBMXで着用されるレギンズにおける広告物はパンツに対する広告制限を条件としない。

Additionally, the rider’s name may be carried on the back of the jersey.

加えて、競技者の名前をジャージの背中に付けてよい。

The above measures also apply to other items of clothing worn during competition (rain jackets. etc).

上記の基準は、競技中に着用するその他の衣類(雨具その他)にも適用する。

(text modified on 1.01.00; 1.01.03; 1.01.04; 1.01.05; 01.01.17; 08.02.18; 08.02.21).

1.3.058

The advertising space shall be reserved for the use of the national federation except in the following cases:

下記の場合の除き、広告スペースは国内連盟が使用するために権利を有する。

A. track world cup

トラック・ワールドカップ

[abrogated on 04.03.19]

[04.03.19に廃止]

A. cyclo-cross world cup

[text transferred to the article 5.3.010]

シクロクロス・ワールドカップ

[条文は条項5.3.010に移項]

B. BMX world and continental championships and challenges

All details regarding the advertising, logos and UCI permanent number are described in the “UCI jerseys visual guidelines” brochure published on the UCI Website.

B. BMX世界/大陸選手権大会およびチャレンジ

広告、ロゴ、およびUCI恒久ナンバーに関する詳細はすべて、UCIのウェブサイトで公開されている「UCIジャージの視覚的ガイドライン」に記載されている。

(text modified on 17.07.98; 1.01.05; 14.10.08; 19.06.09; 01.07.18; 04.03.19; 08.02.21).

1.3.059 The wearing of the national team clothing jersey shall be mandatory:
次の競技ではナショナル・ジャージの着用を義務づける。

- at world championships;
 - at continental championships;
 - for the riders of a national team
 - during Olympic and Paralympic Games, in accordance with the IOC and NOC regulations.
- ・ 世界選手権大会
 - ・ 大陸選手権大会
 - ・ ナショナル・チームに所属する競技者
 - ・ オリンピックおよびパラリンピック競技大会、IOCおよびNOC規則に従って

The continental and national champions must comply with this rule and wear their national team clothing while participating in the events cited here before.

大陸、国内選手権者はこの規則を順守しなければならない、ここに引用された競技大会に参加する際にそのナショナル・チーム・ウェアを着用しなければならない。

(text modified on 1.01.98; 1.01.04; 1.01.05; 1.01.06; 1.10.10; 26.07.17).

§6 World Champion's jersey

§6 世界選手権者のジャージ

1.3.060 The right to the «rainbow colours» is the exclusive property of the UCI. Any commercial use of the rainbow colours is strictly prohibited.
《レインボー・カラー（虹色）》の権利はUCIの独占的所有物である。
レインボー・カラーのいかなる商業的利用も厳禁される。

(text modified on 1.10.10).

1.3.061 The design, including colours and layout, of each world champion's jersey according to category and/or discipline, as well as the distinctive logo of the UCI Team Time Trial World Champions, are the exclusive property of the UCI. The jersey, and the distinctive logo for the UCI Team Time Trial World Champions, may not be reproduced without UCI authorisation. The design may in no way be modified.

世界選手権者のジャージカテゴリおよび種目に応じた色およびレイアウトを含んだデザインの権利はUCIチームタイムトライアル世界選手権者特有のロゴと同様に、UCIが所有する。このジャージおよびUCIチームタイムトライアル世界選手権者特有のロゴはUCIの許可なく複製することはできない。このデザインはいかなることがあろうとも修正することはできない。

(text modified on 1.10.10; 1.07.12).

1.3.062 [abrogated on 1st January 2005/2005年1月1日より廃止].

1.3.063 World champions must wear their jersey in all events in the discipline, speciality and category in which they won their title, and no other event, until the evening of the day before the commencement of the next edition of the world championships of said

discipline speciality and category.

世界選手権者は、そのタイトルを獲得した種目、部門およびカテゴリで行われるすべての競技大会において、当該タイトルを獲得した種目、部門およびカテゴリの次の世界選手権前日の夜までそのジャージを着用しなければならない。なお、他の競技大会では着用できない。

The world champion in the individual time trial is not authorised to wear the world champion's jersey during team time trial events.

個人タイムトライアルの世界選手権者は、チーム・タイムトライアル競技においては世界選手権者ジャージを着用することは許可されない。

In track races, in Madison, if one of the teammates is not World Champion, then both riders shall wear the same team jersey or one World Champion jersey with one plain white jersey.

トラック競技のマディソンにおいては、チームのうちどちらか1人が世界選手権者ではない場合、競技者は2人とも同じチームのジャージを着用するか、または1人が世界選手権者のジャージ、もう1人が無地の白いジャージを着用しなければならない。

In six-day races, only madison world champions may wear the jersey, even if they are not paired together.

6日間競走において、マディソンの世界選手権者は、2人ともに参加する場合でなくても選手権者のジャージを着用できる。

In para-cycling, for Tandem (B), Team Relay (TR) and Team Sprint (TS), only world champion athletes must wear the rainbow jerseys even if the pair or the team subsequently dissolve.

パラサイクリングにおける、タンデム(B)、チームリレー(TR)およびチームスプリント(TS)のためのペアまたはチームが後に解散しても、世界選手権者のみはレインボー・ジャージを着用しなければならない。

In non-individual events in Indoor Cycling, if one of the teammates is not World Champion, then no rider shall wear the World Champion jersey.

室内自転車競技の集団種目において、チーム・メンバーの1人でも世界選手権者でない者が含まれる場合、当該チームの全員が世界選手権者のジャージを着用してはならない。

In Cycling Esports the UCI defines the World Champion jersey as having two states; 1) physical and 2) virtual. As such, the rainbow jersey must be worn in Cycling Esports events (physical state), both In-real life and remote races, and In-game by means of a digital avatar (virtual state). The obligation to wear the World Champion jersey in virtual state remains subject to the creation of such a digital avatar by the respective Cycling Esports platforms

サイクリングeスポーツにおいては、UCIは世界選手権者のジャージを1) 現物のジャージ2) バーチャルなジャージの2種類と定めている。そのため、レインボー・ジャージは、実際のレースおよびリモートレースのサイクリングeスポーツ競技大会においては現物のジャージ、デジタルアバターを使用したレースにおいてはバーチャルなジャージを着用しなければならない。世界選手権者がバーチャルなジャージを着用する義務は、サイクリングeスポーツの各プラットフォームがそうしたデジタルアバターを作成しない限り発生しない。

The world champion jersey must be worn at every opportunity with public exposure, in particular during competitions, awards ceremonies, press conferences, television interviews, autograph sessions, photo sessions and other occasions.

世界選手権者のジャージは、公の場、特に競技、表彰式、記者会見、テレビインタビュー、サイン会その他の機会においては常に着用されなければならない。

(text modified on 01.01.05; 01.01.06; 01.10.10; 01.07.12; 01.10.13; 04.03.19; 11.02.20; 12.06.20 ;

08.02.21)

- 1.3.064** Without prejudice to paragraph 2 below, only the current world champion rider may wear rainbow piping on his equipment (such as bike, helmet, shoes) as per the technical specifications in the “UCI jerseys visual guidelines” brochure published on the UCI Website. However, he may use the equipment bearing the rainbow piping only in events of the discipline, speciality and category in which he won the title and in no other event.

下記の第2節を損なわない限り、現世界選手権者だけが、UCIのウェブサイトで公開されている「UCIジャージの視覚的ガイドライン」の指定事項に従ってその機材や装着品（自転車、ヘルメット、靴等）に虹色の縁飾りをつけてよい。ただし、虹色の縁飾りをつけた機材や装着品を使用できるのは世界選手権を獲得した種目およびカテゴリに限られる。

The current individual time trial world champion is authorised to use rainbow stripes on their time trial bicycle for individual time trial and team time trial events.

現行の個人タイムトライアル世界選手権者は、個人タイムトライアル競技およびチームタイムトライアル競技においてタイムトライアル・バイクに虹色のストライプをつける権利を与えられる。

When he no longer holds the title of world champion, a rider may wear rainbow piping on the collar and cuffs of his jersey, to the exclusion of any other equipment, as per the technical specifications in the “UCI jerseys visual guidelines” brochure published on the UCI Website. However, he may wear such a jersey only in events of the discipline, speciality and category in which he won the title and in no other event. In compliance with the provisions 1.3.056 and 1.3.059, he is not authorized to add the rainbow piping on his national team clothing.

上記の選手が、もはや世界選手権を保持しなくなった場合は、UCIのウェブサイトで公開されている「UCIジャージの視覚的ガイドライン」における指定事項に従って自身のジャージの襟と袖口に虹色の縁取りをつけることができるが、その他の機材や装着品には付けることはできない。また、このジャージを着用できるのは、同選手が選手権を獲得した種目・部門およびカテゴリの競技大会に限られるものとする。条項1.3.056および1.3.059に従い、当該選手は虹色の縁飾りを所属するナショナル・チームのウェアにつけることは認められない。

Any equipment bearing the rainbow piping shall be submitted to UCI for approval before production.

虹色の縁飾りをつける機材や装着品はすべて、取り付けを行う前にUCIに提出し承認を得なければならない。

(text modified on 1.01.05; 1.09.05; 24.09.07; 1.10.10; 1.01.15 ;08.02.21).

- 1.3.065** [article abrogated on 1.07.17]

- 1.3.066** The world champion's jersey awarded at the official ceremony may carry no advertising matter other than that determined by the UCI.

世界選手権者のジャージは、公式式典において授与されるが、UCIが決定した広告以外は付かない。

- 1.3.067** The world champion shall be entitled to have advertising matter placed on his jersey from the day following the official ceremony.

世界選手権者は、世界選手権者のジャージに広告を公式式典翌日からつける権利を有する。

The exact location of advertising space is defined in the “UCI jerseys visual guidelines” brochure provided by the UCI to each national federation of which a rider becomes world champion, respectively published on the UCI website.

広告スペースの正確な位置は、世界選手権者になった各競技者の国内連盟にUCIにより提供される、「UCIジャージの視覚的ガイドライン」に明記されている。なお、当該ガイドラインはUCIのウェブサイト上でも公開されている。

The wearer of the world champion's jersey shall be entitled to match the colour of his shorts to that of the jersey.

世界選手権ジャージの着用者は、そのジャージに調和した色のパンツを着用する権利を持つ。

(text modified on 1.01.01; 1.10.10, 12.06.20; 08.02.21).

§7 National Champion's jersey

§7 国内選手権者のジャージ

1.3.068

National champions must wear their jersey in all events in the discipline, speciality and category in which they won their title and no other event, until the evening of the day before the commencement of the next edition of the national championships of said discipline, speciality and category.

国内選手権者は、そのタイトルを獲得した種目、部門およびカテゴリで行われるすべての競技大会において、当該タイトルを獲得した種目、部門およびカテゴリの次の国内選手権前日の夜までそのジャージを着用しなければならない。なお、他の競技大会では着用できない。

The national champion in the individual time trial is not authorised to wear the distinctive national champion's jersey during team time trial events.

個人タイムトライアルにおける国内選手権者は、チームタイムトライアル競技中には国内選手権者用のジャージを着る権利を与えられない。

In Madison track races if one of the teammates is not national champion, then both riders shall wear the same team jersey. In a six-day event, only madison national champions must wear the jersey even if they are not paired together.

トラック競技のマディソンにおいては、チームのうちどちらか1人が国内選手権者ではない場合、競技者は2人とも同じチームのジャージを着用しなければならない。6日間競走においては、マディソンの国内選手権者は2人ともに参加する場合でなくても、選手権者のジャージを着用しなければならない。

(N) When he no longer holds the title of national champion, a rider can wear piping in national colours on the collar and cuffs of his jersey and shorts as per the technical specifications determined by the national federation. However, he can wear such a jersey only in events of the discipline, speciality and category in which he won the title and in no other event; nevertheless, former individual time trial national champion is authorised to use piping in national colour on his time trial skinsuit for individual time trial and team time trial events.

(N) 国内選手権を保持しなくなった競技者は、国内連盟の定める技術的細目に従って、そのジャージおよびパンツの襟と袖口にその国の色の縁飾りを付けることができる。しかしながら、そのジャージは国内選手権を得た競技部門、競技種目およびカテゴリにおいてのみ着用でき、他の競技では着用できない；しかしながら、個人タイムトライアルの元国内選手権者は、個人タイムトライアルとチームタイムトライアルのための自身のワンピース・ジャージに、その国の色の縁飾りを付ける権利を与えられる。

The national champion jersey must be worn whenever a rider is engaged in activities on the track, awards ceremonies, press conferences, television interviews, autograph sessions and other occasions which require a good presentation.

国内選手権者のジャージは、競技者がトラック上において、表彰式、記者会見、テレビインタビュー、サイン会、およびよい体裁を必要としている他の機会の活動に従事している時はいつでも着用しな

なければならない。

(text modified on 01.01.99; 01.01.04; 01.01.05; 01.01.06; 01.10.10; 01.01.13; 01.01.15; 01.07.17; 22.10.18; 01.01.19; 23.10.19; 12.06.20)

1.3.069

The specificities concerning the design of the national champion jersey are described in the “UCI jerseys visual guidelines” brochure available on the UCI website.

国内選手権者ジャージのデザインに関する詳細は、UCIウェブサイトから入手できる「UCIジャージの視覚的ガイドライン」で説明されている。

Before production, the national champion jersey design (colours, flag, drawing) reproduced by the titled rider must be approved by the concerned national federation and must respect the latter's dispositions.

製作の前に、選手権者である競技者によって再製作される国内選手権者ジャージのデザイン(色、旗、図面)は関係する国内連盟によって承認されなければならない、後者の裁量権を尊重しなければならない。

Each national federation must have its national champion jersey design registered by the UCI, for each discipline, at least 21 days before the national championships of the discipline in question.

各国国内連盟は当該競技部門の国内選手権大会の少なくとも21日前に各競技部門についてその国内選手権者ジャージデザインをUCIに登録しなければならない。

The wearer of a national champion's jersey shall be entitled to match the colour of his shorts to that of the jersey.

国内選手権ジャージの着用者は、そのジャージに調和した色のパンツを着用する権利を持つ。

However, under the prior approval of the concerned National Federation and instead of wearing a traditional national champions jersey in the sense of the provision 1.3.068, the national champions in MTB DHI, MTB 4X, MTB Enduro and BMX Racing and Trials have the possibility to wear a distinct national champion jersey with the left arm sleeve representing the flag of the rider's country. No advertising is authorized on that left arm sleeve of the national champion jersey. Apart from the left arm sleeve and without prejudice to the provisions 1.3.026 to 1.3.044, the remaining spaces (e.g. front, back and right arm sleeve) are let at the disposal of the riders for their usual sponsors. The specificities are described in the “UCI jerseys visual guidelines” brochure available on the UCI website.

ただし、関係する国内連盟の事前の承認の下に、そして条項1.3.068の意図において伝統的な国内選手権者ジャージを着用する代わりに、MTB DHI、MTB 4X、MTB エンデューロおよびBMXレーシングおよびトライアルにおける国内選手権者は競技者の国の旗を左腕袖につけた別個の国内選手権者ジャージを着用することができる。その国内選手権者ジャージの左袖には広告をつけることは認められない。左袖は別として、そして条項1.3.026から1.3.044を損なうことなく、残余のスペース(胸、背および右腕袖等)は彼らの通常のスポンサーのために競技者の自由裁量に任せられる。詳細はUCIのウェブサイトから入手できる「UCIジャージの視覚的ガイドライン」で説明されている。

(text modified on 1.01.01 and 1.01.04; 1.10.10; 1.07.11 ; 01.01.20; 08.02.21;01.01.23).

§8 Continental Champion's jersey

§8 大陸選手権者のジャージ

1.3.070

If a jersey is awarded at a continental championship, riders may wear it in all races in the discipline, speciality and category in which they won the title, and no other event, until the evening of the day before the commencement of the next edition of the continental championships of said discipline, speciality and category.

大陸選手権大会でジャージを授与された場合、その競技者は当該タイトルを獲得した種目、部門

およびカテゴリの全競技大会において、当該種目、部門およびカテゴリの次の大陸選手権大会前日の夜までそのジャージを着用することができる。なお、他の競技大会では着用できない。

Continental confederations may impose the mandatory wearing of their continental champion's jersey in the discipline, specialty and category of their choosing. In Madison track races, if one of the teammates is not Continental Champion, then both riders shall wear the same team jersey.

大陸連合は、自分たちが選んだ競技部門、競技種目およびカテゴリの大陸選手権者に対して選手権者のジャージの着用を義務づけることができる。トラック競技のマディソンにおいては、チームのうちどちらか1人が大陸選手権者ではない場合、競技者は2人とも同じチームのジャージを着用しなければならない。

The authorised advertising spaces are described in the "UCI jerseys visual guidelines" brochure published on the UCI Website.

広告をつけるスペースは、UCIのウェブサイトで公開されている「UCIジャージの視覚的ガイドライン」により定められている。

Before production, the continental champion jersey design (colours, flag, drawing) reproduced by the titled rider must be approved by the concerned continental confederation and must respect the latter's dispositions.

製作の前に、選手権者である競技者によって複製される大陸選手権者ジャージのデザイン(色、旗、図面)は関係する大陸連合によって承認されなければならない、後者の裁量権を尊重しなければならない。

(text modified on 1.01.04; 1.01.05; 1.09.05; 1.01.16; 1.07.17).

(text modified on 01.01.04; 01.01.05; 01.09.05; 01.01.16; 01.07.17; 23.10.19; 12.06.20; 08.02.21)

§9 Order of priority

§9 着用の優先順位

1.3.071

Without prejudice to relevant provisions but applicable for all the disciplines, should various provisions requiring the wearing of different jerseys apply to the same rider, the order of priority shall be as follows:

関連条項を損なうことなく、すべての種目に関して、同一競技者が異なったジャージを着用する場合には様々な規定が適用されるが、ジャージの優先順位は次の通りとする。

1. the leader's jersey of the stage race
 2. the world champion's jersey
 3. the leader's jersey of the cup, series or UCI classification
 4. the continental champion's jersey
 5. the national champion's jersey
 6. the national jersey
1. ステージレースのリーダー・ジャージ
 2. 世界選手権者のジャージ
 3. カップ、シリーズあるいはUCIランキングの首位者
 4. 大陸選手権者のジャージ
 5. 国内選手権者のジャージ
 6. ナショナル・ジャージ

(text modified on 26.08.04; 1.01.05; 1.01.06; 1.02.07; 1.09.08; 1.01.09; 1.10.10; 1.10.13; 1.01.15; 1.01.17; 26.07.17)

§10 Sanctions

§10 制裁

1.3.072

The following infringements shall be penalised as indicated below:

(the sums are fines in CHF)

下記の違反にはペナルティを科す。(罰金額はスイスフラン)

1. Non-regulation clothing (colour and layout)

規定に違反した衣服(色およびレイアウト)

- rider : 50 to 200 and start not permitted
- team: 250 to 500 per rider
- 競技者: 50 ~ 200 およびスタートは許されない
- チーム: 1競技者につき 250 ~ 500

2. Non-regulation advertising

規定に違反した広告

2.1. team, per rider bearing non-regulation advertising :

チーム、違反広告をつけた1競技者につき、

- jersey : 500 to 2100 and start of the rider concerned not permitted
- shorts : 300 to 1050 and start of the rider concerned not permitted
- skinsuit : 700 to 3.000 and start of the rider concerned not permitted
- ジャージ: 500 ~ 2,100 および当該競技者のスタートは許されない
- ショーツ: 300 ~ 1,050 および当該競技者のスタートは許されない
- ワンピース: 700 ~ 3,000 および当該競技者のスタートは許されない

2.2 Leader's jersey

リーダー・ジャージ

- organiser: 1,000 to 2,100 per rider concerned and rider not obliged to wear the jersey
- team: 1,000 to 2,100 per rider concerned and start of the riders concerned not permitted
- 主催者: 関与競技者毎に1,000 ~ 2,100 および競技者はそのジャージを着用できない
- チーム: 関与競技者毎に1,000 ~ 2,100 および当該競技者のスタートは許されない

3. Leader's jersey

リーダー・ジャージ

3.1 Unavailability of jerseys or skinsuit as required by the race regulations

規定のジャージまたはワンピースが利用できない

- organiser : 1,000 to 2,100 per rider concerned
- 主催者: 当該競技者1名につき1,000 ~ 2,100

3.2 Leader's jersey or skinsuit not fit to wear

リーダー・ジャージまたはワンピースがからだにあわない

- organiser : 1,000 to 2,100 per rider concerned
- 主催者: 当該競技者1名につき1,000 ~ 2,100

3.3 Allocation of unauthorised jerseys

非認可ジャージの配布

- organiser : 1,000 to 2,100 per rider concerned
- 主催者: 当該競技者1名につき1,000 ~ 2,100

4. Rider not wearing :

競技者がジャージを着用しない

- world champion's jersey team : 2,500 to 5,000 and start of the rider concerned not permitted
- leader's jersey of a UCI cup, circuit, series or classification:
 - team: 2,500 to 5,000 and start of the rider concerned not permitted
 - rider: start not permitted and loss of 50 points in the UCI classification concerned
- national champion's jersey: team : 2,500 to 5,000
-
- national clothing: team : 500 to 1,000 and start of the rider concerned

not permitted

- 世界選手権者のジャージ チーム:2500 ~ 5000 および当該競技者のスタートは許されない
- UCIカップ、サーキット、シリーズおよびランキングのリーダー・ジャージ
 - チーム: 2500 ~ 5000 および当該競技者のスタートは許されない
 - 競技者: 当該競技者のスタートは許されず、UCI 個人ランキングにおいて-50点
- 国内選手権者のジャージ チーム: 2500~5000
- 大陸選手権者のジャージ チーム:1250~2500 および当該競技者のスタートは許されない
- ナショナル・チームの衣服 チーム: 500~1000 および当該競技者のスタートは許されない

(text modified on 1.01.06).

5. National team clothing:

ナショナル・チームの衣服

- failure to submit to the UCI (article 1.3.056): national federation: 500 to 10000.
UCI規則(条項1.3.056)に従わない: 国内連盟: 500~10000

6. World champion's equipment:

世界選手権者の器材

- in breach of article 1.3.066 or 1.3.067 Rider: 2.000 to 100.000
- 第1.3.066条および第1.3.067条の違反 競技者: 2,000 ~ 100,000
- wearing of the jersey in a discipline, speciality or category other than that in which it was won:
選手権獲得種目、部門、カテゴリ以外でのジャージの着用
rider: 2 000 to 10 000
競技者: 2000 ~ 10 000
- in breach of article 1.3.065: rider: 200 to 10000
条項1.3.065の違反: 200~10000
- in breach of article 1.3.064: rider: 2000 to 10000
条項1.3.064の違反: 2000~10000
- logo of UCI Team Time Trial World Champions not worn: team: 10,000
UCIチーム・タイムトライアル世界選手権者のロゴをつけない: チーム: 10,000

7. National champion's jersey: in breach of article 1.3.068, second paragraph: rider: 200 to 10000

国内選手権者のジャージ: 条項1. 3. 068第2節の違反: 競技者 :200~10000

The amounts of the fines set above are doubled in the event of an offence during a World Championship.

上記に定める罰金額は、世界選手権大会中の違反については2倍とする。

(text modified on 1.03.01; 1.01.04; 1.01.05; 1.10.10; 1.07.11; 1.07.12).

SECTION 4 IDENTIFICATION OF RIDERS

Section 4 競技者の識別方法

Identification numbers*

識別番号(ゼッケン等)

1.3.073

During competitions, the following provisions shall be made for the identification of riders.

競技中、下記の規定により競技者を識別する。

Discipline/speciality 競技 / 種目	Body number ゼッケン	Frame number フレーム・ナンバー	Shoulder number 肩番号	Handlebar number ハンドルバー番号
Road (ロードレース)				
One-Day races (ワンデイ・レース)	2	1		
Stage races (ステージ・レース)	2	1		
Time Trials (タイム・トライアル)	1			
Cyclo-Cross (シクロ・クロス)	1		2	
Track: Timed events (トラックレース:計時する競技)	1			
Track: Other events (トラックレース:その他の競技)	2			
BMX		2(lateral/側面)**		1
Mountain bike (マウンテンバイク)				
(all events / 全競技)	1			1
Trials	1			1

* The shoulder numbers shall be worn on the upper forearm so it's visible frontally.
肩番号は、前方から見えるように上腕部に着用しなければならない。

** Frame numbers shall be used in BMX only if required as stated in the event technical guide.

大会テクニカルガイドにおいて必要とされているなら、BMXにおいてフレーム・ナンバーを使用する。

A bicycle, or rider, may be fitted with an electronic device for the purposes of tracking the position of the rider within a race. Riders and teams shall comply with any such request from organisers and/or the UCI, its agents and commissaires.

自転車または競技者は、レース中に競技者の位置を追跡するために電子機器を取り付けられ得る。競技者およびチームは、主催者および/またはUCI、UCI代理人およびコミセールからのそうした要請に従わなければならない。

(text modified on 1.01.01; 1.01.04; 1.01.05; 1.09.05; 1.01.06; 1.02.11; 1.02.12; 05.02.15; 15.02.19, 17.10.22).

1.3.074

Unless otherwise stipulated the number panels and plates shall bear black characters on a white background.

別の規定がある場合は別とし、パネルおよびプレートは、白地に黒文字で書かなければならない。

1.3.075 The characters, panels and plates shall be of the following dimensions:
文字、パネルおよびプレートの寸法は次のとおりとする。

	Body number ボディ・ ナンバー	Frame number & Helmet stickers for handcycle フレーム・ ナンバーおよびハン ドサイクルのヘルメ ット・ステッカー	Shoulder number 肩番号	Handlebar number ハンドルバー番号
Height (上下高さ)	18 cm 15 cm MTB	9 cm	9 cm	15cm MTB 20 cm BMX 11 cm Trials
Width (左右幅)	16 cm 14 cm MTB	13 cm	7 cm	14cm MTB 25 cm BMX 16 cm Trials
Digits (字高)	10 cm	6 cm	5 cm	8cm MTB 10 cm BMX 10 cm Trials
Line width (文字の線幅)	1.5 cm	0.8 cm	0.8 cm	1.5 cm MTB 1.5 cm BMX 1.5 cm Trials
Advertising matter (広告)	height 6 cm on the lower part 下部に6cm高さ で MTB height 2.5 cm on the upper and lower part	rectangle of 11x2 cm on the lower or upper part 下部または上部に 11x2の長方形で	height 1.5 cm on the lower and upper part 下部および上部 に1.5cm高さで	- MTB height 2.5 cm on the upper and lower part - BMX 6cm on the upper height - Trials upper height 2.5 cm on the lower part - MTB: 上部および下部に 4cm高さ - BMX: 上部に6cm高さまで - トライアル: 下部に2.5cm 高さまで

(text modified on 1.01.01; 1.01.04; 1.10.09; 1.01.11; 13.03.15; 1.07.17; 01.01.19).

1.3.076 Riders shall ensure that their identification number is visible and legible at all times. The identification number shall be well fixed and may not be folded or altered.
競技者は、自分の識別番号（ゼッケン等）は常に目につきやすく、読みやすい状態にしておかねばならない。識別番号はしっかり取付け、折ったり切ってはならない。

(text introduced on 1.01.05).

1.3.077 The identification numbers provided by the organiser shall be used by riders without any kind of alteration. They shall be issued free of charge by the organiser, after the rider's licence has been checked by the commissaires' panel.
競技者は主催者により提供される識別番号を、いかなる種類の変更を加えることなく使用しなければならない。これらは、コミセール・パネルが競技者のライセンスをチェックした後に、主催者により無料で発行されなければならない。

(text introduced on 1.01.05; 1.01.17).

1.3.078 *At World Championships, the identification number shall be provided by the UCI. The advertising space shall be reserved for the UCI.*
世界選手権大会の場合は、識別番号はUCIが準備する。宣伝スペースはUCIのために確保しておかなければならない。

(text introduced on 1.01.05).

1.3.079 [abrogated 1st January 2005/2005年1月1日より廃止]。

1.3.080 Any rider dropping out of the race shall immediately remove his identification number.
競技を棄権した競技者は、直ちに識別番号を外さなければならない。

(text introduced on 1.01.05).

UCI CYCLING REGULATIONS / JCF EDITION 2024

Annexe A UCI LIST OF AUTHORISED BETS - Annexe to Article 1.1.090 of the UCI Regulations - Last update: 8 February 2021

付属書A UCIが公認する賭けのリスト - UCI規則第1.1.090条の付属書 - 最終更新2021年2月8日

After carrying out an assessment of the risks associated with sports betting in cycling, the UCI Management Committee has defined a list of authorised bets (events and types of bets) for any betting company wishing to act as a sponsor of an organiser, team or licence-holder.

UCI理事会は、自転車競技のスポーツ賭博に関連するリスクの評価を実施し、主催者、チーム、またはライセンス所持者のスポンサーとしての活動を希望する賭け会社に向けて、UCIが公認する賭けのリストを作成した(競技大会と賭けの種類)。

Sponsorship is authorised subject to bets being organised exclusively on the events listed in the first table and the types of bets being in compliance with those listed in the second table below.

賭け会社がスポンサーとなることを認められるのは、最初の表に記載されている競技大会を対象とし、2番目の表に記載されている種類の賭けを運営する場合に限られる。

Discipline 競技部門	Men Elite Events 男子エリート競技大会	Women Elite Events 女子エリート競技大会
ROAD ロード	UCI Road World Championships - Road Race UCI Road World Championships - Individual Time Trial UCI Road World Championships - Team Time Trial Mixed Relay UCI WorldTour Events UCI ProSeries Events Class 1 Events (C1) approved prior to each season ¹ Olympic Games UEC Road European Championships - Road Race UEC Road European Championships - Individual Time Trial UEC Road European Championships - Team Time Trial Mixed Relay National Championships of the top 15 nations of the UCI Road World Ranking by Nations UCIロード世界選手権大会 - ロードレース UCIロード世界選手権 - インディヴィデュアル・タイムトライアル UCIロード世界選手権 - チーム・タイムトライアル 混合リレー UCIロード世界選手権 - チーム・タイムトライアル 混合リレー UCIワールドツアー競技大会 UCIプロシリーズ競技大会 各シーズン前に承認されたクラス1(C1)競技大会1 オリンピック競技大会	UCI Road World Championships - Road Race UCI Road World Championships - Individual Time Trial UCI Road World Championships - Team Time Trial Mixed Relay UCI Women's WorldTour Events UCI ProSeries Events approved prior to each season ¹ Olympic Games UEC Road European Championships - Road Race UEC Road European Championships - Individual Time Trial UEC Road European Championships - Team Time Trial Mixed Relay National Championships of the top 15 nations of the UCI Road World Ranking by Nations UCIロード世界選手権大会 - ロードレース UCIロード世界選手権 - インディヴィデュアル・タイムトライアル UCIロード世界選手権 - チーム・タイムトライアル 混合リレー UCI女子ワールドツアー競技大会 各シーズン前に承認されたUCIプロシリーズ競技大会1 オリンピック競技大会 UECロード ヨーロッパ選手権大会 - ロードレース UECロード ヨーロッパ選手権 - インディヴィデュアル・タイムトライアル UECロード ヨーロッパ選手権 - チーム・タイムトライアル 混合リレー

UCI CYCLING REGULATIONS / JCF EDITION 2024

	<p>UECロード ヨーロッパ選手権大会 - ロードレース UECロード ヨーロッパ選手権 - インディヴィデュアル・タイムトライアル UECロード ヨーロッパ選手権 - チーム・タイムトライアル 混合リレー UCIロード ワールド国別ランキング上位15カ国の国内選手権大会</p>	<p>UCIロード ワールド国別ランキング上位15カ国の国内選手権大会</p>
<p>TRACK CYCLING² トラック</p>	<p>UCI Track Cycling World Championships UCI Track Cycling Nations Cup UCI Track Champions League Olympic Games UCIトラック 世界選手権大会 UCIトラック ネイションズカップ UCIトラック チャンピオンズリーグ オリンピック競技大会</p>	<p>UCI Track Cycling World Championships UCI Track Cycling Nations Cup UCI Track Champions League Olympic Games UCIトラック 世界選手権大会 UCIトラック ネイションズカップ UCIトラック チャンピオンズリーグ オリンピック競技大会</p>
<p>MOUNTAIN BIKE マウンテンバイク</p>	<p>UCI Mountain Bike World Championships (XCO and DHI only) UCI Mountain Bike World Cup (XCO and DHI only) Olympic Games UCIマウンテンバイク 世界選手権大会 (XCOおよびDHIのみ) UCIマウンテンバイク ワールドカップ (XCOおよびDHIのみ) オリンピック競技大会</p>	<p>UCI Mountain Bike World Championships (XCO and DHI only) UCI Mountain Bike World Cup (XCO and DHI only) Olympic Games UCIマウンテンバイク 世界選手権大会 (XCOおよびDHIのみ) UCIマウンテンバイク ワールドカップ (XCOおよびDHIのみ) オリンピック競技大会</p>
<p>BMX RACING BMXレーシング</p>	<p>UCI BMX World Championships UCI BMX World Cup Olympic Games UCI BMX 世界選手権大会 UCI BMX ワールドカップ オリンピック競技大会</p>	<p>UCI BMX World Championships UCI BMX World Cup Olympic Games UCI BMX 世界選手権大会 UCI BMX ワールドカップ オリンピック競技大会</p>
<p>CYCLO-CROSS シクロクロス</p>	<p>UCI Cyclo-cross World Championships UCI Cyclo-cross World Cup UEC Cyclo-cross European Championships Class 1 Events (C1) Class 2 Events (C2) approved prior to each season² National Championships of the top 3 nations of the UCI Cyclo-cross World Ranking by Nations UCIシクロクロス 世界選手権大会 UCIシクロクロスワールドカップ UECシクロクロスヨーロッパ選手権大会</p>	<p>UCI Cyclo-cross World Championships UCI Cyclo-cross World Cup UEC Cyclo-cross European Championships Class 1 Events (C1) Class 2 Events (C2) approved prior to each season² National Championships of the top 3 nations of the UCI Cyclo-cross World Ranking by Nations UCIシクロクロス 世界選手権大会 UCIシクロクロスワールドカップ UECシクロクロスヨーロッパ選手権大会</p>

UCI CYCLING REGULATIONS / JCF EDITION 2024

クラス1(C1)競技大会 各シーズン前に承認されたクラス2(C2)競技大会2 UCIシクロクロス ワールド国別ランキング上位3カ国の国内選手権大会	クラス1(C1)競技大会 各シーズン前に承認されたクラス2(C2)競技大会2 UCIシクロクロス ワールド国別ランキング上位3カ国の国内選手権大会
---	---

1-2 Events in the disciplines and classes concerned may be authorised by the UCI, subject to an assessment of the following criteria:

- participation in previous editions and planned participation for the edition of the season in question, and
- live television broadcast during previous editions and scheduled for the edition of the season in question.

Any organiser, team or licence holder may submit a request to add an event to the list of authorised events to the UCI at the following address: legal@uci.ch

Applications for Road C1 men's and UCI ProSeries women's events must be submitted to the UCI no later than 1 December preceding the season of the event for which an authorisation is requested. For the 2021 season, applications may be submitted until 15 March 2021 at the latest.

Applications for Cyclo-cross C2 events must be submitted to the UCI no later than 30 June preceding the season of the event for which an authorisation is requested.

Any request for inclusion of an event for the following calendar year shall be submitted to the UCI by no later than 30 June.

1-2に関する競技部門およびクラスの競技大会は、UCIが以下の基準に照らして評価した後でなければ公認されない:

- 過去にも開催され、当該シーズンも開催予定、および
- 過去の大会がテレビで生中継され、当該シーズンも予定されている

あらゆる主催者、チーム、またはライセンス保有者が、UCIに対して、特定の競技大会を公認された大会のリストに追加するよう要請できる。電子メール宛先: legal@uci.ch

ロード男子C1およびUCI女子プロシリーズ競技大会についての要請は、当該大会のシーズンに先立つ12月1日までにUCIに提出しなければならない。2021年シーズンについては、2021年3月15日まで提出可能である。

シクロクロスC2競技大会についての要請は、当該大会のシーズンに先立つ6月30日までにUCIに提出しなければならない。

次の暦年に競技大会を公認リストに登録するための要請は、6月30日までにUCIに提出しなければならない。

Discipline 競技部門	Bet Types 賭けの種類
ROAD ロード	<p><u>One-day races:</u> Event top 10 (including winner, podium and any other combination related to the top 10 results) ワンデイ・レース: 競技の上位10位まで(優勝者、3位以内、および10位までの結果に関連するその他の組み合わせを含む)</p> <p><u>Stage races:</u> Final general classification top 10 (including winner, podium and any other combination related to the top 10 results) Stage podium (including winner and any other combination related to the top 3 results) Final official secondary classification podium (including winner and any other combination related to the top 3 results) Team of final general classification and/or secondary classification winner Leader of general classification or any secondary classification Stage winner's team Intermediate sprint winner ステージ・レース: 最終総合順位10位まで(優勝者、3位以内、および10位までの結果に関連するその他の組み合わせを含む) ステージ表彰台(優勝者、および上位3位までの結果に関連するその他の組み合わせを含む) 公式の最終二次的順位3位まで(優勝者、および上位3位までの結果に関連するその他の組み合わせを含む) 最終総合順位および/または二次的順位の優勝チーム 総合順位または二次的順位の首位者 ステージ優勝チーム 中間スプリント優勝者</p> <p><u>Team time trial events:</u> Event podium (including winner and any other combination related to the top 3 results) チーム・タイムトライアル: 競技の上位3位まで(優勝者、および上位3位までの結果に関連するその他の組み合わせを含む)</p> <p><u>World Championships and Olympic Games:</u> Event top 10 (including winner, podium and any other combination related to the top 10 results) Number of medals per nation</p> <p>世界選手権大会およびオリンピック競技大会:</p>

UCI CYCLING REGULATIONS / JCF EDITION 2024

	<p>競技の上位10位まで(優勝者、3位以内、および10位までの結果に関連するその他の組み合わせを含む) 国別の獲得メダル数</p>
<p style="text-align: center;">TRACK CYCLING トラック</p>	<p>Event podium (including winner and any other combination related to the top 3 results) 競技の上位3位まで(優勝者、および上位3位までの結果に関連するその他の組み合わせを含む)</p> <p><u>Tournament competitions:</u> Qualification for phase of final tournament (quarter-final, semi-final etc.) トーナメント大会: 決勝トーナメントへの進出(準々決勝、準決勝等)</p> <p><u>World Championships and Olympic Games:</u> Event podium (including winner and any other combination related to the top 3 results) Number of medals per nation</p> <p><u>世界選手権大会およびオリンピック競技大会:</u> 競技の上位3位まで(優勝者、および3位までの結果に関連するその他の組み合わせを含む) 国別の獲得メダル数</p>
<p style="text-align: center;">MOUNTAIN BIKE マウンテンバイク</p>	<p>Event podium (including winner and any other combination related to the top 3 results) 競技の上位3位まで(優勝者、および3位までの結果に関連するその他の組み合わせを含む)</p> <p><u>World Championships and Olympic Games:</u> Event podium (including winner and any other combination related to the top 3 results) Number of medals per nation</p> <p><u>世界選手権大会およびオリンピック競技大会:</u> 競技の上位3位まで(優勝者、および3位までの結果に関連するその他の組み合わせを含む) 国別の獲得メダル数</p>
<p style="text-align: center;">BMX RACING BMXレーシング</p>	<p>Event podium (including winner and any other combination related to the top 3 results) Qualification for phase of final tournament (quarter-final, semi-final etc.) 競技の上位3位まで(優勝者、および3位までの結果に関連するその他の組み合わせを含む) 決勝トーナメントへの進出(準々決勝、準決勝等)</p> <p><u>World Championships and Olympic Games:</u> Event podium (including winner and any other combination related to the top 3 results) Number of medals per nation</p>

	<p>世界選手権大会およびオリンピック競技大会: 競技の上位3位まで(優勝者、および3位までの結果に関連するその他の組み合わせを含む) 国別の獲得メダル数</p>
<p style="text-align: center;">CYCLO-CROSS シクロクロス</p>	<p>Event top 5 (including winner, podium and any other combination related to the top 5 results) 競技の上位5位まで(優勝者、3位まで、および上位5位までの結果に関連するその他の組み合わせを含む)</p> <p>World Championships: Event top 5 (including winner, podium and any other combination related to the top 5 results) Number of medals per nation</p> <p>世界選手権大会: 競技の上位5位まで(優勝者、3位まで、および上位5位までの結果に関連するその他の組み合わせを含む) 国別の獲得メダル数</p>