

# PART 16

## PARA-CYCLING

### パラサイクリング

**Rules amendments applying on 01.01. 2023**  
**2023年1月1日及び8月1日適用の規則改定版**

TABLE OF CONTENTS	目次	Page
Chapter I GOVERNANCE	管理	1
Chapter II CATEGORIES	年齢カテゴリー	2
Chapter III ELIGIBILITY FOR PARA-CYCLING COMPETITIONS	パラサイクリング競技大会の出場要件	3
Chapter IV UCI CLASSIFICATION RULES AND REGULATIONS	UCIクラス分け規則	5
Chapter V PARA-CYCLING DIVISION & SPORT CLASS PROFILES	パラサイクリング部門&競技クラス・プロフィール	42
Chapter VI UCI PARA-CYCLING WORLD CHAMPIONSHIPS	UCIパラサイクリング世界選手権大会	64
Chapter VII ROAD RACES	ロード・レース	65
§ 1 Road races	ロード・レース	65
§ 2 Individual time trials	インディヴィデュアル・タイム・トライアル	68
§ 3 Team Relay (TR)	チーム・リレー	70
Chapter VIII TRACK RACES	トラック・レース	73
§ 1 Kilometer and 500 meters	1km/500m	73
§ 2 Individual Pursuit	インディヴィデュアル・パーシュート	73
§ 3 Tandem sprint	タンデム・スプリント	74
§ 4 Team sprint (TS)	チーム・スプリント(TS)	75
§ 5 Scratch Race	スクラッチ・レース	76
§ 6 Para Omium	パラオムニアム	77
§ 7 Mixed Tandem Team Sprint		78
Chapter IX WORLD RECORDS	世界記録	80
Chapter X RACESS CLOTHING	競技の服装	83
Chapter XI MEDALS AND JERSEYS FOR UCI PARA-CYCLING WORLD CHAMPIONSHIPS	UCIパラサイクリング世界選手権のメダルとジャージ	85
Chapter XII PENALTIES	ペナルティ	85
Chapter XIII ANTIDOPING	アンチドーピング	85
Chapter XIV EQUIPMENT REGULATIONS	機材規則	86
Chapter XV TANDEM BICYCLE	二人乗り用タンデム自転車	89
Chapter XVI TRICYCLE	トライシクル	90
Chapter XVII HANDCYCLE	ハンドサイクル	92
Chapter XVIII PARA-CYCLING INDIVIDUAL RANKING	パラサイクリング個人ランキング	96
Chapter XIX NATIONS' RANKING	パラサイクリング国別ランキング	101
Chapter XX PARA-CYCLING WORLD CUP	パラサイクリング・ワールドカップ	103
Chapter XXI WORLD CHAMPIONSHIPS QUALIFYING SYSTEM	世界選手権大会参加資格付与制度	111
Chapter XXII PARALYMPIC GAMES	パラリンピック競技大会	112
Chapter XXIII PARA-CYCLING TECHNICAL NOTES	パラサイクリング技術的注釈	114
Appendix 1	付属書1	115
Appendix 2	付属書2	116

## PART 16 PARA-CYCLING 第16部 パラサイクリング

### Chapter I GOVERNANCE 第1章 管理

**16.1.001** The International Paralympic Committee (IPC) is the supreme authority governing para-cycling at paralympic standard where it relates to Paralympic summer Games.  
国際パラリンピック委員会(IPC)は、パラリンピック夏季競技大会に関連するパラリンピック規準に基づきパラサイクリングを管理統括する最高権威である。  
(text modified on 26.06.07).

**16.1.002** Should no mention of a regulation exist in the UCI Para-Cycling Regulations then decision should be made based on interpretation from the relevant UCI Regulation (i.e. General Organisation of cycling as a sport, Road Races, Track Races, etc.)  
ある規則に関して、UCIパラサイクリング規則中に規定がない場合は、関連するUCI規則からの解釈に基づき決定を行うものとする(すなわち、「スポーツとしての自転車競技組織」、「ロードレース」、「トラックレース」等)。  
(article introduced on 01.01.22)

**16.1.003** [article abrogated on 26.06.07 / 当条項は2007年6月26日に廃止].

#### Viability of events 競技が実際に行われる可能性

**16.1.004** In para-cycling competitions, except the Paralympic Games, and the World Championships, an organiser, in consultation with the the UCI, may mix divisions, sport classes, age groups and gender, as necessary to produce a viable event,.  
パラリンピック競技大会と世界選手権大会を除くパラサイクリング競技大会において、主催者は、UCIと協議の上で、大会を実現させるために必要な場合は、部門、競技クラス、年齢および性別グループを混合してもよい。  
(text modified on 26.06.07; 01.01.09; 01.10.12).

#### Factored events 係数制競技

**16.1.005** In case of factored event (gender and/or sport class), standard performance factors in the table must be applied to ensure equity between the combined sport classes. The most recent update of the Table of standard performance factors for road and track events can be found on the Para-cycling section of the UCI website.  
係数制競技(性別および/または競技クラスにおける)の場合には、統合された競技クラス間の公平性を確保するために付表中の標準パフォーマンス係数を適用しなければならない。ロードおよびトラック競技の標準パフォーマンス係数表の最新の更新版は、UCIウェブサイト上に掲載されているパラサイクリング規則に含まれている。

**6.1.006** (abrogated on 01.01.22)

## Chapter II AGE CATEGORIES

### 第 2 章 年齢カテゴリー

**16.2.001** In para-cycling competitions, except the Paralympic Games, UCI age categories described at article 1.1.034 and the following of the UCI regulations shall apply for both men and women. Different age categories may compete together. In para-cycling combined age competitions, age category awards are not mandatory.

パラリンピック競技大会を除くパラサイクリング大会においては、UCI規則の条項1.1.034以下に記述されるUCI年齢カテゴリーを男女ともに適用する。異なる年齢カテゴリー間で競技することも可能とする。異なる年齢カテゴリーを混合で行うパラサイクリング競技においては、年齢カテゴリーでの表彰は義務付けられない。

- In para-cycling track and road competitions, the minimum age shall be the year of the rider's 14<sup>th</sup> birthday.
- All road circuits for riders under 16 years old must be completely closed to other traffic.
- Riders under 16 years old shall only compete amongst themselves in scratch and road race events, but can compete in all other individual events.
- International competitions are opened to riders under 16 years old, junior and elite UCI age categories.
- パラサイクリング・トラックおよびロード自転車競技において、最低年齢は、競技者が満14歳の誕生日を迎える年とする。
- 16歳未満の競技者に対しては、全ロード・サーキットは他の交通から完全に遮断されていなければならない。
- 16歳未満の競技者は、スクラッチおよびロードレースでは16歳未満のカテゴリーへの出場に限定されるが、その他のあらゆる個人競技には参加できる。
- 国際競技大会には、16歳未満、ならびにUCI年齢カテゴリーにおけるジュニアおよびエリート級の競技者が参加できる。

*(text modified on 26.06.07; 1.02.08; 01.02.11; 01.01.19 ; 01.01.22).*

#### Open Categories

##### オープン・カテゴリー

**16.2.002** Able-bodied and non-classified athletes can participate in UCI para-cycling C1 and C2 events in the following Open Categories:

健常者で、かつクラス分けされていない競技者は、UCIパラサイクリングのC1およびC2競技の以下のオープン・カテゴリーに参加することができる：

- H-Open 1: able-bodied athletes competing on a recumbent handcycle
- H-Open 2: able-bodied athletes competing on a kneeling handcycle
- T-Open: able-bodied athletes competing on a tricycle
- H-オープン 1: リカンベント・ハンドサイクルで競技する健常の競技者
- H-オープン 2: ニーリング・ハンドサイクルで競技する健常の競技者
- T-オープン: トライシクルで競技する健常の競技者

Only able-bodied athletes who hold a valid international cycling license as described at article 16.3.002 are allowed to participate.

Open Categories do not provide any UCI points and there are no rankings. Open Categories' races shall be held in separate starts and riders may not be mixed with classified para-cyclists. The UCI equipment regulations applies to the Open Categories. 条項16.3.002に記載されているとおり、有効な国際自転車競技ライセンスを所持する健常競技者のみが参加を許される。オープン・カテゴリーではUCIポイントは与えられず、ランキングも作成されない。オープン・カテゴリーのレースは分離スタートで行われ、競技者はクラス分けされたパラサイクリストと混合されてはならない。オープン・カテゴリーにはUCIの機材規則が適用される。

*(article introduced on 01.02.17)*

## Chapter III ELIGIBILITY FOR PARA-CYCLING COMPETITIONS

### 3章 パラサイクリング競技大会の出場要件

#### Athletes

#### 競技者

**16.3.001** Only athletes who have an Eligible Impairment that is permanent, and who meet the Minimum Impairment Criteria under these rules are eligible for para-cycling competitions.

恒久的な適格障がいがあり、本規則が定める最低限の障がい基準を満たしている競技者のみが、パラサイクリング競技への出場資格を持つ。

Tandem pilots who are eligible under articles 16.3.003ss are considered athletes and must obey these regulations except when it concerns classification.

条項16.3.003に従い資格を持つタンデム・パイロットは、競技者とみなされ、クラス分けに関する規則を除き、本規則に従わなければならない。

*(text modified on 26.06.07; 1.01.09; 1.10.12; 01.07.13; 01.02.17; 01.02.18).*

**16.3.002** All athletes, including tandem pilots, must hold a valid international racing licence from their UCI recognised national cycling federation. This licence must be presented at all para-cycling competitions.

タンデム・パイロットを含むすべての競技者は、UCIが認める国内自転車競技連盟発行の有効な国際競技ライセンスを所持していなければならない。このライセンスはすべてのパラサイクリング大会において提示する必要がある。

*(text modified on 26.06.07).*

#### Tandem pilots

#### タンデム・パイロット

**16.3.003** Professional cyclists being members of a UCI registered team may not take part as a tandem pilot.

UCI登録チームのメンバーであるプロフェッショナル競技者はタンデム・パイロットとして参加することはできない。

*(text modified on 26.06.07).*

**16.3.004** Cyclists who were members of a UCI WorldTeam or UCI Professional Continental Team must respect a waiting period of 12 months after their contract expires before taking part as a tandem pilot.

UCIワールドチームまたはUCIプロフェッショナル・コンチネンタル・チームのメンバーであった競技者は、契約満了から12カ月の待機期間を経た後でなければ、タンデム・パイロットとして参加することはできない。

This waiting period comes on 1<sup>st</sup> January the next year after the end of the contract for cyclists who were members of one of the other UCI teams described at article 1.1.041 of the UCI rules, except for UCI Continental Teams or UCI Women's Teams which are not subject to the waiting period.

この待機期間は、UCI規則第1.1.041条に記述されるその他のUCIチームのメンバーであった競技者については、契約終了翌年の1月1日までとする。ただし、待機期間の対象外であるUCIコンチネンタル・チーム、UCI女子チームは除く。

*(text modified on 1.01.09; 01.10.13; 01.01.16; 01.01.21).*

**16.3.005** Men and women cyclists over 18 years of age, may race as tandem pilots, provided they have not been selected by their national federation in one of the following events (all disciplines):

18歳以上の男子および女子の競技者は、所属する国内連盟から下記競技大会（全種目）のうち  
のいずれにも選抜されたことがないことを条件として、タンデム・パイロットとして競技でき  
る。

- UCI World Championships (except Master, Esport, Para-cycling and Junior) and Olympic Games - at least 12 months preceding the para-cycling event;
- UCI ~~series events~~ ~~World Cup~~, regional games and continental championships (i.e. Commonwealth Games, Panamerican Games, Asian Games, Mediterranean Games, European Championships, ...) - the same year of the paracycling event (except Junior).
- UCI世界選手権大会(マスターズ、e-スポーツ、パラサイクリングおよびジュニアを除く) およびオリンピック競技大会 - パラサイクリング競技大会に先立つ少なくとも12ヶ月以内に
- UCI ~~ワールドカップシリーズ~~競技大会、地域競技大会および大陸選手権大会(コモンウェルスゲームズ、パンアメリカン競技大会、アジア競技大会、メディテラネアン競技大会、ヨーロッパ選手権大会、等) - パラサイクリング競技大会と同年に(ジュニアを除く)

*(text modified on 26.06.07; 1.01.09; 1.10.11; 01.10.13; 01.01.16; 01.01.22; 01.01.23).*

### 16.3.006

Each visually impaired athlete is allowed a maximum of one pilot for any para-cycling competition. The athlete and his pilot shall have the same sporting nationality.

視覚障がいをもつ競技者は全員、あらゆるパラサイクリング競技大会において1名のパイロットを認められる。競技者とパイロットは競技上の国籍が同じでなければならない。

*(text modified on 26.06.07; 1.01.09; 01.02.11; 01.01.16; 01.02.17).*

### 16.3.007

In the event of an injury or illness and upon presentation of a medical certificate, the pilot may be replaced by another pre-registered pilot up to 24 hours before the official start of the competition in which the tandem is taking part. After this deadline, no change will be allowed.

パイロットの負傷または疾病時には、タンデム競技が公式に開始される24時間前までに、診断書を提示することにより、事前に登録していた他のパイロットとの交代が認められる。この期限以降の交代は認められない。

*(article introduced on 1.02.08; 1.10.12).*

## Chapter IV UCI CLASSIFICATION RULES AND REGULATIONS

### 第4章 UCI クラス分け規則

(Chapter changed on 01.10.10; 01.02.17; 01.01.18; 01.01.21).

#### Part One: General Provisions

##### 第1部：一般規定

#### 16.4.001 Scope and Application

##### 範囲および適用

These UCI Classification Rules and Regulations are referred to throughout this document as the 'Classification Rules'.

本規則において、クラス分けに関するUCI規則を「UCIクラス分け規則」と称す。

They implement the requirements of the 2015 IPC Athlete Classification Code and International Standards.

これらの規則は、2015年版IPCクラス分け規定と国際標準の要件を取り入れている。

The Classification Rules are supplemented by a number of Classification forms which assist Athlete Evaluation.

本クラス分け規則は、競技者の評価を実施する上で役に立つ、いくつかのクラス分け様式により補完される。

##### **Classification**

###### クラス分け

Classification is undertaken to:

クラス分けの目的は以下のとおりとする：

- a) Define who is eligible to compete in Para cycling and consequently who has the opportunity to reach the goal of becoming a Paralympic Athlete; and
  - b) Group Athletes into Sport Classes which aim to ensure that the impact of Impairment is minimised, and sporting excellence determines which Athlete is ultimately victorious.
- a) 誰がパラサイクリング競技に参加する資格を有しているか、誰がパラリンピック競技者になりえるかを明らかにすること；
- b) 機能障がいのが軽いので有利ということではなく、最もスポーツパフォーマンスの優れた競技者やチームが勝利するよう、競技者を公平にグループ分けすることである。

##### **Application**

###### 適用

These Classification Rules apply to all Athletes and Athlete Support Personnel who hold a valid racing license issued by their UCI recognised national federation as defined in the UCI Cycling Regulations, and/or who participate in any International Competitions and competitions sanctioned by the UCI.

これらのクラス分け規則は、UCI自転車競技規則において定義される、UCI公認の国内連盟により発行された有効なレースライセンスを所持する、すべての競技者と競技者支援者、および/または国際競技大会およびUCIに認可された競技大会への参加者に適用される。

##### **International Classification**

###### 国際競技大会

UCI will only permit an Athlete to compete in an International Competition if that Athlete has been allocated a Sport Class (other than Sport Class Not Eligible) and designated with a Sport Class Status in accordance with these Classification Rules.

UCIは、本クラス分け規則に従って競技クラスを割り当てられ（出場要件を満たさない競技クラスを除く）、競技クラス・ステータスを指定された競技者のみに、国際競技大会に出場する

ことを認める。

UCI will provide opportunities for Athletes to be allocated a Sport Class and designated with a Sport Class Status in accordance with these Classification Rules at International Competitions. The UCI will advise Athletes, National Federations and National Paralympic Committees in advance as to such International Competitions.

UCIはUCI認定の国際競技大会において、競技者に対して当人が本クラス分け規則に従って競技クラスを割り当てられ、競技クラス・ステータスを指定される機会を提供する。UCIはまたかかる国際競技大会に関する助言を競技者、国内連盟および国内パラリンピック委員会に与える。

An Athlete will only be permitted to undergo International Classification if he or she:  
競技者は下記に該当する場合にのみ、国際クラス分けの対象となることができる：

- Holds a valid UCI racing license pursuant to the relevant provisions in the UCI Para-cycling Regulations, and  
UCIパラサイクリング規則の関連条項に従い有効なUCIレースライセンスを保持し、かつ
- Has been entered into and competes in the UCI Para-cycling International Competition where International Classification is to take place.  
国際クラス分けが行われることになっているUCIパラサイクリング国際競技大会にエントリーし、競技する。

### **Interpretation and Relationship to the Code**

#### **解釈および規程との関係**

Capitalised terms used in these Classification Rules have the meaning given to them in the Glossary to these Classification Rules (Appendix 2).

本クラス分け規則中で使用される重要な用語の意味は、添付の用語集（付属書2）の通りである。

These Classification Rules are to be applied and interpreted as an independent text in a manner that is consistent with the 2015 IPC Athlete Classification Code and International Standards.

本クラス分け規則は、2015年版IPC競技者クラス分け規則および国際標準に従いつつ、独立した文書として解釈および適用されることとする。

*(text modified on 01.02.18)*

## **16.4.002**

### **Roles and Responsibilities**

#### **役割と責任**

It is the personal responsibility of Athletes, Athlete Support Personnel and Classification Personnel to acquaint themselves with all of the requirements of these Classification Rules, the UCI Cycling Regulations, the IPC Athlete Classification Code (see IPC Handbook, Section 2, Chapter 1.3) and the other sections of the IPC Handbook that apply to Classification.

本クラス分け規則、UCI自転車競技規則、IPCクラス分け規則（IPCハンドブックのセクション2、章1.3を参照）およびIPCハンドブックの他のセクションが定める、クラス分けのためのあらゆる要件に精通することは、競技者、競技者支援者およびクラス分け従事者個人の責任である。

#### **Athlete Responsibilities**

##### **競技者の責任**

The roles and responsibilities of Athletes include to:

競技者の役割と責任には以下を含む：

- a) be knowledgeable of and comply with all applicable policies, rules and processes established by these Classification Rules;
  - b) participate in Athlete Evaluation in good faith;
  - c) ensure when appropriate that adequate information related to Health Conditions and Eligible Impairments is provided and/or made available to the UCI;
  - d) cooperate with any investigations concerning violations of these Classification Rules; and
  - e) actively participate in the process of education and awareness, and Classification research, through exchanging personal experiences and expertise. The participation of Athletes in a Research Information Session organised by UCI when research is conducted at an event is mandatory. If research is organised during an event, it is the Athletes' responsibility to check if their Sport Class has been selected to participate in the research. If Athletes do not attend the Research Information Session, the UCI Commissaires' Panel may impose a fine of CHF 200.
- a) 本クラス分け規則が規定する、すべての適用されうる方針、規則および手続きを熟知し、これに従う；
  - b) 誠意をもって競技者評価に参加する；
  - c) 必要に応じて、「健康状態」および「出場要件を満たす障がい」に関する適正な情報がUCIに提供され、および/または利用可能になっていることを保証する；
  - d) 本クラス分け規則への違反に関する調査に協力する；
  - e) 個人的な経験や専門知識の提供を通じて、教育と意識向上のプロセス、およびクラス分けの調査に積極的に参加する。競技者は、競技会において調査が行われる場合にUCIが開催する調査情報セッションに参加することが義務づけられている。調査が競技会中に実施される場合、競技者は、自らのスポーツクラスが調査対象として選ばれているか否かを確認する責任を負う。競技者が調査情報セッションに参加しない場合、UCIコミセールパネルは200スイスフランの罰金を科すことができる。

### **Athlete Support Personnel Responsibilities**

#### **競技者支援者の責任**

The roles and responsibilities of Athlete Support Personnel include to:

競技者支援者の役割と責任には以下が含まれる：

- a) be knowledgeable of and comply with all applicable policies, rules and processes established by these Classification Rules;
  - b) use their influence on Athlete values and behaviour to foster a positive and collaborative Classification attitude and communication;
  - c) assist in the development, management, and implementation of Classification Systems; and
  - d) cooperate with any investigations concerning violations of these Classification Rules.
- a) 本クラス分け規則が規定する、すべての適用されうる方針、規則および手続きを熟知し、これに従う；
  - b) 競技者の価値観と行動に対する影響を活用して、積極的かつ協力的なクラス分けへの姿勢とコミュニケーションを促す；
  - c) クラス分けシステムの開発、管理および実施を補助する；
  - d) 本クラス分け規則への違反に関する調査に協力する

### **Classification Personnel Responsibilities**

#### **クラス分け従事者の責任**



The roles and responsibilities of Classification Personnel include to:  
 クラス分け従事者の役割と責任には以下を含む：

- a) have a complete working knowledge of all applicable policies, rules and processes established by these Classification Rules;
  - b) use their influence to foster a positive and collaborative Classification attitude and communication;
  - c) assist in the development, management, and implementation of Classification Systems, including participation in education and research; and
  - d) cooperate with any investigations concerning violations of these Classification Rules.
- a) 本クラス分け規則に規定されている、すべての適用されうる方針、規則および手続きに関する実用的な知識を十分に持つ；
  - b) 自らの影響力を活用して、積極的かつ協力的なクラス分けへの姿勢とコミュニケーションを促す；
  - c) 教育および調査への参加を含め、クラス分けシステムの開発、管理および実施を支援する；
  - d) 本クラス分け規則 j への違反に関する調査に協力する

(text modified on 01.07.13; 01.02.17; 01.02.18, 01.02.19; 01.01.21).

## 16.4.003 Para-Cycling Sport Class パラサイクリング・競技クラス

Handcycle ハンドサイクル	Tricycle トライシクル	Cycle 自転車競技	Tandem タンデム
H1	T1	C1	B
H2	T2	C2	
H3		C3	
H4		C4	
H5		C5	

The UCI recommends using the codes below on UCI para-cyclists licenses:  
 UCIは、UCIパラサイクリング競技者ライセンスに下記の記号を用いることを推奨する：

Tandem タンデム	MB	WB
Handcycle H1 ハンドサイクル H1	MH1	WH1
Handcycle H2 ハンドサイクル H2	MH2	WH2
Handcycle H3 ハンドサイクル H3	MH3	WH3
Handcycle H4 ハンドサイクル H4	MH4	WH4
Handcycle H5 ハンドサイクルH5	MH5	WH5
Tricycle T1 トライシクル T1	MT1	WT1
Tricycle T2 トライシクル T2	MT2	WT2
Cycle C1 サイクル C1	MC1	WC1
Cycle C2 サイクル C2	MC2	WC2

Cycle C3 サイクル C3	MC3	WC3
Cycle C4 サイクル C4	MC4	WC4
Cycle C5 サイクル C5	MC5	WC5

The rider's code is read as follows:  
競技者記号の読み方は以下の通りである：

- 1st letter: gender
- 2nd–3rd letter or number: sport class
- 第1文字：性別
- 第2-3文字または数字：競技クラス

*(text modified on 01.02.14; 01.02.18).*

## **Part Two: Classification Personnel**

### **第2部：クラス分け従事者**

#### **16.4.004**

#### **Classification Personnel**

##### **クラス分け従事者**

Classification Personnel are fundamental to the effective implementation of these Classification Rules. The UCI will appoint a number of Classification Personnel, each of whom will have a key role in the organisation, implementation and administration of Classification for the UCI.

クラス分け従事者は本クラス分け規則の効果的な実施に不可欠である。UCIは複数のクラス分け従事者を任命するが、各従事者はUCIのクラス分けの組織化、実施および管理において重要な役割を果たす。

#### **Head of Classification**

##### **クラス分け委員長**

The Head of Classification is a person appointed by the UCI to be responsible for the direction, administration, co-ordination and implementation of Classification matters for Para-cycling.

クラス分け委員長は、パラサイクリングのクラス分けに関する監督、管理、調整および実施の責任者としてUCIにより指名された者とする。

If a Head of Classification cannot be appointed, the UCI may appoint another person, or group of persons collectively (provided such person or group of persons agrees to comply with the Classifier Code of Conduct), to act as the Head of Classification.

クラス分け委員長を指名できない場合、UCIはクラス分け委員長として活動させるために他の個人またはグループを指名することができる（ただし、こうした個人やグループがクラシファイア行動規範に従うことに同意することを条件とする）。

The Head of Classification is not required to be a certified Classifier. If not a certified Classifier, the Head of Classification will work closely together with experienced Classifiers in Para-cycling.

クラス分け委員長は、認定クラス分け委員（以下、「クラシファイア」）であることは求められない。クラシファイアでない場合は、パラサイクリングにおいて経験豊かなクラシファイアと密接に連携して職務を行う。

The Head of Classification may delegate specific responsibilities and/or transfer specific tasks to designated Classifiers, or other persons authorised by the UCI.

クラス分け委員長は、指名されたクラシファイア、またはUCIにより認可された他の者に特定

の責任や任務を委任することができる。

Nothing in these Classification Rules prevents the Head of Classification (If certified as a Classifier) from also being appointed as a Classifier and/or Chief Classifier.

本クラス分け規則は、クラス分け委員長（認定クラシファイアである場合）がまたクラシファイアおよび/またはチーフ・クラシファイア（主任クラシファイア）として任命されることを妨げない。

### **Classifier**

#### **クラシファイア**

A Classifier is an official appointed by the UCI to conduct some or all components of Athlete Evaluation as a member of a Classification Panel.

クラシファイアは、クラス分けパネルのメンバーとして、競技者評価の一部またはすべての要素を実施するためにUCIより権限を与えられた競技役員である。

Such appointment shall be based on the criteria established by the UCI and may be withdrawn at its discretion.

任命はUCIが定める基準に従って行われ、UCIの裁量で撤回することができる。

### **Chief Classifier**

#### **チーフ・クラシファイア（主任クラス分け委員）**

A Chief Classifier is a Classifier appointed by the UCI to direct, administer, co-ordinate and implement Classification matters for a specific Competition. A Chief Classifier may be required by UCI to do the following:

チーフ・クラシファイアは、特定の競技のためにクラス分け問題を指示し、管理し、調整し、実施するために、UCIによって任命されたクラシファイアである。チーフ・クラシファイアはUCIにより下記を行うよう要求される：

- supervise Classifiers to ensure that these Classification Rules are properly applied during Classification;
- manage Protests in consultation with the UCI;
- liaise with the relevant Competition organisers to ensure that all logistics are arranged in order that classifiers may carry out their duties at the Competition.
- クラス分けにおいて本クラス分け規則が正しく適用されることを保証するために、クラシファイアを監督する；
- UCIと協議の上で抗議を処理する；
- 当該競技主催者と密接に連絡を取り合い、あらゆるロジスティクスが手配されていることを確認して、クラシファイアが競技において自らの職務を果たすせるようにする。

### **Trainee Classifiers**

#### **クラシファイアの研修生**

A Trainee Classifier is a person who is in the process of formal training to become a Classifier for the UCI.

The UCI may appoint Trainee Classifiers to participate in some or all components of Athlete Evaluation under the supervision of a Classification Panel, to develop the necessary Classifier competencies in order to be certified by the UCI as a Classifier.

クラシファイアの研修生とは、UCIのクラシファイアになるための公式養成課程にある者である。

UCIは、クラシファイア研修生に、UCI公認のクラシファイアとなるために必要なクラシファイアの適格性を伸ばすことを目的として、クラス分けパネルの監督下で競技者評価の一部またはすべてに参加するよう命じることができる。

*(text modified on 01.05.16; 01.02.17; 01.02.18; 23.10.19)*

### Classifier Competencies, Training and Certification

#### クラシファイアの適格性, トレーニングおよび証明書

#### 16.4.005

A Classifier will be authorised to act as a Classifier if that Classifier has been certified by the UCI as having the relevant Classifier Competencies.

UCIにより適切なクラシファイアの適格性を持つと認定されたクラシファイアは、クラシファイアとして活動する権限を与えられる。

The UCI will provide training and education to Classifiers to ensure Classifiers obtain and/or maintain Classifier Competencies.

UCIは、クラシファイアが適格性を取得および/または維持していることを保証するためにクラシファイアにトレーニングと教育を提供する。

Classifier Competencies include that a Classifier must have:

クラシファイアが持たなければならない適格性には以下が含まれる：

- a thorough understanding of these Classification Rules;
  - an understanding of Para-cycling, including an understanding of the technical rules of the sport;
  - an understanding of the 2015 IPC Athlete Classification Code and the International Standards;
  - a professional qualification(s), level of experience, skills and/or competencies to act as a Classifier for the UCI. These include that a Classifier must either:
    - 本クラス分け規則についての完全な理解;
    - 技術的規則についての理解を含む、パラサイクリングについての理解;
    - 2015年版IPCクラス分け規則と国際標準についての理解;
    - UCIのクラシファイアとして活動するための、専門の資格、経験の水準、技能および/または能力：
- a) be a certified health professional in a field relevant to the Eligible Impairment category which the UCI at its sole discretion deems acceptable, such as a medical doctor or physiotherapist for Athletes with a Physical Impairment, who has knowledge and experience in dealing with people with physical impairments; and/or an ophthalmologist or optometrist for Athletes with a Vision Impairment; or
- b) have an extensive coaching or other relevant background in the sport of cycling; or a recognised and reputable academic background which encompasses a requisite level of anatomical, biomechanical and sport specific expertise, such as certified coaches, bike fit experts or experts in human movement science with the ability to analyse gait and assess the athlete on the bicycle/tricycle/handcycle, which the UCI at its sole discretion deems to be acceptable.
- a) UCIが独自の裁量で認める、「出場要件を満たす障がい」カテゴリーに関連する分野において、資格を持つ医療専門家。例えば、身体的障がいのある人々への対応に関する知識と経験を持つ、身体的障がいを持つ競技者のための医師や理学療法士； および/または視覚障がいを持つ競技者のための眼科医または検眼医； または
- b) 自転車競技において指導経験または他の関連部門での経験を持つ、または、UCIが独自の裁量において容認可能とみなす、自転車/トライシクル/ハンドサイクルに乗った競技者の動きを分析して競技者を評価する能力を持つ、有資格コーチ、バイクフィット専門家、または人間運動科学専門家など、解剖学、生体力学およびスポーツにおいて要求される専門知識の水準を満たす、広く認められ評価の高い高等教育を受けている。

The UCI has established a process of Classifier Certification by which Classifier Competencies are assessed. The Classifier Education Pathway is available on the UCI website. This process is only applicable for Classifiers being certified to classify

Athletes with a Physical Impairment.

UCIは、クラシファイアの適格性を評価するクラシファイアの認定のプロセスを確立した。クラシファイア教育ガイドはUCIウェブサイト上で入手可能である。このプロセスは、身体障がいのある競技者をクラス分けする認定クラシファイアにのみ適用される。

Ophthalmologists and optometrists who classify athletes with a Vision Impairment are trained and certified by the International Blind Sports Association (IBSA) and the International Paralympic Committee (IPC). The certification awarded by IBSA and the IPC is recognised by the UCI.

視覚障がい者をクラス分けする眼科医および検眼医は、国際視覚障がい者スポーツ協会（IBSA）および国際パラリンピック委員会（IPC）により訓練および認定される。IBSAおよびIPCによる認定はUCIにより公認される。

*(text modified on 01.05.16; 01.02.17; 01.02.18)*

### 16.4.006 Classifier Code of Conduct

#### クラシファイアの行動規範

The integrity of Classification in Para-cycling depends on the conduct of Classification Personnel. The UCI has therefore adopted a set of professional conduct standards referred to as the 'Classifier Code of Conduct'.

パラサイクリングにおけるクラス分けの公平性はクラス分け従事者の行動に依存する。そこでUCIは「クラシファイアの行動規範」と称される一連の職業倫理基準を採用した。

All Classification Personnel must comply with the Classifier Code of Conduct.

すべてのクラス分け従事者は、クラシファイアの行動規範に従わなければならない。

Any person who believes that any Classification Personnel may have acted in a manner that contravenes the Classifier Code of Conduct must report this to the UCI.

すべてのクラス分け従事者は、クラシファイアの行動規範に違反する態度で行動したと思われるクラス分け従事者がいる場合には必ずUCIに報告しなければならない。

The UCI has the discretion to determine whether or not a Classifier has an actual, perceived and/or potential conflict of interest.

UCIは、クラシファイアが実際に利益相反に直面しているか、そのように受け取られる状態にあるか、および/または潜在的にそのような状態にあるか否かを決定する裁量権を持つ。

*(article introduced on 01.02.18)*

### 16.4.006bis Classifiers shall at all times, even when not officiating as such, comply with the UCI Regulations, the Code of conduct for Classifiers and shall not cause any material or moral prejudice whatsoever to cycling as a sport or to the UCI.

クラシファイアは、その職務を務めていないときであっても、常にUCI規則およびクラシファイア行動規程に従うものとし、スポーツとしての自転車競技またはUCIに対して、いかなる物質的または道徳的な不利益も与えてはならない。

*(text introduced on 23.10.19)*

### 16.4.006ter Any breach of article 16.4.006bis may be referred to the UCI Disciplinary Commission which may impose a suspension of up to 12 months, the withdrawal of the status of Classifier, as well as any other disciplinary measure provided in Part XII of the UCI Regulations.

条項16.4.006bisに対する違反はUCI懲戒委員会に付託され、同委員会は、最長12ヶ月の資格停止、クラシファイアの地位の剥奪、およびUCI規則第12部に規定されるその他の懲戒措置を課すことができる。

*(text introduced on 23.10.19)*

## **Part Three: Athlete Evaluation**

### **第3部： 競技者評価**

#### **16.4.007**

#### **General Provisions**

##### **一般規定**

Athlete Evaluation is the process by which an Athlete is assessed in accordance with these Classification Rules in order to be allocated a Sport Class and designated a Sport Class Status.

競技者評価は、競技クラスを割り当てられ、競技クラス・ステータスを定められるために、本クラス分け規則に従って競技者を評価するプロセスである。

Athlete Evaluation encompasses a number of steps and these Classification Rules therefore include provisions regarding:

競技者評価には多くの段階があり、クラス分け規則には以下に関する規定が含まれる：

- a) An assessment to determine whether the Athlete has an Eligible Impairment for para-cycling;  
競技者がパラサイクリングに「出場要件を満たす障がい」を有しているかどうかを判断する評価；
- b) An assessment to determine whether the Athlete complies with the Minimum Impairment Criteria (MIC) for para-cycling; and  
競技者がパラサイクリングに向けた障がいの最小基準(MIC)を満たしているかどうかを判断する評価；
- c) the allocation of a Sport Class and designation of a Sport Class Status depending on the extent to which the Athlete is able to execute the specific tasks and activities fundamental to para-cycling (with the exception for athletes with Vision Impairment where the current assessment criteria is not yet sport specific and does not include a requirement that the athletes are assessed in respect of the 'extent to which the Athlete is able to execute the specific tasks and activities fundamental to the sport').  
パラサイクリングの基本となる特定の課題と動作を実行する能力に応じた、競技者に対する競技クラスの割り当て、および競技クラス・ステータスの指定（ただし視覚障がいのある競技者を除く。現在の評価基準がまだスポーツ固有でなく、スポーツの基本となる特定の課題と動作を実行する能力についての評価が要求されていないため）。

#### **16.4.008**

#### **Eligible Impairment**

##### **出場要件を満たす障がい**

Any Athlete wishing to compete in para-cycling must have an Eligible Impairment which must be Permanent.

パラサイクリングで競技することを望む競技者は、恒久的な「出場要件を満たす障がい」を有していなければならない。

Article 16.5.001 of the UCI Cycling Regulations specifies the Eligible Impairment(s) an Athlete must have in order to compete in para-cycling.

UCI自転車競技規則条項16.5.001は、競技者がパラサイクリングで競技するために有していなければならない「出場要件を満たす障がい」について規定している。

Any Impairment that is not listed as an Eligible Impairment in article 16.5.001, is referred to as a Non-Eligible Impairment. Article 16.5.009 includes examples of Non-Eligible Impairments.

条項16.5.001で列挙されている「出場要件を満たす障がい」に該当しない障がいはすべて、「出場要件を満たさない障がい」とみなされる。条項16.5.009に「出場要件を満たさない障がい」の例を挙げる。

## Assessment of Eligible Impairment

### 出場要件を満たす障がいの評価

The UCI must determine if an Athlete has an Eligible Impairment.

UCIは、競技者が「出場要件を満たす障がい」を有しているかどうかを決定しなければならない。

In order to be satisfied that an Athlete has an Eligible Impairment, the UCI requires all Athletes to demonstrate that he or she has an Underlying Health Condition. Article 16.5.010 lists examples of Health Conditions that are not Underlying Health Conditions. 競技者が「出場要件を満たす障がい」を有していることを確信するために、UCIはすべての競技者に対して「潜在的な健康状態」を有していることを証明するよう要求する。条項16.5.010に、「潜在的な健康状態」に該当しない健康状態の一覧について規定する。

The means by which the UCI determines whether an Athlete has an Eligible Impairment is at the sole discretion of the UCI. The UCI may consider that an Athlete's Eligible Impairment is sufficiently obvious and therefore not require evidence that demonstrates the Athlete's Eligible Impairment.

競技者が「出場要件を満たす障がい」を有しているかどうかをUCIが決定する方法は、全面的にUCIの裁量にゆだねられている。UCIは、競技者の持つ「出場要件を満たす障がい」が十分に明らかであるとみなすことができ、この場合は競技者にその障がいを持つことの証拠を要求しない。

If in the course of determining whether an Athlete has an Eligible Impairment the UCI becomes aware that the Athlete has a Health Condition, and believes that the impact of that Health Condition may be that it is unsafe for that Athlete to compete or there is a risk to the health of the Athlete (or other Athletes) if that Athlete competes, it may designate the Athlete as Classification Not Completed (CNC) in accordance with article 16.4.011 of these Classification Rules. In such instances the UCI will explain the basis of its designation to the relevant NF and/or NPC.

競技者が「出場要件を満たす障がい」を有しているかどうかを決定する過程において、UCIが、当該競技者がある疾患を患っていることに気づき、その影響によって、競技者が競技に参加することが危険をもたらす、または競技者（または他の競技者）の健康にリスクをもたらすと考えられる場合、UCIは競技者に本クラス分け規則条項16.4.011に従い「クラス分け未完了(CNC)」の分類を割り当てることができる。こうした場合、UCIはそのように指定した根拠を、関係する国内連盟（NF）および/または国内パラリンピック委員会（NPC）に説明する。

The NF/NPC must supply the UCI with Diagnostic Information on behalf of each athlete that must be provided as follows:

国内連盟（NF）/国内パラリンピック委員会（NPC）は、各競技者に代わって、UCIに以下の診断情報を提供しなければならない：

- a) The relevant NF/NPC must submit a Medical Diagnostics Form (MDF) to the UCI, at least four (4) weeks in advance of the competition in which the Athlete is to be classified;
  - b) the Medical Diagnostic Form (MDF) must be completed in English and dated and signed by a certified health care professional;
  - c) the Medical Diagnostic Form (MDF) must be submitted with supportive Diagnostic Information.
- a) 関係するNF/NPCは、競技者がクラス分けされることになっている競技大会の少なくとも4週間前までに、医療診断書(MDF)をUCIに提出しなければならない；
  - b) 医療診断書(MDF)は英語で記入し、有資格の医療専門家が日付と署名を入れたものでなければならない；
  - c) the Medical Diagnostic Form (MDF) must be submitted with supportive Diagnostic

Information if required by the UCI.

医療診断書 (MDF)は、補完的診断情報を加えて提出しなければならない。

The UCI may require the NF/NPC to re-submit the Medical Diagnostic Form on behalf of an athlete (with necessary supportive Diagnostic Information) if the UCI at its sole discretion considers the Medical Diagnostic Form and/or the Diagnostic Information to be incomplete or inconsistent.

UCIが独自の裁量により、医療診断書および補完的診断情報が不完全または一貫性がないと判断した場合、NF/NPCに対して、競技者に代わって医療診断書（必要な補完的診断情報を添付の上で）を再提出することを要求できる。

The UCI may consider the Diagnostic Information itself, and/or may appoint an Eligibility Assessment Committee to do so.

UCIは自ら診断情報を検討することが可能であり、および/または、「出場要件評価委員会」を任命して検討させることも可能とする。

The process by which Diagnostic Information is reviewed is as follows:

診断情報を検討する手順は以下の通りとする：

- a) The UCI will notify the relevant NF or NPC that Diagnostic Information must be provided on behalf of the Athlete. The UCI will explain what Diagnostic Information is required, and the purposes for which it is required.
  - b) The UCI will set timelines to submit the requested Diagnostic Information.
  - c) The UCI will appoint an Eligibility Assessment Committee. The Eligibility Assessment Committee must, if practicable, be comprised of the Head of Classification and at least two other experts with appropriate medical qualifications. All members of the Eligibility Assessment Committee are bound by a confidentiality clause.
  - d) Wherever possible all references to the Athlete and the source(s) of the Diagnostic Information should be withheld from the Eligibility Assessment Committee. The Eligibility Assessment Committee will review the Diagnostic Information and decide whether such information establishes the existence of an Eligible Impairment.
  - e) If the Eligibility Assessment Committee concludes that the Athlete has an Eligible Impairment the Athlete will be permitted to complete Athlete Evaluation with a Classification Panel.
  - f) If the Eligibility Assessment Committee is not satisfied that the Athlete has an Eligible Impairment the UCI will provide a decision to this effect in writing to the relevant NF or NPC. The NF or NPC will be given an opportunity to comment on the decision and may provide further Diagnostic Information to the Eligibility Assessment Committee for review. If the decision is subsequently revised, the UCI will inform the NF or NPC.
  - g) If the decision remains unchanged, UCI will issue a final decision letter to the NF or NPC.
  - h) The Eligibility Assessment Committee may make its decisions by a majority. If the Head of Classification is part of the Eligibility Assessment Committee, he or she may veto any decision if he or she does not agree that the Diagnostic Information supports the conclusion that the Athlete has an Eligible Impairment.
- a) UCIは、関係するNFまたはNPCに対して、競技者に代わって診断情報を提供する必要があることを通知する。UCIは、必要とされる診断情報、およびそれが必要とされる目的を説明する。
  - b) UCIは、診断情報を提出する期限を設定する。
  - c) UCIは「出場要件評価委員会」を任命する。同委員会は、可能であれば、クラス分け委員長と2名以上の適切な医師資格を持つ他の専門家で構成する。同委員会のメンバー全員は秘密保持誓約条項に拘束される。



- d) 競技者および診断情報の情報源に関するすべての参照事項が「出場要件評価委員会」に伝達されなければならない。同委員会の各メンバーは診断情報を検討し、それが「出場要件を満たす障がい」の存在を確立するかどうかを決定する。
- e) 「出場要件評価委員会」が、競技者が「出場要件を満たす障がい」を有していると結論付けた場合、競技者はクラス分けパネルによって競技者評価を完了することを許される。
- f) 「出場要件評価委員会」が、競技者が「出場要件を満たす障がい」を有していると確信できない場合、UCIはこの決定を書面により関係するNFまたはNPCに提出する。NFまたはNPCは、決定について意見を述べる機会を与えられ、再評価のために「出場要件評価委員会」にさらなる診断情報を提供することができる。これを受けて決定が見直された場合、UCIはNFまたはNPCに通知する。
- g) 決定が変更されない場合は、UCIは最終決定通知書をNFまたはNPCに発行する。
- h) 「出場要件評価委員会」は多数決により決定できる。クラス分け委員長が同委員会のメンバーであり、診断情報が競技者が「出場要件を満たす障がい」を有しているという結論の根拠として不十分であるという見解である場合、同委員長はいかなる決定についても拒否権を有する。

The UCI may delegate one or more of the functions described above to a Classification Panel.

UCIは上記の役割の1つ以上をクラス分けパネルに委任することができる。

*(article introduced on 01.02.18; text modified on 01.01.21)*

### 16.4.009 Minimum Impairment Criteria

#### 障がいの最小基準

An Athlete who wishes to compete in para-cycling must have an Eligible Impairment that complies with the Minimum Impairment Criteria for para-cycling.

パラサイクリングで競技することを望む競技者は、パラサイクリングに向けた「障がいの最小基準」を満たす、「出場要件を満たす障がい」を持たなければならない。

The UCI has set the Minimum Impairment Criteria to ensure that an Athlete's Eligible Impairment affects the extent to which an Athlete is able to execute the specific tasks and activities fundamental to the sport.

UCIは、「出場要件を満たす障がい」が、競技者がスポーツの基本となる特定の課題と動作を実行する能力に影響することを保証するよう、「障がいの最小基準」を設定した。

Chapter V of the UCI Cycling Regulations specifies the Minimum Impairment Criteria and the process by which an Athlete's compliance with the Minimum Impairment Criteria is to be assessed by a Classification Panel as part of an Evaluation Session.

UCI自転車競技規則第V章は、「障がいの最小基準」、および競技者が同基準を満たしているか否かを評価セッションの一環としてクラス分けパネルが評価する手順を明記している。

Any Athlete who does not comply with the Minimum Impairment Criteria for para-cycling will be allocated the Sport Class Not Eligible (NE).

パラサイクリングの「障がいの最小基準」を満たさない競技者は、「不適格(NE)」の競技クラスを割り当てられる。

A Classification Panel will assess whether or not an Athlete complies with the Minimum Impairment Criteria. This will take place as part of an Evaluation Session. Prior to participating in an Evaluation Session, an Athlete must first satisfy the UCI that he or she has an Eligible Impairment.

クラス分けパネルは、競技者が「障がいの最小基準」を満たすか否かを査定する。これは評価セッションの一環として行われる。評価セッションへの参加に先立ち、競技者はまず出場要件を満たす障がいを有していることをUCIに納得させなければならない。

In relation to the use of Adaptive Equipment, the UCI has set the Minimum Impairment

Criteria as follows:

競技用補装具の使用に関連し、UCIは以下の通り「障がいの最小基準」を設定した：

- a) for Eligible Impairments other than Vision Impairment, the Minimum Impairment Criteria must not consider the extent to which the use of Adaptive Equipment might affect how the Athlete is able to execute the specific tasks and activities fundamental to the sport;
- b) for Vision Impairment, the Minimum Impairment Criteria must consider the extent to which the use of Adaptive Equipment might affect how the Athlete is able to execute the specific tasks and activities fundamental to the sport.
- a) 視覚障がい以外の出場要件を満たす障がいにおいては、「障がいの最小基準」は、適切な競技用補装具の使用が、競技者がスポーツの基本となる特定の課題と動作を実行できる方法にどの程度影響するかについて、考慮しなければならない；
- b) 視覚障がいにおいては、「障がいの最小基準」は、適切な競技用補装具の使用が、競技者がスポーツの基本となる特定の課題や動作を実行する能力にどの程度影響するかについて、考慮しなければならない。

*(article introduced on 01.02.18)*

## 16.4.010

### Sport Class

#### 競技クラス

A Sport Class is a category defined by the UCI in the Classification Rules, in which Athletes are grouped by reference to the impact of an Eligible Impairment on their ability to execute the specific tasks and activities fundamental to a sport.

競技クラスとは、クラス分け規則の中でUCIが定義するカテゴリであり、この中で競技者は、スポーツの基本となる特定の課題と動作を実行する能力に対して出場要件を満たす障がいと与える影響に応じてグループ分けされる。

An Athlete who does not have an Eligible Impairment or does not comply with the Minimum Impairment Criteria for para-cycling must be allocated Sport Class Not Eligible (NE) in accordance with articles 16.4.019 – 16.4.021 of these Classification Rules.

出場要件を満たす障がいを持たない、またはパラサイクリングの「障がいの最小基準」を満たさない競技者には、本クラス分け規則条項16.4.019から条項16.4.021に従って「不適格 (NE)」の競技クラスが割り当てられる。

An Athlete who complies with the Minimum Impairment Criteria for para-cycling will be allocated a Sport Class (subject to the provisions in these Classification Rules concerning Failure to Attend Athlete Evaluation and Suspension of Athlete Evaluation). パラサイクリングの「障がいの最小基準」を満たす競技者は、特定の競技クラスを割り当てられる（本クラス分け規則の競技者評価欠席および競技者評価の停止に関する条項を条件として）。

Except for the allocation of Sport Class Not Eligible (NE) by the UCI (in accordance with article 16.4.019), the allocation of a Sport Class must be based solely on an evaluation by a Classification Panel of the extent to which the Athlete's Eligible Impairment affects the specific tasks and activities fundamental to sport. Except for the Observation in Competition Assessment, this evaluation must take place in a controlled non-competitive environment, which allows for the repeated observation of key tasks and activities.

UCIが（条項16.4.019に従い）「不適格 (NE)」の競技クラスを割り当てた場合を除き、競技クラスの割り当ては、競技者の持つ出場要件を満たす障がいとスポーツの基本となる特定の課題と動作に与える影響の程度を評価する、クラス分けパネルの評価のみに基づかなければならない。競技観察における評価を除いて、こうした評価は、主な課題と活動を繰り返し観察

できる、管理された非競争的な環境において実施しなければならない。

Chapter V of the UCI Cycling Regulations specify the assessment methodology and assessment criteria for the allocation of a Sport Class and the designation of Sport Class Status.

UCI自転車競技規則の第V章は、競技クラスを割り当て、競技クラス・ステータスを定めるための評価方法および評価基準を明記している。

*(article introduced on 01.02.18)*

## 16.4.011 **Classification Not Completed** **クラス分け未完了**

If at any stage of Athlete Evaluation, the UCI or a Classification Panel is unable to allocate a Sport Class to an Athlete, the Head of Classification or the relevant Chief Classifier may designate that Athlete as Classification Not Completed (CNC).

競技者評価のいずれかの段階で、UCIまたはクラス分けパネルが競技者に競技クラスを割り当てることができない場合、クラス分け委員長またはチーフ・クラシファイアは当該競技者をクラス分け未完了(CNC) と指定することができる。

The designation Classification Not Completed (CNC) is not a Sport Class and is not subject to the provisions in these Classification Rules concerning Protests. The designation Classification Not Completed (CNC) will however be recorded for the purpose of the UCI Classification Master List.

クラス分け未完了(CNC) の指定は競技クラスに該当せず、異議申し立てについて本クラス分け規則の条項の対象外である。ただしクラス分け未完了(CNC) 指定は、UCIクラス分けマスターリストに記録される。

An Athlete who is designated as Classification Not Completed (CNC) may not compete in the sport of para-cycling until Athlete Evaluation is completed (provided the Athlete is allocated a Sport Class other than Not Eligible in accordance with these Classification Rules).

クラス分け未完了(CNC)と指定された競技者は、競技者評価が完了する（競技者が本クラス分け規則に従って不適格以外の競技クラスを割り当てられる）まで、パラサイクリング・スポーツにおいて競技してはならない。

*(article introduced on 01.02.18)*

## **Part Four: Athlete Evaluation and the Classification Panels**

### **第4部： 競技者評価およびクラス分けパネル**

## 16.4.012 **The Classification Panel** **クラス分けパネル**

A Classification Panel is a group of Classifiers appointed by the UCI to conduct some or all of the components of Athlete Evaluation including as part of an Evaluation Session.

クラス分けパネルとは、UCIにより指名されたクラシファイアのグループであり、評価セッションの一部を含む競技者評価の一部またはすべての要素を実施する。

### **General Provisions**

#### **一般規定**

A Classification Panel for athletes with a Physical Impairment consists of two UCI accredited classifiers: a medical classifier and a technical classifier. At the discretion of the Head of Classification, a medical classifier may fill the role of a technical classifier if he/she has dual certification.

身体障がいを持つ競技者のためのクラス分けパネルは、医学的クラシファイアおよび技術的

クラシファイア各1名のUCI認定クラシファイアで構成される。クラス分け委員長の裁量により、医学的クラシファイアは、両方の資格を有して場合は技術的クラシファイアの役割を果たすことができる。

A Classification Panel for athletes with a Visual Impairments consists of two IPC/IBSA International Classifiers who specialise in Ophthalmology or Optometry.

視覚障がいを持つ競技者のためのクラス分けパネルは、眼科または検眼を専門とするIPC/IBSA認定国際クラシファイア2名で構成される。

In exceptional circumstances, a Chief Classifier may provide that a Classification Panel comprise only one Classifier, subject to that Classifier holding a valid medical qualification.

例外的な状況においては、チーフ・クラシファイアは、有効な医療資格を保有することを条件として、クラス分けパネルを1名のクラシファイアのみで構成することを規定できる。

A Trainee Classifier may be part of a Classification Panel in addition to the required number of certified Classifiers, and may participate in Athlete Evaluation.

クラシファイアの実習生は、所定数の有資格クラシファイアに加えてクラス分けパネルの構成員となり、競技者評価に参加することが可能である。

*(text modified on 01.02.18)*

### 16.4.013

#### Classification Panel Responsibilities

##### クラス分けパネルの責任

A Classification Panel is responsible for conducting an Evaluation Session. As part of the Evaluation Session the Classification Panel must:

クラス分けパネルは評価セッションを実施する責任がある。評価セッションの一環として、クラス分けパネルは以下を行わなければならない：

- a) assess whether an Athlete complies with the Minimum Impairment Criteria for para-cycling;
  - b) assess the extent to which an Athlete is able to execute the specific tasks and activities fundamental to para-cycling; and
  - c) conduct (if required) Observation in Competition Assessment.
- a) 競技者がパラサイクリングの最低障がい基準を満たすか否かを評価する；  
b) 競技者が、パラサイクリングの基本となる特定の課題と動作を実行する能力を評価する；  
c) (必要に応じて) 競技観察により評価を実施する。

Following the Evaluation Session, the Classification Panel must allocate a Sport Class and designate a Sport Class Status, or designate Classification Not Completed (CNC). 評価セッションの結果を受けて、クラス分けパネルは競技クラスを割り当て、競技クラス・ステータスまたはクラス分け未完了(CNC)を指定しなければならない。

Prior to the Evaluation Session, the assessment as to whether an Athlete has an Eligible Impairment must be undertaken by the UCI, unless the UCI requests this to be undertaken by a Classification Panel.

評価セッションに先立ち、UCIは競技者が出場要件を満たす障がいを有しているかどうかを評価しなければならない。ただし、UCIからクラス分けパネルに対してこれを依頼する場合は除く。

Except for the Observation in Competition Assessment, the Evaluation Session must take place in a controlled non-competitive environment that allows for the repeated observation of key tasks and activities.

競技観察における評価を除き、評価セッションは、主要な課題や活動を繰り返し観察できるように管理された非競技的環境において実施されなければならない。

Although other factors such as low fitness level, poor technical proficiency and aging may also affect the fundamental tasks and activities of the sport, the allocation of Sport Class must not be affected by these factors.

体調不良、技術的能力の不足、年齢などの他の要因もスポーツの基本となる課題と活動に影響し得るが、競技クラスの割り当てはこれらの要因に影響されてはならない。

An Athlete who has a Non-Eligible Impairment and an Eligible Impairment may be evaluated by a Classification Panel on the basis of the Eligible Impairment, provided the Non-Eligible Impairment does not affect the Classification Panel's ability to allocate a Sport Class.

非適格な障がいと出場要件を満たす障がいを有している競技者については、非適格な障がいがあるが、競技クラスを割り当てるクラス分けパネルの能力に影響しない限り、出場要件を満たす障がいに基いてクラス分けパネルによる評価を受けることができる。

The Sport Class allocated to the Athlete will be in accordance with the processes specified in article 16.5.003.

競技クラスは、条項16.5.003に明記されたプロセスに従って競技者に割り当てられる。

*(text modified on 01.02.18)*

### 16.4.014 Evaluation Sessions

#### 評価セッション

The Athlete's NF or NPC is responsible for ensuring that Athletes comply with their duties as set out in this article.

競技者の所属するNFまたはNPCは、競技者に本条に規定する義務を順守させる責任がある。

In respect of Athletes:

競技者について：

- Athletes have the right to be accompanied by a member of the Athlete's NF or NPC when attending an Evaluation Session. The Athlete must be accompanied if he/she is a minor.
- The person chosen by the Athlete to accompany him/her at an Evaluation Session should be familiar with the Athlete's Impairment and sport history.
- The Athlete and accompanying person must acknowledge the terms of the Athlete Evaluation Consent Form as specified by the UCI.
- The Athlete must prove his/her identity to the satisfaction of the Classification Panel, by providing his/her UCI Licence.
- The Athlete must attend the Evaluation Session in sports attire and must bring all equipment used in competition, including the bicycle, tricycle or hand bike, helmet, orthopaedic brace(s), prosthesis(es), and any other equipment.
- 競技者は評価セッションに臨む際に、NFまたはNPCのメンバーに同伴してもらう権利を有する。競技者が未成年者の場合には、必ず同伴してもらわなければならない。
- 競技者により評価セッション同伴者に選ばれた人は、当該競技者の障がいとスポーツ歴に精通していなければならない。
- 競技者と同伴者は、UCIが指定する競技者評価同意書の条件を承認しなければならない。
- 競技者は、UCIライセンスを提出することにより、クラス分けパネルに自己の身分を証明しなければならない。
- 競技者は競技用の服装で評価セッションに臨まなければならない。自転車、トライシクルまたはハンドサイクル、ヘルメット、整形外科的ブレース、義肢および他のすべての機器を含む、競技で使用するすべての機器を持参しなければならない。

○ Any modification of the bicycle, tricycle or hand bike (e.g. support) must be submitted to the UCI for approval in accordance with the established procedure

and article 16.14.002;

- The Athlete is evaluated together with his/her orthopaedic brace/prosthesis and may entail a change of Sport Class or even division. All orthopaedic braces/prostheses must be submitted to the UCI for its approval in accordance with the established procedure;
  - 自転車、トライシクルまたはハンドサイクルに変更を加える場合（支持体など）は、所定の手続および条項16.14.002に従い、UCIに届け出て承認を得なければならない；
  - 競技者は整形外科的ブレース/義肢を装着した状態で評価され、競技クラスまたは部門の変更の対象となる場合がある。すべての整形外科的ブレース/義肢は、所定の手続に従ってUCIに届け出て承認を得なければならない；
- The Athlete must disclose the use of any medication and/or medical device/implant to the Classification Panel.
  - The Athlete must comply with all reasonable instructions given by the Classification Panel.
  - 競技者はクラス分けパネルに対して、使用している医薬品および/または医療機器/インプラントをすべて通知しなければならない。
  - 競技者は、クラス分けパネルによって与えられるすべての妥当な指示に従わなければならない。

In respect of the Classification Panel:

クラス分けパネルについて：

- The Classification Panel may request that an Athlete provide medical documentation relevant to the Athlete's Eligible Impairment if the Classification Panel believes that this will be necessary for it to allocate a Sport Class.
  - The Classification Panel will conduct Evaluation Sessions in English. For the sake of clarity, the NF/NPC may conduct National Classification Evaluation Sessions in another language. If the Athlete requires an interpreter, a member of the Athlete's NF/NPC will be responsible for arranging for an interpreter. The interpreter is permitted to attend the Evaluation Session in addition to the member of the Athletes NF/NPC who is accompanying the Athlete at the Evaluation Session.
  - The Classification Panel may at any stage seek medical, technical or scientific opinion(s), with the agreement of the Head of Classification and/or a Chief Classifier if the Classification Panel feels that such opinion(s) is necessary to allocate a Sport Class.
  - In addition to any medical, technical or scientific opinion(s) sought, a Classification Panel may only have regard to evidence supplied to it by the relevant Athlete, NF, NPC and UCI (from any source) when allocating a Sport Class.
  - The Classification Panel may make, create or use video footage and/or other records to assist it when allocating a Sport Class.
- クラス分けパネルは、競技クラスの割り当てに必要であると判断した場合、出場要件を満たす障がい者を証明する医学的資料を提出するよう競技者に要求できる。
  - UCIによる別段の定めがない限り、クラス分けパネルは英語で評価セッションを実施する。クラス分けパネルは英語で評価セッションを実施する。なお、NF/NPCは国内のクラス分け評価セッションを英語以外の言語で行うことができる。競技者が通訳を必要とする場合、競技者のNF/NPCのメンバーが通訳の手配について責任を負う。通訳者は、評価セッションに同行する競技者NF/NPCメンバーと共に評価セッションに参加できる。
  - クラス分けパネルは、競技クラスの割り当てに必要であると判断した場合、すべての段階で、クラス分け委員長および/またはチーフ・クラシファイアの同意を得て、医学、技術または科学側面からの意見を求めることができる。
  - クラス分けパネルは、競技クラスの割り当てにあたり、要求した医学、技術または科学的側面からの意見に加えて、競技者、NF、NPCおよびUCIが提供した証拠（情報源を問わず）

のみを考慮するものとする。

- The Classification Panel may make, create or use video footage and/or other records to assist it when allocating a Sport Class.  
クラス分けパネルは、競技クラスの割り当てに役立つビデオ映像および/または他の記録を作成または使用することができる。

*(text modified on 01.02.2018; 01.01.21)*

### 16.4.015 Observation in Competition

#### 競技観察

A Classification Panel may require that an Athlete undertakes Observation in Competition Assessment before it allocates a final Sport Class and designates a Sport Class Status to that Athlete.

クラス分けパネルは、競技者に競技クラス・ステータスを定め、最終的な競技クラスを割り当てる前に、当該競技者に競技観察を受けるよう要求することができる。

Observation in Competition Assessment is undertaken so that the Classification Panel can complete its determination as to the extent to which an Eligible Impairment affects that Athlete's ability to execute the specific tasks and activities fundamental to para-cycling.

競技観察における評価は、出場要件を満たす障がいがあるが、パラサイクリングの基本となる特定の課題と動作を実行する競技者の能力に影響する程度について、クラス分けパネルが下す決定に根拠をもたらすことができるように実施される。

If a Classification Panel requires an Athlete to complete Observation in Competition, the Athlete Appearance will be entered in the Competition with the Sport Class allocated by the Classification Panel after the conclusion of the initial components of the Evaluation Session.

クラス分けパネルから競技観察を受けることを要求された場合、競技者は評価セッションでの最初の要素の結論が出た後に割り当てられた競技クラスの競技に参加するものとする。

An Athlete who is required to complete Observation in Competition Assessment will be designated with Tracking Code: Observation Assessment (OA). This replaces the Athlete's Sport Class Status for the duration of Observation in Competition Assessment. 競技観察により評価を受けることを要求される競技者は、追跡コードの「観察的評価 (OA)」を指定される。これは競技観察が行われている間、競技者の競技クラス・ステータスの代わりとされる。

Observation in Competition Assessment must take place during First Appearance. In this regard:

競技観察における評価は、「ファースト・アピアランス」の間に行われなければならない。この点に関して：

- First Appearance is the first time that an Athlete competes in an Event during a Competition in a particular Sports Class.
- First Appearance within a Sport Class applies to all participation in other Events within the same Sport Class.
- For athletes with a Physical Impairment, First Appearance for athletes with Sport Class Status New (N) must take place at a time event, e.g. individual Time Trials, Individual Pursuit, etc.
- 「ファースト・アピアランス」とは、特定の競技クラスの競技中に、当該競技者が初めて参加した時を指す。
- 特定の競技クラスにおけるファースト・アピアランスは、同じ競技クラスの他のすべての競技への参加に適用される。
- 身体的障がいのある競技者にとって、競技クラス・ステータス「新規(N)」をもつ競技者

の「ファースト・アピアランス」はタイムを競うレース、すなわち、インディヴィデュアル・タイムトライアル、インディヴィデュアル・パーシュート、等のレースで行わなければならない。

If an Athlete is:

競技者が下記の場合：

- a) subject to a Protest following Observation in Competition; and
  - b) the second Evaluation Session is conducted at that same Competition; and
  - c) pursuant to the second Evaluation Session the Athlete is required to undergo Observation in Competition,
- a) 競技観察を受けての抗議の対象となっている、および
  - b) 2回目の評価セッションが同じ競技会で実施される、および
  - c) 2回目の評価セッションに従って、競技者は競技観察を受けることを要求される

Observation in Competition must take place at the next opportunity within the Sport Class allocated to the Athlete by the Protest Panel with Tracking Code Observation Assessment (OA).

競技観察は、抗議パネルによって競技者に割り当てられた競技クラスにおいて、観察評価の追跡コード(OA)と共に、次の機会に行われなければならない。

If an Athlete is not competing or misses out on competing in a second event in the Competition where the Protest was lodged, and Observation in Competition is required by the Classification Panel, the Classification Panel must act in accordance with these regulations and the Athlete may be allocated CNC or allocated a Sport Class with a Review Sport Class Status. The Classification Panel may consult the Chief Classifier and/or the Head of Classification in making the final decision.

競技者が、異議申し立てがなされた競技大会の2回目の競技に参加しない、または参加しなくなった場合、および競技観察がクラス分けパネルによって要求されている場合、クラス分けパネルはこれらの規則に従って行動しなければならず、競技者に対してCNCのコードを割り当てられるか、または「再評価」の競技クラス・ステータスを割り当てることができる。クラス分けパネルは、最終決定を下す前に、チーフ・クラシファイアおよび/またはクラス分け委員長に相談できる。

The Classification Panel must allocate a final Sport Class and replace the Athlete's Tracking Code Observation Assessment (OA) by designating a Sport Class Status upon completion of First Appearance (or completion of any Observation in Competition conducted as part of a Protest). If changes to the Sport Class or Sport Class Status of an Athlete are made following Observation in Competition, the changes are effective immediately.

クラス分けパネルは、最終的な競技クラスを割り当て、観察評価の追跡コード(OA)を「ファースト・アピアランス」時（または抗議の一環として実施される競技の観察による評価時）に指定する競技クラス・ステータスと置換えなければならない。競技観察による評価を受けて、競技者の競技クラスまたは競技クラス・ステータスが変更された場合、その変更は直ちに発効する。

The impact of an Athlete changing Sport Class after First Appearance on medals, records and results is detailed in articles 16.18.009 and 16.9.002.

「ファースト・アピアランス」後の競技クラス変更による競技者のメダル、記録および競技成績への影響については、条項16.18.009および条項16.9.002に詳述する。

*(text modified on 01.07.13; 01.02.17; 01.02.18; 01.01.21; 01.01.21; 01.01.22).*

### 16.4.016

#### **Sport Class Status**

##### **競技クラス・ステータス**

If a Classification Panel allocates a Sport Class to an Athlete, it must also designate a



Sport Class Status. The Sport Class Status indicates whether or not an Athlete will be required to undertake Athlete Evaluation in the future; and if the Athlete's Sport Class may be subject to Protest. The Sport Class Status designated to an Athlete by a Classification Panel at the conclusion of an Evaluation Session will be one of the following:

クラス分けパネルが競技クラスを競技者に割り当てる場合、競技クラス・ステータスの指定も行わなければならない。競技クラス・ステータスは、当該競技者が将来的に競技者評価を受けることを要求されるか否か、および、当該競技者の競技クラスが抗議の対象であるかどうかを示す。評価セッション終了時にクラス分けパネルによって競技者に付与される競技クラス・ステータスは、以下いずれかになる：

- Sport Class Confirmed (C);
- Sport Class Review (R); or
- Review with a Fixed Review Date (FRD).
- 競技クラス・ステータス「確定 (C)」；
- 競技クラス・ステータス「再評価 (R)」；または
- 指定期間付きRステータス (FRD).

### **Sport Class Status New (N)**

#### **競技クラス・ステータス「新 (N)」**

An Athlete is allocated Sport Class Status New (N) by the UCI prior to attending the Athlete's first Evaluation Session. An Athlete with Sport Class Status New (N) must attend an Evaluation Session prior to competing at any UCI Para-cycling World Championships or World Cups, unless the UCI specifies otherwise.

競技者は、最初の競技者評価セッションに臨む前に、UCIにより競技クラス・ステータス「新規(N)」を割り当てられる。UCIによる別段の定めがない限り、競技クラス・ステータス「新規(N)」の競技者は、UCIパラサイクリング世界選手権大会またはワールドカップに参加する前に評価セッションに臨まなければならない。

### **Sport Class Status Confirmed (C)**

#### **競技クラス・ステータス「確定 (C)」**

An Athlete will be designated with Sport Class Status Confirmed (C) if the Classification Panel is satisfied that both the Athlete's Eligible Impairment and the Athlete's ability to execute the specific tasks and activities fundamental to the sport are and will remain stable (with the exception of Athletes with a Vision Impairment as referred to in article 16.4.007).

クラス分けパネルが、競技者の出場要件を満たす障がい、および、競技者の持つスポーツの基本となる特定の課題と動作を実行する能力が安定しており、その後も安定を維持であろうと判断した場合、競技者には競技クラス・ステータス「確定 (C)」が付与される（ただし条項16.4.007に記載の、視覚障がいを持つ競技者を除く）。

An Athlete with Sport Class Status Confirmed (C) is not required to undergo any further Athlete Evaluation (save pursuant to the provisions in these Classification Rules concerning Protests, Medical Review, and changes to Sport Class criteria).

競技クラス・ステータス「確定 (C)」を付与された競技者は、再評価を受ける必要はない（ただし、本クラス分け規則における「抗議」、「医学的再検査」および「競技クラス基準の変更」に関する規定に該当する場合を除く）。

A Classification Panel that consists of one Classifier may not designate an Athlete with Sport Class Status Confirmed (C) but must designate the Athlete with Sport Class Status Review (R).

1人のクラシファイアから成るクラス分けパネルは、競技者に競技クラス・ステータス「確定 (C)」を指定することはできず、競技クラス・ステータス「再評価(R)」を指定しなければならない。

## **Sport Class Status Review (R)**

### **競技クラス・ステータス「再評価 (R)」**

An Athlete will be designated Sport Class Status Review (R) if the Classification Panel believes that further Athlete Evaluation will be required.

クラス分けパネルが、さらなる競技者評価が必要であると判断した場合、競技者は競技クラス・ステータス「再評価(R)」と指定される。

- A Classification Panel may base its decision that further Evaluation Sessions will be required based on a number of factors, including but not limited to situations where the Athlete, has only recently entered competitions sanctioned by the UCI, has a fluctuating and/or progressive Impairment/Impairments that is/are permanent but not stable; and/or, has not reached full muscular skeletal or sports maturity.
- An Athlete with Sport Class Status Review (R) must complete Athlete Evaluation prior to competing at any subsequent International Competition, unless the UCI specifies otherwise.
- クラス分けパネルは、以下のいくつかの要因に基づきさらなる評価セッションが必要であるとの決定を下すことができる。当該要因には、競技者が参加した直近のUCI認可の競技大会において、恒久的であるが安定していない、変動的および/または進行性の障がいを持っている、骨格筋または運動能力が完全な成熟に達していない、等の状況が挙げられる。
- UCIによる別段の定めがない限り、競技クラス・ステータス「再評価(R)」を付与された競技者は、いかなる国際競技大会に参加する場合も、その前に競技者評価を完了していなければならない。

## **Sport Class Status Review with a Fixed Review Date (FRD)**

### **競技クラス・ステータス「指定期間付きRステータス (FRD)」**

An Athlete will be designated Sport Class Status Review with a Fixed Review Date (FRD) if the Classification Panel believes that further Athlete Evaluation will be required but will not be necessary before a set date, being the Fixed Review Date.

クラス分けパネルが、さらなる競技者評価が必要であるが、所定の再評価日までに行う必要はないと判断した場合、競技者は競技クラス・ステータス「指定期間付きRステータス (FRD)」と指定される。

- An Athlete with Sport Class Status with Fixed Review Date (FRD) will be required to attend an Evaluation Session at the first opportunity after the relevant Fixed Review Date.
- An Athlete who has been designated Sport Class Status Review with a Fixed Review Date (FRD) may not attend an Evaluation Session prior to the relevant Fixed Review Date save pursuant to a Medical Review Request and/or Protest.
- A Classification Panel that consists of only one Classifier may not designate an Athlete with Sport Class Status Review with a Fixed Review Date (FRD) but must designate the Athlete with Sport Class Status Review (R).
- 競技クラス・ステータス「指定期間付きRステータス (FRD)」を指定された競技者は、指定期間後の可及的速やかに評価セッションに臨まなければならない。
- 競技クラス・ステータス「指定期間付きRステータス (FRD)」と指定された競技者は、指定期間以前の評価セッションに臨むことはできない。ただし、「医学的再検査の要求」および/または「抗議」が適用された場合は除く。
- 1名のみクラシファイアで構成されるクラス分けパネルは、競技者に競技クラス・ステータス「指定期間付きRステータス (FRD)」を指定することはできず、「再評価 (R)」の競技者として指定しなければならない。

## **Changes to Sport Class Criteria**

### **競技クラス基準の変更**

If the UCI changes any Sport Class criteria and/or assessment methods defined in Chapter V, then:

UCIが第V章で定義される競技クラスの基準および/または評価方法を変更する場合：

- The UCI may re-assign any Athlete who holds Sport Class Status Confirmed (C) with Sport Class Status Review (R) and require that the Athlete attend an Evaluation Session at the earliest available opportunity; or
- The UCI may remove the Fixed Review Date for any Athlete and require that the Athlete attend an Evaluation Session at the earliest available opportunity; and
- in both instances the relevant National Body or National Paralympic Committee shall be informed as soon as is practicable.
- UCIは、競技クラス・ステータス「確定 (C)」を持つ競技者に対して競技クラス・ステータス「評価(R)」の再割当てを行い、当該競技者が可及的速やかに評価セッションに臨むことを要求できる；または
- UCIは、指定期間を付与されている競技者の「指定期間」を取り消し、競技者が可及的速やかに評価セッションに臨むことを要求できる；および
- いずれの場合も、関連する国内連盟または国内パラリンピック委員会に、可及的速やかに通知するものとする。

*(text modified on 01.02.11, 01.05.16; 01.02.17; 01.02.18; 01.01.22).*

### 16.4.017 Multiple Sport Classes

#### 複数の競技クラス

This Article applies to Athletes who are potentially eligible to be allocated more than one Sport Class.

本条は、複数の競技クラスを割り当てられる可能性のある競技者に適用される。

#### Athletes with Physical Impairment

##### 身体的障がいを持つ競技者

An Athlete who has a Physical Impairment may meet the criteria for more than one Sport Class relevant to that Physical Impairment subject to any applicable UCI Regulations. Any such Athlete may be allocated one Sport Class only.

身体的障がいを持つ競技者は、該当するUCI規則に従い、その身体的障がいに関連する複数の競技クラスの基準を満たす可能性がある。このような競技者に対しても、割り当てることができる競技クラスは1つのみとする。

#### Changing Sport Class

##### 競技クラスの変更

If an Athlete meets the criteria of more than one Sport Class, he/she may only request to change his/her preferred Sport Class:

競技者が複数の競技クラスの基準に適合する場合、当該競技者は以下期日においてのみ希望する競技クラスへの変更を要求できる：

- a) at the end of the season when the Athlete's first Evaluation Session was completed; or
  - b) after the close of the Paralympic Summer Games, and before the start of the next season thereafter.
- a) 当該競技者の最初の評価セッションが完了したシーズンの終了時；または  
b) パラリンピック夏季競技大会終了後、かつ次シーズンの開始前。

A request to change a preferred Sport Class must be made to the UCI by the Athlete's NPC/NF in accordance with the above-mentioned time frames.

希望の競技クラスへの変更要求は、上記の期限に従って、競技者のNPC/NFを通じてUCIに対して行われなければならない。

Nothing in this article precludes an Athlete from making a Medical Review Request at any time in respect of any Sport Class.

本条は、競技者がいかなる競技クラスについても、いつでも「医学的再検査の申立て」を行うことを妨げるものではない。

*(article introduced on 01.02.18)*

### **Notification of Outcomes of Athlete Evaluation**

#### **競技者評価結果の通知**

**16.4.018**

The outcome of Athlete Evaluation will be notified to the Athlete and/or their NF/NPC after the completion of Athlete Evaluation.

競技者評価の結果は、競技者評価完了後に競技者および/またはそのNF/NPCに通知される。

The UCI will publish the outcomes prior to the start of the Competition through the Classification Communique.

UCIは「クラス分けコミュニケ」を通して競技開始前に結果を公表する。

As per article 16.4.015, if a Classification Panel requires an Athlete to complete Observation in Competition, the Athlete will be entered in the Competition with the Sport Class that is allocated by the Classification Panel after the conclusion of the initial components of the Athlete Evaluation Session and designated with Tracking Code: Observation Assessment (OA).

条項16.4.015により、競技者はクラス分けパネルから競技観察を受けるよう要求された場合、当該競技者は、クラス分けパネルにより競技者評価の最初の構成要素に関する結論 (conclusion of the initial components)が出た後に割り当てられた競技クラスで競技に参加し、追跡コードの観察的評価 (OA) を指定される。

The NF/NPC or the athletes, if applicable, will be notified of the outcome as soon as practicably possible after the Athletes First Appearance.

NF/NPC又は(該当する場合)競技者は、競技者による「ファースト・アピアランス」の後、可及的速やかに結果の通知を受ける。

The UCI will publish the outcomes post Competition via the Classification Master List on the UCI website.

UCIは、クラス分けマスターリストを介して競技後の結果をUCIウェブサイト上に公表する。

*(text modified on 01.02.11; 01.02.17; 01.02.18 ; 01.01.21).*

### **Part Five: Sport Class Not Eligible (NE)**

#### **第5部：競技クラス「不適格 (NE)」**

**16.4.019**

#### **Sport Class Not Eligible**

#### **競技クラス「不適格」**

#### **General Provisions**

##### **一般規定**

If the UCI determines that an Athlete:

UCIが競技者を下記と判断した場合：

- has an Impairment that is not an Eligible Impairment; or
- does not have an Underlying Health Condition,
- 出場要件を満たす障がいではない障がいを有している；または
- 「潜在的な健康状態」を有していない

the UCI will allocate the Athlete Sport Class Not Eligible (NE)

UCIは、当該競技者に競技クラス「不適格 (NE)」を割り当てる。

If a Classification Panel determines that an Athlete who has an Eligible Impairment does not comply with Minimum Impairment Criteria for Para-cycling, the Athlete will be allocated Sport Class Not Eligible (NE).

クラス分けパネルが、出場要件を満たす障がいを持つ競技者がパラサイクリングに向けた「障がいの最小基準」を満たさないと判断する場合、当該競技者は競技クラス「不適格(NE)」を割り当てられる。

### **Absence of Eligible Impairment**

#### **出場要件を満たす障がいがない場合**

If the UCI determines that an Athlete does not have an Eligible Impairment, that Athlete: UCIが、競技者が出場要件を満たす障がいを持たないと判断した場合、当該競技者は：

- will not be permitted to attend an Evaluation Session; and
- will be allocated with Sport Class Not Eligible (NE) and designated with Sport Class Status Confirmed (C) by the UCI.
- 評価セッションに臨むことが認められない；および
- 競技クラス「不適格 (NE)」を割り当てられ、UCIにより競技クラス・ステータス「確定(C)」を付与される。

If another International Sport Federation has allocated an Athlete with Sport Class Not Eligible (NE) because the Athlete does not have an Eligible Impairment the UCI may likewise do so without the need for the process detailed in article 16.4.008 of these Classification Rules.

他の国際スポーツ連盟が、競技者が出場要件を満たす障がいを持たないことから当該競技者に競技クラス「不適格 (NE)」を割り当てた場合、UCIは本クラス分け規程の条項16.4.008に詳述される手順を経ずに「NE」を割り当てることができる。

An Athlete who is allocated Sport Class Not Eligible (NE) by the UCI or a Classification Panel (if delegated by the UCI) because that Athlete has:

下記に該当するために、UCIまたはクラス分けパネル（UCIにより委任された場合）により競技クラス「不適格 (NE)」を割り当てられる競技者は：

- an Impairment that is not an Eligible Impairment; or
- a Health Condition that is not an Underlying Health Condition;
- 障がいが出場要件を満たす障がいでない場合；または
- 健康状態が潜在的な健康状態ではない場合；

has no right to request such determination be reviewed by a second Classification Panel and will not be permitted to participate Para-cycling .

その決定が2番目のクラス分けパネルにより見直されることを要求する権利を持たず、パラサイクリング競技に参加することは認められない。

### **Absence of Compliance with Minimum Impairment Criteria**

#### **障がいの最小基準への不適合**

A second Classification Panel must review by way of a second Evaluation Session any Athlete who is allocated Sport Class Not Eligible (NE) on the basis that a Classification Panel determines that the Athlete does not comply with Minimum Impairment Criteria. This must take place as soon as is practicable.

Pending the second Evaluation Session the Athlete will be allocated Sport Class Not Eligible (NE) and designated Sport Class Status Review (R). The Athlete will not be

permitted to compete before such re-assessment.

「障がいの最小基準」を満たさないとクラス分けパネルが判断し、競技クラス「不適格 (NE)」を割り当てられた競技者に対しては、2番目のクラス分けパネルが2回目の評価セッションで再評価しなければならない。この再評価は、可及的速やかに実施するものとする。2回目の評価セッションの審理中、当該競技者は競技クラス「不適格 (NE)」を割り当てられ、競技クラス・ステータス「再評価(R)」を指定される。当該競技者は、再評価を受ける前に競技に参加することは認められない。

If the second Classification Panel determines that the Athlete does not comply with Minimum Impairment Criteria (or if the Athlete declines to participate in a second Evaluation Session at the time set by the Chief Classifier); Sport Class Not Eligible (NE) will be allocated and the Athlete designated with Sport Class Status Confirmed (C).

2番目のクラス分けパネルが、競技者が「障がいの最小基準」を満たさないと判断する（または競技者が、チーフ・クラシファイアによって指定された時間に行われる2回目の評価セッションへの参加を辞退した）場合、当該競技者は競技クラス「不適格 (NE)」を割り当てられ、競技クラス・ステータス「確定 (C)」を指定される。

If an Athlete makes (or is subject to) a Protest on a previously allocated Sport Class other than Not Eligible (NE) and is allocated Sport Class Not Eligible (NE) by a Protest Panel, the Athlete must be provided with a further and final Evaluation Session which will review the decision to allocate Sport Class Not Eligible (NE) made by the Protest Panel.

競技者が、以前割り当てられた「不適格 (NE)」以外の競技クラスについて抗議パネルに抗議を行い（または異議申し立ての対象となり）、同パネルから競技クラス「不適格 (NE)」を割り当てられた場合、当該競技者は、さらなる、最終的な評価セッションを提供されなければならない。同セッションにおいては、抗議パネルによる競技クラス「不適格 (NE)」の割り当て決定に関する再検討を行う。

If a Classification Panel allocates Sport Class Not Eligible (NE) on the basis that it has determined that an Athlete does not comply with Minimum Impairment Criteria for Paracycling the Athlete may be eligible to compete in another cycling category or another sport, subject to Athlete Evaluation for that sport.

競技者が、クラス分けパネルからパラサイクリング競技について「障がいの最小基準」を満たさないと判断され競技クラス「不適格 (NE)」を割り当てられた場合、当該競技者はその競技に対する競技者評価を条件として他の自転車競技又は他のスポーツに参加することは可能である。

If an Athlete is allocated Sport Class Not Eligible (NE), this does not question the presence of a genuine Impairment. It is only a ruling on the eligibility of the Athlete to compete in the sport of Para cycling.

競技者が競技クラス「不適格 (NE)」を割り当てられた場合、これは競技者の障がいそのものの存在を疑うものではなく、単にパラサイクリング競技で競技するための当該競技者の出場要件に関する決定にすぎない。

*(text introduced on 01.02.18; 01.01.21)*

## **Part Six: Protests**

### **第6部：抗議**

#### **16.4.020**

#### **Scope of a Protests**

##### **抗議の適用範囲**

A Protest may only be made in respect of an Athlete's Sport Class. A Protest may not be made in respect of an Athlete's Sport Class Status.

抗議は競技者の競技クラスに関してのみ行うことができ、競技者の競技クラス・ステータスについて行うことはできない。

A Protest may not be made in respect of an Athlete who has been allocated a Sport Class Not Eligible (NE).

競技クラス「不適格(NE)」を割り当てられた競技者は、抗議を行うことはできない。  
(text modified on 01.02.18)

### 16.4.021 Parties Permitted to Make a Protest

#### 抗議を行うことが認められる関係者

A Protest may only be made by one of the following bodies:

抗議を行うことができるのは、下記の機関のみとする：

- A National Federation or a National Paralympic Committee; (see article 16.4.022 – 16.4.023); or
- The UCI as the International Federation for Para-cycling (see articles 16.4.024 – 16.4.025)
- 国内連盟または国内パラリンピック委員会（条項16.4.022 – 条項16.4.023を参照）；または
- パラサイクリングの国際競技団体としてのUCI（条項16.4.024 – 条項16.4.025を参照）

An Athlete is not entitled to make a Protest. A Protest must only be made on behalf of an Athlete by the Athlete's National Federation, National Paracycling Committee or the UCI.

競技者は抗議を行う権利を持たない。抗議は競技者の代理として競技者の国内連盟、国内パラリンピック委員会またはUCIのみが行えるものとする。

(text modified on 01.02.18)

### 16.4.022 National Protests

#### 各国による抗議

A National Federation or a National Paralympic Committee may only make a Protest in respect of an Athlete under its jurisdiction.

国内連盟または国内パラリンピック委員会は、その管轄下にある競技者についてのみ抗議を行うことができる。

A National Protest must be submitted within one (1) hour of the outcome of Athlete Evaluation being published. If the outcome of Athlete Evaluation is published following Observation in Competition, a National Protest must be submitted within fifteen (15) minutes of that outcome being published.

各国による抗議は、競技者評価の結果が発表されてから1時間以内に提出されなければならない。競技者評価の結果が競技観察後に発表された場合は、各国による抗議は結果が発表されてから15分以内に提出されなければならない。

If an Athlete is required by a Classification Panel to undergo Observation in Competition Assessment, a National Federation or a National Paralympic Committee may only make a Protest after First Appearance takes place.

競技者が、クラス分けパネルにより「競技観察」を受けることを要求された場合、国内連盟または国内パラリンピック委員会は「ファースト・アピアランス」の後にのみ抗議を行うことができる。「ファースト・アピアランス」の前に抗議が行われる場合、抗議に対する決定が下されるまで、競技者は競技することは認められない。

(text modified on 01.02.18; 01.01.21)

## 16.4.023 National Protest Procedure 各国による抗議の手続き

To submit a National Protest, a National Federation or a National Paralympic Committee must demonstrate that the Protest is bona fide with supporting evidence, complete the UCI Classification Protest Form, and must include the following:

各国による抗議を行うにあたり、国内連盟または国内パラリンピック委員会は根拠となる証拠によって抗議が誠実なものであることを証明し、UCIクラス分け抗議書式のすべての項目を記入し、下記の内容を含めなければならない：

- Details of the protested Athlete;
- Details of the protested decision and/or a copy of the protested decision;
- An explanation as to why the Protest has been made and the basis on which the National Federation/National Paralympic Committee believes that the protested decision is flawed;
- Reference to the specific rule(s) alleged to have been breached, save that if the rule referenced is a discretionary rule the Protest will not comply with this point (An example of a discretionary rule is that a Classification Panel may (as opposed to must) require that an Athlete undertake Observation in Competition assessment as part of the Athlete Evaluation. If the reference to the specific rule(s) alleged to have been breached is discretionary in nature the Protest will not comply with this point); and
- 100 EUR protest fee.
- 抗議対象の競技者に関する詳細情報;
- 抗議対象の決定の詳細および/または抗議対象の決定のコピー;
- 抗議の理由説明および国内連盟 / 国内パラリンピック委員会が、当該決定に瑕疵があると信じる根拠についての説明;
- 違反があったとされる具体的な規則への参照。ただし参照された規則が自由裁量の規則である場合は、抗議は本項を満たさない。[自由裁量の規則の例は、クラス分けパネルが競技者が競技者評価の一環として競技観察を受けるよう要求することができる（「要求しなければならない」という義務ではなく）。違反があったと推定され参照される特定の規則が自由裁量の性質である場合、抗議は本項の規定を満たさない]; および
- 異議申立て料100ユーロ

The Protest Documents must be submitted to the Chief Classifier of the relevant Competition within the timeframes specified by the UCI. Upon receipt of the Protest Documents the Chief Classifier will conduct a review of the Protest, in consultation with the UCI, of which there are two possible outcomes:

抗議書類はUCIが定める期限内に当該競技大会のチーフ・クラシファイアに提出されなければならない。抗議書類を受け取り次第、チーフ・クラシファイアはUCIと協議の上で抗議の検討を実施する。その結果は以下いずれかとなる：

- the Chief Classifier may dismiss the Protest if, in his discretion, the Protest does not comply with the Protest requirements of article 16.4.023; or
- the Chief Classifier may accept the Protest if, in his discretion, the Protest complies with the Protest requirements of article 16.4.023.
- チーフ・クラシファイアは自らの裁量により、抗議が条項16.4.023の抗議要件を満たさない場合、当該の申立てを退けることができる；または
- チーフ・クラシファイアは自らの裁量により、抗議が条項16.4.023の抗議要件を満たす場合、当該の申立てを受理することができる。

If the Protest is dismissed, the Chief Classifier must notify all relevant parties and provide a written explanation to the National Federation or National Paralympic Committee as soon as practicable. The NF/NPC will be invoiced for the 100 EUR



protest fee.

抗議が退けられた場合、チーフ・クラシファイアはすべての関係者に通知し、可及的速やかに国内連盟または国内パラリンピック委員会に書面での説明を提出しなければならない。異議申立料は返還されない。NF/NPCには、異議申立料100ユーロが請求される。

If the Protest is accepted:

抗議が受理された場合：

- the Protested Athlete's Sport Class must remain unchanged pending the outcome of the Protest but the protested Athlete's Sport Class Status must immediately be changed to Review (R) unless the Protested Athletes Sport Class Status is already Review (R);
- the Chief Classifier will appoint a Protest Panel to conduct a new Evaluation Session as soon as possible, which must be, if practicable, at the Competition the Protest was made or at the next Competition; and
- the Chief Classifier must notify all relevant parties of the time and date the new Athlete Evaluation Session is to be conducted by the Protest Panel
- 抗議対象の競技者の競技クラスは抗議の結果が出るまで変更されないが、当該競技者の競技クラス・ステータスは、すでに「再評価(R)」でない限り、直ちに「再評価(R)」に変更される。
- チーフ・クラシファイアは、可及的速やかに、実行可能であれば抗議がなされた競技大会において、あるいは次の競技大会において、新たに当該競技者の「評価セッション」を実施するために、「抗議パネル」を指名する； および
- チーフ・クラシファイアは、新たな競技者の「評価セッション」が「抗議パネル」によって実施される日時をすべての関係者に通知しなければならない。

*(text modified on 01.02.18; 01.01.21)*

### 16.4.024 UCI Protests UCIによる抗議

The UCI may, in its discretion, make a Protest at any time in respect of an Athlete under its jurisdiction if:

UCIは以下に該当する場合、自らの裁量において、その管轄下にある競技者についていつでも抗議を行うことができる：

- it considers an Athlete may have been allocated an incorrect Sport Class; or
- a National Federation/National Paralympic Committee makes a reasoned request to the UCI, supported by relevant documentation.

The assessment of the validity of the request is at the sole discretion of the UCI.

- UCIがある競技者について誤った競技クラスが割り当てられたと見なした場合；または
- 国内連盟 / 国内パラリンピック委員会からUCIに対して抗議を行うよう、適切な文書を添え、理由を付した要求がなされた場合。

当該要求に対する妥当性の評価については、UCIの裁量に一任されるものとする。

*(text modified on 01.02.18; 01.01.21)*

### 16.4.025 UCI Protest Procedure UCIによる抗議の手続き

If the UCI decides to make a Protest, the Head of Classification will advise the relevant National Federation/National Paralympic Committee of the UCI Protest at the earliest possible opportunity.

The Head of Classification will provide the relevant National Federation/National

Paralympic Committee with a written explanation as to why the UCI Protest has been made and the basis on which the Head of Classification considers it is justified.

UCIが抗議を行うことを決定した場合、クラス分け委員長は可及的速やかにその旨を関係する国内連盟 / 国内パラリンピック委員会に通知する。

クラス分け委員長は、関係する国内連盟 / 国内パラリンピック委員会に、UCIが抗議を行った理由、およびクラス分け委員長がそれを正当であるとする根拠についての書面による説明を提供する。

If the UCI makes a Protest:

UCIによる抗議が行われた場合：

- the protested Athlete's Sport Class will remain unchanged pending the outcome of the Protest;
- the protested Athlete's Sport Class Status will immediately be changed to Review unless the protested Athlete's Sport Class Status is already Review; and
- a Protest Panel must be appointed to resolve the Protest as soon as reasonably possible.
- 抗議対象の競技者の競技クラスは抗議の結果が出るまで変更されない;
- 当該競技者の競技クラス・ステータスは、すでに「再評価(R)」でない限り、直ちに「再評価 (R)」に変更される；および
- 妥当な範囲で可及的速やかに抗議を解決できるよう、抗議パネルが指名されなければならない。

*(text modified on 01.02.18)*

### 16.4.026 Protest Panel 抗議パネル

A Chief Classifier may fulfil one or more of the Head of Classification's duties in this article if authorised to do so by the Head of Classification.

クラス分け委員長から許可された場合、チーフ・クラシファイアは本条項に記載されるクラス分け委員長の義務の1つ以上を果たすことができる。

A Protest Panel must be appointed by the Head of Classification in a manner which is consistent with the provisions for appointing a Classification Panel in these Classification Rules.

抗議パネルは、本規則が定めるクラス分けパネル指名に関する規定に則り、クラス分け委員長によって任命されなければならない。

A Protest Panel must not include any person who was a member of the Classification Panel who:

抗議パネルは、以下に該当するクラス分けパネルのメンバーであった人を含んではならない：

- made the protested decision; or
- conducted any component of Athlete Evaluation in respect of the protested Athlete within a period of 12 months prior to the date of the protested decision, unless otherwise agreed by the National Federation/National Paralympic Committee, or the UCI (whichever is relevant).
- 抗議対象の決定を下した者；または
- 抗議対象の決定日に先立つ12ヶ月以内に、抗議対象の競技者について何らかの競技者評価を行った者。ただし国内連盟 / 国内パラリンピック委員会または（場合により）UCIによる別段の合意がある場合を除く。

The Head of Classification will notify all relevant parties of the time and date of the Evaluation Session that must be conducted by the Protest Panel.

クラス分け委員長は、「抗議パネル」によって実施される「評価セッション」の日時をすべて

の関係者に通知する。

The Protest Panel must conduct the new Evaluation Session in accordance with these Classification Rules.

抗議パネルは、本クラス分け規則に従って「評価セッション」を実施しなければならない。

The Protest Panel may refer to the Protest Documents when conducting the new Evaluation Session.

抗議パネルは新たに「評価セッション」を実施する際に、抗議書類を参照することができる。

The Protest Panel will allocate a Sport Class and designate a Sport Class Status. All relevant parties will be notified of the Protest Panel's decision in a manner consistent with the provisions for notification in these Classification Rules.

抗議パネルは競技クラスを割り当て、競技クラス・ステータスを指定する。抗議パネルの決定は、本クラス分け規則中の通知に関する条項に則り、すべての関係者に通知される。

The decision of a Protest Panel in relation to both a National Protest and a UCI Protest is final. A National Federation, National Paralympic Committee or the UCI may not make another Protest at the relevant Competition.

各国による抗議およびUCIによる抗議の双方に関する抗議パネルの決定は、最終的なものとする。国内連盟、国内パラリンピック委員会またはUCIは、当該大会において新たな抗議を行うことはできない。

The impact of an Athlete changing Sport Class after a Protest on medals, records and results is detailed in articles 16.18.009 and 16.9.002.

抗議を受けて競技者の競技クラスが変更されたことによる、メダル、記録および競技成績に対する影響については、条項16.18.009および条項16.9.002で詳述する。

*(text modified on 01.02.18)*

### 16.4.027 Provisions Where No Protest Panel is Available

**抗議パネルを指名できなかった場合に関する規定**

If a Protest is made at a Competition but there is no opportunity for the Protest to be resolved at that Competition:

抗議が行われた競技大会において、当該大会中に抗議事案を解決する機会が得られなかった場合：

- the protested Athlete must be permitted to compete in the Sport Class that is the subject of the Protest with Sport Class Status Review, pending the resolution of the Protest; and
- all reasonable steps must be taken to ensure that the Protest is resolved at the earliest opportunity.
- 抗議の対象である競技者は、抗議が解決されるまで、競技クラス・ステータス・再評価(R)として、抗議の対象である競技クラスにおいて競技することを認められなければならない；かつ、
- 抗議が可及的速やかに解決されるよう、すべての合理的な措置が講じられなければならない。

*(text modified on 01.02.18)*

### Application during Major Competitions

**主要競技大会における適用**

### 16.4.028 Ad Hoc Provisions Relating to Protests

## 抗議に関連する特別規定

The IPC and/or the UCI may issue special ad hoc provisions to operate during the Paralympic Games or other Competitions.

IPCおよび/またはUCIは、パラリンピック競技大会または他の競技大会中に有効となる特別な規定を定めることができる。

*(article introduced on 01.02.18)*

## **Part Seven: Misconduct during an Evaluation Session**

### **第7部：評価セッション中の違反行為**

#### **16.4.029 Failure to Attend Athlete Evaluation**

##### **競技者評価への欠席**

An Athlete is personally responsible for attending an Evaluation Session.

競技者は個人の責任において評価セッションに出席する。

An Athlete's National Federation/National Paralympic Committee must take reasonable steps to ensure that the Athlete attends an Evaluation Session.

競技者が所属する国内連盟 / 国内パラリンピック委員会は、競技者が確実に評価セッションに出席できるよう妥当な処置を取らなければならない。

If an Athlete fails to attend an Evaluation Session, the Classification Panel will report the failure to the Chief Classifier. The Chief Classifier may, if satisfied that a reasonable explanation exists for the failure to attend and subject to the practicalities at a Competition, specify a revised date and time for the Athlete to attend a further Evaluation Session before the classification panel. If the Athlete is unable to provide a reasonable explanation for non-attendance, or if the Athlete fails to attend an Evaluation Session on a second occasion, no Sport Class will be allocated and the Athlete will not be permitted to compete at the relevant Competition.

競技者が評価セッションに出席しなかった場合、クラス分けパネルはこの欠席についてチーフ・クラシファイアに報告する。チーフ・クラシファイアは、欠席についての合理的な説明が存在し、さらに大会の競技日程上可能であれば、競技者に対してクラス分けパネルによる新たな評価セッションの日時を指定することができる。競技者がその欠席について合理的に説明できない場合、または評価セッションを2回欠席した場合、競技クラスは割り当てられず、その競技者は当該競技大会で競技することは認められない。

*(text modified on 01.02.18)*

#### **16.4.030 Suspension of Athlete Evaluation**

##### **競技者評価の中断**

A Classification Panel, in consultation with the Chief Classifier, may suspend an Evaluation Session if it cannot allocate a Sport Class to the Athlete, including, but not limited to, one or more of the following circumstances:

クラス分けパネルは、以下のような状況（単体、複数を問わない）が生じ、（ただし、これらに限定されない）、競技者に競技クラスを割り当てることができない場合、チーフ・クラシファイアと協議の上で評価セッションを中断することができる。：

- a failure on the part of the Athlete to comply with any part of these Classification Rules;
- a failure on the part of the Athlete to provide any medical information that is reasonably required by the Classification Panel;
- the Classification Panel believes that the use (or non-use) of any medication and/or medical procedure/device/implant disclosed by the Athlete will affect the ability to

- conduct Athlete Evaluation in a fair manner;
  - the Athlete has a Health Condition that may limit or prevent from complying with requests of the Classification Panel during an Evaluation Session, which the Classification Panel considers will affect its ability to conduct the Evaluation Session in a fair manner;
  - the Athlete is unable to communicate effectively with the Classification Panel;
  - the Athlete refuses or is unable to comply with any reasonable instructions given by any Classification Personnel to such an extent that an Evaluation Session cannot be conducted in a fair manner; and/or
  - the Athlete's presentation of his or her abilities is inconsistent with any information available to the Classification Panel to such an extent that the Evaluation Session cannot be conducted in a fair manner.
- 
- 競技者が、本クラス分け規則の一部を順守しなかった；
  - 競技者が、クラス分けパネルによって合理的に必要とされている医療情報の提供を怠った；
  - クラス分けパネルが、競技者によって開示された医薬品および/または医療/器具/インプラントの使用（または非使用）が、公正な方法で競技者評価を実施する能力に影響すると判断した場合；
  - 競技者が、評価セッション中にクラス分けパネルの要求に応じる能力を制限する、または妨げる可能性のある健康状態を有しており、クラス分けパネルが、このことにより公正な方法で評価セッションを行うことが困難になると見なした場合；
  - 競技者が、クラス分けパネルと有効にコミュニケーションすることができない場合；
  - 競技者が、評価セッションが公正な方法で実施できるようクラス分け従事者によって与えられる合理的な指示に従うことを拒否する、またはこれに従うことができない場合；および/または
  - 競技者の示す能力が、クラス分けパネルに提供された情報と一致せず、評価セッションが公正な方法で実施できない場合。

If an Evaluation Session is suspended by a Classification Panel, the following steps must be taken:

評価セッションがクラス分けパネルによって中断された場合、以下の措置が講じられなければならない：

- an explanation for the suspension and details of the remedial action that is required on the part of the Athlete will be provided to the Athlete and/or the relevant National Federation or National Paralympic Committee;
  - if an Athlete takes the remedial action to the satisfaction of the Chief Classifier or Head of Classification, Evaluation Session will be resumed;
  - if the Athlete fails to comply and does not take the remedial action within the timeframe specified, the Evaluation session will be terminated and the Athlete will be precluded from competing at any Competition until the determination is completed.
- 
- 中断した理由の説明、および、競技者側に必要とされる是正措置に関する詳細な説明が、競技者および/または関連する国内連盟または国内パラリンピック委員会に提供される；
  - 競技者が、チーフ・クラシファイアまたはクラス分け委員長長の求めに応じて必要とされる是正措置を講じる場合、評価セッションは再開される；
  - 競技者が、求めに応じない、または指定された期限までに是正措置を講じない場合、評価セッションは取り消され、決定が完了するまで競技者はいかなる競技大会にも出場できない。

If an Evaluation Session is suspended by a Classification Panel, the Classification Panel may designate the Athlete as "Classification Not Completed (CNC)" in accordance with article 16.4.011 of these Classification Rules.

評価セッションがクラス分けパネルにより中断された場合、本クラス分け規則の条項16.4.011に従い、クラス分けパネルは競技者に「クラス分け未完了（CNC）」を指定することができる。

A suspension of Athlete Evaluation may be subject to further investigation into any possible Intentional Misrepresentation.

競技者評価の中断に際して、意図的不実表示が行われた可能性を探るための追加調査が行われる場合がある。

(text modified on 01.02.18)

### Part Eight: Medical Review

#### 第8部：医学的再検査の申立て

#### 16.4.031

#### Medical Review

#### 医学的再検査

This article applies to any Athlete who has been allocated a Sport Class with Sport Class Status Confirmed (C) or Review with Fixed Review Date (FRD).

本項は、競技クラス・ステータス「確定 (C)」または「指定期間付きRステータス (FRD)」の競技クラスを割り当てられた競技者に適用する。

A Medical Review Request must be made if a change in the nature or degree of an Athlete's Impairment changes the Athlete's ability to execute the specific tasks and activities required by a sport in a manner that is clearly distinguishable from changes attributable to levels of training, fitness and proficiency.

競技者の障がいの性質または程度の変化により、トレーニング、健康状態および能力レベルに起因する変化とは明らかに区別できる、スポーツに必要な特定の課題と動作を実行する競技者の能力が変化した場合、医学的再検査の申立てが行われなければならない。

A Medical Review Request must be made to the UCI by the Athletes National Federation or National Paralympic Committee (together with a 100EUR non-refundable fee and any supporting documentation). The Medical Review Request must explain how and to what extent the Athlete's Impairment has changed, and why it is believed that the Athlete's ability to execute the specific tasks and activities required by a sport has changed.

医学的再検査の申立ては、競技者の国内連盟または国内パラリンピック委員会がUCIに対して行わなければならない（払い戻し不可の100ユーロの料金およびすべての関係資料を添付）。医学的再検査の要求にあたっては、競技者の障がいがあるかどの程度変化したか、および、スポーツにおいて必要とされる特定の課題と動作を実行する競技者の能力が変化したと考えられる理由を説明しなければならない。

A Medical Review Request must be received by the UCI as soon as reasonably practicable.

UCIは、医学的再検査の要求を合理的に可能な限り迅速に受領しなければならない。

The Head of Classification will, in conjunction with such third parties as he or she considers appropriate, decide whether or not the Medical Review Request is upheld as soon as is practicable following receipt of the Medical Review Request.

クラス分け委員長は、適任とみなす第三者と協力して、医学的再検査の申立てを受け取ったら、可及的速やかに、それを受理するか否かを決定する。

Any Athlete or Athlete Support Personnel who becomes aware of a change in the nature or degree of an Athlete's Impairment changes the Athlete's ability to execute the specific tasks and activities required by a sport but fails to draw these changes to the attention of their National Federation, National Paralympic Committee or the UCI may be investigated in respect of possible Intentional Misrepresentation.

競技者または競技者の支援者が、競技者の障がいの性質または程度の変化により、スポーツにおいて必要とされる特定の課題と動作を実行する競技者の能力が変化したことを認識しながら、これらの変化について国内連盟、国内パラリンピック委員会またはUCIに注意喚起しなかった場合、意図的不実表示が行われた可能性について調査を行うことができる。

If a Medical Review Request is accepted, the Athlete's Sport Class Status will be amended to Review with immediate effect. If the Medical Review Request is declined, there will be no change to the Athletes Sport Class Status and the Athlete will not be entitled to further Athlete Evaluation.

医学的再検査の申立てが受理された場合、競技者の競技クラス・ステータスは、直ちに「再評価(R)」に修正される。医学的再検査の申立てが却下された場合、競技者の競技クラス・ステータスは変更されず、その競技者はさらなる競技者評価の機会を与えられない。

*(text modified on 01.02.11, 01.05.16; 01.02.17; 01.02.18)*

### **Part Nine: Intentional Misrepresentation**

#### **第9部：意図的不実表示**

#### **16.4.032**

#### **Intentional Misrepresentation**

##### **意図的不実表示**

It is a disciplinary offence for an Athlete to intentionally misrepresent (either by act or omission) his or her skills and/or abilities and/or the degree or nature of Eligible Impairment during Athlete Evaluation and/or at any other point after the allocation of a Sport Class. This disciplinary offence is referred to as 'Intentional Misrepresentation'. 競技者評価の間および/または競技クラスの割当て後のいかなる時点においても、競技者が各自の技能および/または能力および/または出場要件を満たす障がいの程度または性質について（作為であろうが、不作為であろうが）虚偽に供述することは規律上の違反である。この規律上の違反は「意図的不実表示」と称される。

It will be a disciplinary offence for any Athlete or Athlete Support Personnel to assist an Athlete in committing Intentional Misrepresentation or to be in any other way involved in any other type of complicity involving Intentional Misrepresentation, including but not limited to covering up Intentional Misrepresentation or disrupting any part of the Athlete Evaluation process.

競技者または競技者の支援者が、競技者が意図的不実表示を犯すことに助力すること、または意図的不実表示に関係する他の種類の共犯に関与する場合は、規律上の違反である。これには意図的不実表示の隠蔽、または競技者評価の進行を混乱させる行為を含むが、これらに限定されないものとする。

In respect of any allegation relating to Intentional Misrepresentation, the UCI may refer the case to the UCI Disciplinary Commission which shall decide whether the Athlete or Athlete Support Personnel has committed Intentional Misrepresentation.

意図的不実表示に関する申立てに関して、UCIは事案をUCI懲戒委員会に付託でき、同委員会は競技者または競技者の支援者が意図的不実表示を犯したか否かを決定する。

The consequences to be applied to an Athlete or Athlete Support Personnel who is found to have been guilty of Intentional Misrepresentation and/or complicity involving Intentional Misrepresentation shall be one or more of the following:

意図的不実表示および/または意図的不実表示の共犯について有罪とされた競技者または競技者支援者には以下の一つまたは複数が適用される:

- disqualification from all events at the Competition at which the Intentional Misrepresentation occurred, and any subsequent Competitions at which the Athlete competed;

- being allocated with Sport Class Not Eligible (NE) and designated a Review with Fixed Review Date (FRD) Sport Class Status for a specified period of time ranging from 1 to 4 years;
- suspension from participation in Competitions in all sport for a specified period of time ranging from 1 to 4 years; and
- the UCI may publish their names and suspension period.
- 意図的不実表示があった競技大会のすべての競技、および当該競技者が出場したその後のすべての競技大会からの失格；
- 「競技クラス不適格(NE)」を割り当てられ、1年から4年の期間の範囲で「指定期間付きRステータス (FRD)」を指定される；
- 1年から4年の範囲で指定された期間は、あらゆるスポーツ競技大会への出場資格が停止される；
- UCIは当該競技者の氏名と資格停止期間を公表できる。

Such allocation or suspension shall be issued by the UCI Disciplinary Commission. The UCI may publish their names and suspension period.

こうした割当てまたは資格停止は、UCI懲戒委員会が行う。UCIは当該競技者の氏名と資格停止期間を公表できる。

Any Athlete who is found to have been guilty of Intentional Misrepresentation and/or complicity involving Intentional Misrepresentation on more than one occasion shall be allocated Sport Class Not Eligible with Fixed Review Date Status for a period of time from four years to life. Such allocation shall be issued by the UCI Disciplinary Commission.

意図的不実表示の罪および/または意図的不実表示を伴う共犯の罪を2回以上犯した競技者は、最短の場合4年、最長の場合無期限の「指定期間付き「R」ステータス付きの「競技クラス不適格(NE)」を割り当てられる。こうした割当てはUCI懲戒委員会が行う。

Any Athlete Support Personnel who is found to have been guilty of Intentional Misrepresentation and/or complicity involving Intentional Misrepresentation on more than one occasion shall be suspended from participation in any Competition for a period of time from four years to life. Such suspension shall be issued by the UCI Disciplinary Commission.

意図的不実表示および/または意図的不実表示を伴う共犯の罪を2回以上犯した競技者支援者は、最短の場合4年、最長の場合無期限の期間、すべての競技大会への参加資格を停止される。こうした資格停止処分はUCI懲戒委員会が行う。

If another International Sports Federation brings disciplinary proceedings against an Athlete or Athlete Support Personnel in respect of Intentional Misrepresentation which results in consequences being imposed on that Athlete or Athlete Support Personnel, those consequences shall be recognised, respected and enforced by the UCI.

ある任意の競技者または競技者支援者が他の国際競技団体から意図的不実表示に関する懲戒手続きを開始され、当該競技者または競技者支援者に何らかの結果がもたらされた場合、UCIはそれらの結果を認識し、尊重し、実施する。

Teams which include an Athlete or Athlete Support Personnel who is found to have been guilty of Intentional Misrepresentation and/or complicity involving Intentional Misrepresentation, shall be Disqualified from all events at the Competition at which the Intentional Misrepresentation occurred, and any subsequent Competitions in which the Athlete competed. Any team, whether composed differently or not, of which such Athlete was a member, shall be Disqualified from the same Competitions as the Athlete.

意図的不実表示および/または意図的不実表示を伴う共犯について有罪であるとされた競技者または競技者支援者を擁するチームは、意図的不実表示があった競技大会のすべての競技および当該競技者が参加した以後のすべての競技大会から失格とされる。こうした競技者がメンバ



一であったチームは、その構成に関わらず、当該競技者と同じ競技から失格とされる。

Any disciplinary action taken by the UCI pursuant to these Classification Rules must be compliant with Part XII of the UCI Regulations.

本クラス分け規則に従ってなされる懲戒処分は、UCI規則第XII部に従うものとする。

If the UCI commences disciplinary proceedings against an Athlete or Athlete Support Personnel in respect of Intentional Misrepresentation (and/or complicity involving Intentional Misrepresentation), the UCI may impose a provisional suspension in accordance with the relevant provisions of Part XII of the UCI Regulations.

UCIが、意図的不実表示（および/または意図的不実表示を伴う共犯）について競技者または競技者支援者に対して懲戒手続を開始する場合、UCIはUCI規則第XII部の関連する条項に従い暫定的資格停止を課すことができる。

If the UCI brings disciplinary proceedings against an Athlete or Athlete Support Personnel in respect to Intentional Misrepresentation which results in the imposition of a period of being Not Eligible, the said period of being Not Eligible must be recognised, respected and enforced by all licence-holders and National Federations.

UCIが、意図的不実表示について競技者または競技者支援者に対して懲戒手続を開始し、その結果として資格停止期間を課す場合、すべてのライセンス所持者および国内連盟は、その資格停止期間を認識し、尊重し、実施しなければならない。

*(text modified on 01.01.16; 01.02.17; 01.02.18)*

## **Part Ten: Appeals**

### **第10部：上訴**

#### **16.4.033**

#### **Appeals**

An Appeal is the process by which a formal objection to how Athlete Evaluation and/or Classification procedures have been conducted is submitted and subsequently decided upon.

上訴とは、競技者評価および/またはクラス分け手続きの方法に対する正式な異議申し立てが提出され、その後解決にいたるまでの手続きである。

*(text modified on 01.02.18)*

#### **16.4.034**

#### **Parties Permitted to Make an Appeals**

#### **上訴することが認められた関係者**

An Appeal may only be made by one of the following bodies:

上訴を行うことができるのは、以下いずれかの機関のみとする：

- a National Federation; or
- a National Paralympic Committee
- 国内連盟; または
- 国内パラリンピック委員会

*(text modified on 01.02.18)*

#### **16.4.035**

#### **Appeals**

#### **上訴**

If a National Federation or National Paralympic Committee considers there have been procedural errors made in respect of the allocation of a Sport Class and/or Sport Class Status and as a consequence an Athlete has been allocated an incorrect Sport Class or Sport Class Status, it may submit an Appeal.

国内連盟または国内パラリンピック委員会が、競技クラスおよび/または競技クラス・ステー

タスの割り当てについて手続上の瑕疵があり、結果として競技者が不適切な競技クラスまたは競技クラス・ステータスを割り当てられていると見なした場合、上訴を行うことができる。

The UCI have designated the Board of Appeal of Classification (BAC) as the hearing body for resolving Appeals.

UCIは、上訴を解決するための機関としてクラス分け上訴委員会(BAC)を任命した。

An Appeal must be made and resolved in accordance with the applicable BAC Bylaws.

上訴はBACの内規に従って行われ、解決されなければならない。

*(text modified on 01.02.11; 01.02.17; 01.02.18).*

### 16.4.036 Ad Hoc Provisions Relating to Appeals

#### 上訴に関連する特別条項

The IPC and/or the UCI may issue special ad hoc provisions to operate during the Paralympic Games or other Competitions.

IPCおよび/またはUCIは、パラリンピック競技大会またはその他の競技大会中に運用する特別規定を定めることができる。

*(article introduced 01.02.18)*

**Chapter V PARA-CYCLING SPORT CLASS PROFILES**  
**第 5 章 パラサイクリング・競技クラス・プロフィール**  
*(chapter changed on 1.01.10;01.02.18)*

**16.5.001 Eligible Impairment Types**  
**出場要件を満たす障がいの種類**

The following eight (8) impairment types are eligible in Para-cycling. Each Para-cycling division, as described in articles 16.5.005-16.5.008, defines its own list of eligible impairments. An Athlete must have at least one of the Eligible Impairment types listed in the first column of the table. The Eligible Impairment must result directly from an Underlying Health Condition (e.g. trauma, disease, dysgenesis) and must be Permanent and verifiable.

以下の8種類の障がいはパラサイクリング出場資格の対象となる。各パラサイクリング部門は、条項16.5.005～16.5.008に記載の通り、独自に出場要件を満たす障がいを定義している。出場要件を満たす障がいは、潜在的な健康状態（外傷、病気、発育不全など）に直接起因しなければならない。また恒久的かつ検証可能でなければならない。

<b>Eligible Impairment Type</b> <b>出場要件を満たす障がいの種類</b>	<b>Examples of an Underlying Health Condition that can lead to the Eligible Impairment:</b> <b>出場資格のある障がいにつながる可能性のある「潜在的な健康状態」の例</b>
<b>Impaired Muscle Power / 筋力低下</b> Athletes with Impaired Muscle Power have a Health Condition that either reduces or eliminates their ability to voluntarily contract their muscles in order to move or to generate force. 筋力低下を持つ競技者には、筋肉を自発的に収縮させて運動または筋力を発生させる能力を低下または除去する健康上の障がいが見られる	Spinal cord injury (complete or incomplete, tetra- or paraplegia or paraparesis), muscular dystrophy, hereditary and peripheral neuropathies, post-polio syndrome and spina bifida. 脊髄損傷（完全または不全な四肢麻痺または対麻痺、または不全対麻痺）、筋ジストロフィー、遺伝性および末梢性の神経障害、ポリオ後症候群および二分脊椎
<b>Impaired Passive Range of Movement / 他動関節可動域障がい</b> Athletes with Impaired Passive Range of Movement have a restriction or a lack of passive movement in one or more joints. 他動関節可動域障がいを持つ競技者には、1つ以上の関節に他動運動の制限または不足が見られる	Contracture(s) and/or ankylosis resulting from chronic joint immobilisation either congenital or due to trauma or medical reasons. 先天性の、もしくは外傷や医学的理由による慢性的な関節の固定化による拘縮および/または強直。
<b>Limb Deficiency / 四肢欠損</b> Athletes with Limb Deficiency have total or partial absence of bones or joints as a consequence of trauma, illness or congenital limb deficiency. 四肢欠損を持つ競技者には、外傷、病気または先天性四肢欠損の結果として、骨または関節の完全な、または部分的な欠損が見られる	Traumatic amputation, amputation due to bone cancer or dysmelia. 外傷性切断、骨癌または四肢形成不全による切断
<b>Leg Length Difference / 脚長差</b> Athletes with Leg Length Difference have a difference in the length of their legs as a result of limb growth, or as a result of trauma. 脚長差を持つ競技者には、下肢成長の結果、または外傷の結果として脚長の差が見られる。	Dysmelia and congenital or traumatic disturbance of limb growth. 四肢形成不全および先天性または外傷性の四肢成長障がい
<b>Hypertonia / 筋緊張亢進</b>	Cerebral palsy, traumatic brain injury and

<p>Athletes with hypertonia have an increase in muscle tension and a reduced ability of a muscle to stretch caused by damage to the central nervous system. 筋緊張亢進を持つ競技者には、筋肉緊張の増加と中枢神経系の損傷に起因する筋肉伸長能力の減少が見られる。 <b>Inclusion;</b> Hypertonia e.g. spasticity, rigidity and dystonia <b>含む</b> ; 筋緊張亢進（痙性、硬直性およびジストニーなど） <b>Exclusion;</b> Low muscle tone <b>含まない</b> : 筋力低下</p>	<p>stroke. 脳性麻痺、脳の外傷および脳卒中</p>
<p><b>Ataxia / 運動失調</b> Athletes with Ataxia have uncoordinated movements caused by damage to the central nervous system. 運動失調を持つ競技者には、中枢神経系の損傷に起因する運動失調が見られる。 <b>Inclusion;</b> cerebellar Ataxia only <b>含む</b> ; 小脳性運動失調のみ <b>Exclusions;</b> sensory ataxia, problems of control of voluntary movement that do not fit description of cerebellar Ataxia <b>含まない</b> : 感覚性運動失調、小脳性運動失調の説明と合致しない随意運動の制御の問題</p>	<p>Cerebral palsy, traumatic brain injury, stroke and multiple sclerosis. 脳性麻痺、脳の外傷、脳卒中および多発性硬化症</p>
<p><b>Athetosis / アテトーゼ</b> Athletes with Athetosis have continual slow involuntary movements. アテトーゼを持つ競技者には、ゆるやかな継続的不随意運動が見られる。 <b>Inclusions;</b> athetosis, chorea, dyskinesia <b>含む</b> ; アテトーゼ、舞踊病、運動障がい <b>Exclusions;</b> sleep related movement disorders <b>含まない</b> : 睡眠関連の運動障がい</p>	<p>Cerebral palsy, traumatic brain injury and stroke. 脳性麻痺、脳の外傷および脳卒中</p>
<p><b>Vision Impairment / 視覚障がい</b> Athletes with Vision Impairment have reduced or no vision caused by damage to the eye structure, optical nerves or optical pathways, or visual cortex of the brain. 視覚障がいを持つ競技者には、眼の構造、視覚神経または視覚経路、脳の視覚野の損傷に起因する視力低下または失明が見られる</p>	<p>Retinitis pigmentosa and diabetic retinopathy. 網膜色素変性症および糖尿病性網膜症</p>

*(text modified on 01.02.10; 1.07.10; 01.02.11; 01.01.16; 01.02.17; 01.02.18; 01.01.21).*

**16.5.002 Minimum Impairment Criteria (MIC)  
障がいの最小基準 (MIC)**

The UCI has set Minimum Impairment Criteria (MIC) to ensure that an Athlete's Eligible Impairment affects the extent to which an Athlete is able to execute the specific tasks and activities fundamental to Para-cycling. The following MIC define how severe an

Athlete's impairment must be to be eligible for Para cycling.

UCIは、競技者が持つ「出場要件を満たす障がい」が、当該競技者によるパラサイクリングの基本となる特定の課題と動作を実行するパフォーマンスに影響を与えると判断するための「障がいの最小基準(MIC)」を設定した。以下のMICは、競技者がパラサイクリングの出場資格を得るために義務付けられる障がいの重症度を定義している。

<b>Eligible Impairment</b> 出場要件を満たす障がい	<b>Minimum Impairment Criteria</b> 障がいの最小基準
<b>Impaired Muscle Power</b> 筋力低下	Upper limb - Full loss of grip in one hand, inability to form and maintain a cylindrical grasp - Muscle Grade 0. 上肢 - 片手の握力が完全に失われ、円筒形の握りを形成および維持できない - 筋力グレード0。  Lower Limb - Inability to heel raise to 25 degrees tested in single leg stance. 下肢 - 片足立ちのテストで25度までかかとを上げる能力がない。  Comparable incomplete spinal cord injury or comparable multiple impairment with a tested point score of between 20 and 59 points. テストの得点20～59ポイント相当の不全脊髄損傷または複数障がい。
<b>Impaired Passive Range of Movement</b> 他動関節可動域障がい	Loss of Passive Range of Motion with comparable effect on function as described for Impaired Muscle Power.  Upper Limb – Full loss of grip in one hand, inability to form and maintain a cylindrical grasp – no functional hand movement due to Impaired Passive Range of Movement  Lower Limb – Inability to heel raise tested in single leg stance due to Impaired Passive Range of Movement.  機能への影響が筋力低下に対する基準と同等の、他動関節可動域の喪失。  上肢 – 片手の握力が完全に失われ、円筒形の握りを形成し、維持する能力を完全喪失 – 他動関節可動域の障がいのため、手を機能的に動かすことができない  下肢 – 他動関節可動域の障がいにより、片足立ちのテストでかかとを上げることができない
<b>Limb Deficiency</b> 四肢欠損	Upper Limb – Amputation of all fingers and thumb through MCP (or dysmelia with no functional grip - Muscle Grade 0). 上肢 – MCP関節を通してすべての指と親指の切断（または機能的な握力のない四肢形成不全 - 筋力グレード0）。  Lower Limb – Amputation of the foot through Lisfranc or comparable dysmelia. 下肢 – リスフラン関節を通しての足の切断または同等の肢異常。
<b>Leg Length Difference</b> 脚長差	The difference in length between right and left legs must be equal to or more than 7cm. 左右の脚長の差は7cm以上でなければならない。

<p><b>Hypertonia</b> 筋緊張亢進</p>	<p>Spasticity grade 1 in the affected arm or leg plus clear neurological signs to demonstrate Upper Motor Neuron lesion such as: 影響された腕または脚における痙性グレード1に加えて、次のような上位運動ニューロン障がいを示す明らかな神経学的兆候：  Positive unilateral or bilateral Hoffman/Babinski; 片側または両側のホフマン/バビンスキー反射陽性；  Noticeably brisk reflexes or clear differences in reflexes left versus right. 目立って活発な反射または反射の明らかな左右差。</p>
<p><b>Ataxia</b> 運動失調</p>	<p>Occasional and mild or subtle signs of Ataxia (reference to SARA scale).  軽度、または微弱な運動失調兆候が時折見られる（SARAスケール参照）。</p>
<p><b>Athetosis</b> アテトーゼ</p>	<p>Occasional Dyskinesia signs with mild or subtle intensity or amplitude of movement (reference to DIS Scale). 軽度、または微弱な強度もしくは動きの振幅を伴う、運動障がいの兆候が時折見られる（DISスケール参照）  Unilateral or bilateral (symmetrical/asymmetrical) 片側または両側（対称／非対称）</p>
<p><b>Vision Impairment</b> 視覚障がい</p>	<p>MIC for Athletes with a Vision Impairment have been set based on the Athlete's corrected vision. The difference in approach for Athletes with Vision Impairment must be seen within the historical context of Classification for these Athletes, which is an assessment with 'best correction' as used in the context of medical diagnostics for visual acuity. 「視覚障がいを持つ競技者」のMICは、その矯正視力に基づいて設定されている。「視覚障がいを持つ競技者」に対するアプローチの相違は、これらの競技者のためのクラス分けの歴史的文脈の中で見る必要がある（視力に対する医療診断の文脈で使用される「最良の矯正」を加えた評価である）。  The Athlete must meet both of the criteria below: 競技者は下記の両方の基準を満たさなければならない：  The Athlete must have at least one of the following Impairments: 競技者は下記の障がいの少なくとも1つを持たなければならない：   <ul style="list-style-type: none"> <li>・ impairment of the eye structure;  眼の構造の障がい；</li> <li>・ impairment of the optical nerve/optic pathways;  視覚神経/経路の障がい；</li> <li>・ impairment of the visual cortex.  脳の視覚野の障がい</li> </ul>  The Athlete's Visual Impairment must result in a visual acuity of less than or equal to LogMAR 1.0 or a visual field restricted to less than 40 degrees diameter. 「競技者の視覚障がい」は、LogMAR 1.0以下の視力、または視</p>

	野の直径が40度未満に限定されるという結果を生じていなければならない。
--	-------------------------------------

(article introduced on 01.02.18 ; 条文改訂 01.01.21).

**16.5.003 Assessment Methodology**  
**評価方法**

The following methods are used for assessing the Eligible Impairment types in Paracycling:

以下の方法は、パラサイクリングにおいて「出場要件を満たす障がい」の種類を評価するために用いられる：

<b>Eligible Impairment</b> 出場要件を満たす障がい	<b>Assessment Method</b> 評価方法	<b>Scale/Measurements</b> 尺度/基準
<b>Impaired Muscle Power</b> 筋力低下	Manual muscle testing methods through the reference range for Para cycling. パラサイクリングの基準範囲にわたる手動の筋肉検査	Daniels and Worthingham muscle grading scale (2007) and Reference range of motion for Para cycling. ダニエル&ワーシングハム法による筋力評価尺度 (2007) およびパラサイクリングのための基準運動範囲
<b>Impaired Passive Range of Movement</b> 他動関節可動域障がい	Classifier moves the joint of interest through the available range while the Athlete is relaxed. 競技者がリラックス状態で、クラシファイアが可動範囲を通して対象の関節を動かす。	Degrees (Clarkson H.M. Musculoskeletal assessment: joint range and manual muscle strength, 2nd edition. Philadelphia, Lippincott Williams and Wilkins, 2000). 度数 (H.M.クラークソン著、『筋骨格評価:関節可動域と徒手筋力』, 第2版. フィラデルフィア, Lippincott Williams and Wilkins 出版, 2000年)。
<b>Limb Deficiency</b> 四肢欠損	Standard landmarks and direct measurement of residual limb. 標準の目印と残存肢の直接測定。	All measures are taken in conformity with the International Society for the Advancement of Kinanthropometry (ISAK) standardized measures. All measures are taken in centimetres (cm) rounded at 1 digit behind the comma. すべての計測は、国際キンアンソロポメトリー推進学会(ISAK)による形態計測規格に従って行われる。すべての計測は小数点下1桁で四捨五入されたセンチメートル(cm)で行われる。
<b>Leg Length Difference</b> 脚長差	Measurement of difference between legs in supine. 仰向けで、脚間の違いの測定。	All measures are taken in conformity with the International Society for the Advancement of Kinanthropometry (ISAK) standardized measures. All measures are taken in

		centimetres (cm) rounded at 1 digit behind the comma. すべての計測は、国際キンアンソロポメトリー推進学会(ISAK)による形態計測規格に従って行われる。すべての計測は小数点下1桁で四捨五入されたセンチメートル(cm)で行われる。
<b>Hypertonia</b> 筋緊張亢進	A 'catch' on rapid passive movement. 素早い他動運動での「抵抗感(引っかかり)」。	Australian Spasticity Assessment Scale (ASAS) and neurological assessment. オーストラリア痙性評価スケール (ASAS) および神経学的評価。
<b>Ataxia</b> 運動失調	Ataxic movements must be demonstrable in test of coordination and balance 運動失調は筋肉の連携およびバランスのテスト中に示されなければならない。	Qualitative Assessment of Movement and Coordination. Scale for the assessment and Rating of Ataxia (SARA) modified for Para cycling. 運動および筋肉の連携の質的評価。パラサイクリング用に修正された運動失調の重症度評価スケール (SARA)。
<b>Athetosis/Dystonia</b> アテトーゼ/ジストニア	Athetosis must be evident in abnormal posturing and inability to control unwanted movements at rest and in activity. アテトーゼは、異常な姿勢ならびに安静時および活動時に不随意運動の制御不能という形で明確に表れていなければならない。	Dyskinesia Impairment Scale (DIS) modified for Para cycling and neurological assessment. パラサイクリング用に修正されたジストニア障がいスケール (DIS) および神経学的評価。
<b>Vision Impairment</b> 視覚障がい	Visual acuity is tested using the LogMAR chart for distance visual acuity testing with Illiterate "E" and/or the Berkeley Rudimentary Vision Test. 非識字者用「E」視力表によって遠距離視力を検査するLogMARチャートおよび/またはバークレー基礎視力検査を使用して視力をテストする。  Visual field may be tested using a Goldmann Visual Field Perimeter, Humphrey Field Analyser or Octopus Interzeag. The software in automatic perimeters must be for full range fields (80° or more), not only for central visual fields. The reference stimulus/isopter is Goldman	Visual Acuity: LogMAR and/or the Berkeley Rudimentary Vision Test. 視力：LogMARおよび/またはバークレー基礎視力検査。  Visual Field: Goldmann Visual Field Perimeter, Humphrey Field Analyser or Octopus Interzeag. 視野：ゴールドマン視野計、ハンフリー視野計、Interzeag社製オクトパス視野計



	<p>III/4 or the equivalent on other equipment.          視野は、ゴールドマン視野計、ハンフリー視野計またはInterzeag社製オクトパス視野計を使用して検査される。自動視野計のソフトウェアは中心視野だけでなく全視野(80度以上)を計測できなければならない。基準となる刺激/等感度線はゴールドマン視野計でIII/4、または他の機器でも同等とする。</p>	
--	---	--

*(article introduced on 01.02.18 ; 条文改訂 01.01.21).*

**16.5.004**

**Sport Class Profiles**

**競技クラス・プロフィール**

The UCI defines a Sport Class in which Athletes are grouped based on the impact of their Eligible Impairment on their ability to execute the specific tasks and activities fundamental to Para-cycling. The allocation of a Sport Class is based upon the provided medical information and the evaluation by the Classification Panel.

競技者は、各人が持つ出場要件を満たす障がい、パラサイクリングに必要な特定の課題と活動を実行する能力に与える影響に基づいて、UCIが定めるスポーツクラスによりグループ分けされる。スポーツクラスの割り当ては、提供された医療情報とクラス分けパネルによる評価に基づいて行われる。

The following Sport Class profiles determine the division and the Sport Class in which an Athlete will compete. The assessment methods for each of the Eligible Impairment types as defined in these regulations determine the severity of the Athlete’s impairment. 以下の競技クラス・プロフィールは、競技者が競技する部門と競技クラスを定めている。これらの規則で定義されている、「出場要件を満たす障がい」の各種類の評価方法は、競技者の障がいの重大度を規定している。

Although other factors such as low fitness level, poor technical proficiency and aging may also affect the fundamental tasks and activities of the sport, allocation of Sport Class must not be affected by these factors.

練習不足、技術的未熟さおよび加齢などその他の要因もパラサイクリングの基本となる課題と活動に影響する可能性があるが、競技クラスの割り当てはこれらの要因に影響されてはならない。

*(article modified on 01.02.18 ; 01.01.21).*

**16.5.005**

**Division: Handbike**

**ハンドサイクル部門**

Athletes classified in Hand-cycle classes H1- 4 compete using an arm powered or arm trunk power handcycle where a recumbent position is mandatory. Athletes classified in the Handcycle class H5 compete from a kneeling/sitting position.

ハンドサイクルH1-4クラスに分類された競技者は、腕力（AP）、腕と胴の力(ATP)により推進するハンドサイクルを用いて競技し、リカンベント（もたれかかった姿勢）のポジションを必須とする。ハンドサイクルH5クラスに分類された競技者は立膝/座位

姿勢で競技を行う。

## 16.5.005.1 Sport Class: H1 競技クラス: H1

### Impaired Muscle Power

#### 筋力低下

- Tetraplegic with impairments corresponding to a complete cervical lesion at C6 or above
- Complete loss of trunk stability and lower limb function
- Limited extension of the elbow with a muscle score of 6 (total of both triceps)
- Bilateral loss of hand 16.14.004 with a muscle grade 1 or a flicker;
- Non-spinal cord injury/incomplete spinal cord injury with sport specific activity limitation, equivalent to sport class profile H1;
- C6またはそれより上の頸椎の完全損傷に相当する機能障がいを伴う四肢麻痺
- 体幹の安定性および下肢機能の完全な喪失
- 両上腕三頭筋の筋力テストスコアの合計が6点の肘の伸展の筋力低下
- 筋力グレード1または震えによる両側性の握力喪失；
- 競技クラスH1プロファイルに相当する、特定のスポーツ活動を制限する非脊髄損傷/部分的脊髄損傷

### Hypertonia

#### 筋緊張亢進

- Bilateral involvement (quadriplegia) symmetrical or asymmetrical (e.g. both sides equally affected or one side more than the other) with at least grade 3 spasticity in both lower and upper limbs;  
対称または非対称（例えば両側に等しく影響、または片側への影響が大きい）の両側性病変（四肢麻痺）で、下肢および上肢の痙性障がいグレード3以上

### Ataxia/Athetosis/Dystonia

#### 運動失調/アテトーゼ/ジストニア

- Severe athetosis/dystonia and (e.g. large amplitude of excessive motion and long durations of excessive motions);
- A comparable mixture of ataxia/athetosis/dystonia and hypertonia/spasticity with a sport specific activity limitation equivalent to sport class H1, making it impossible to ride a bicycle or tricycle.
- 重度のアテトーゼ/ジストニア（例えば大振幅の過度の動きおよび長期間の過度の動き）、および；
- 運動失調/アテトーゼ/ジストニアと筋緊張亢進/痙性が同程度に混在し、スポーツクラスH1に相当するスポーツに特有な行動の制限があり、自転車やトライシクルに乗車不能。

*(text modified on 01.02.18;01.01.21).*

## 16.5.005.2 Sport Class: H2 競技クラス: H2

### Impaired Muscle Power

#### 筋力低下

- Tetraplegic with impairments corresponding to a motor complete cervical lesion at C7/C8 or above;
- Complete loss of trunk stability and lower limb function;
- Triceps and biceps strength at least muscle grade 3;

- Bilateral impaired handgrip with a muscle grade of less than or equal to 3 in one hand and less than 3 in the other hand;
- Non-spinal cord injury/incomplete spinal cord injury with a sport specific activity limitation equivalent to sport class H2;
- C7/C8またはそれより上の頸椎の完全損傷に相当する機能障がいを伴う四肢麻痺
- 体幹の安定性および下肢機能の完全な喪失
- 上腕三頭筋および上腕二頭筋の筋力がグレード3以上
- 筋力が片側の手でグレード3以下、もう片側で3未満である、両側性握力障がい
- 競技クラスH2に相当する、特定のスポーツ活動を制限する非脊髄損傷/部分的脊髄損傷

## Hypertonia

### 筋緊張亢進

- Asymmetric or symmetric bilateral involvement with at least grade 2 spasticity in upper limb and lower limbs, trunk control impacted by hypertonia
- Hypertonia on activity making it impossible to ride a bicycle or tricycle.
- 上肢および下肢の両側に、グレード2以上の痙性を伴う非対称性または対称性の障がい、筋緊張に影響された体幹コントロール。
- 活動時における筋緊張亢進は、二輪自転車やトライシクルへの乗車を不可能にする

## Ataxia/Athetosis/Dystonia

### 運動失調/アテトーゼ/ジストニア

- Severe athetosis/ dystonia (E.g. large amplitude of excessive motion and long durations of excessive motions) in the lower limbs and trunk, with upper limbs less affected, making it impossible to ride a bike or trike;
- A comparable mixture of ataxia/athetosis/dystonia and hypertonia/spasticity with a sport specific activity limitation equivalent to sport class H2, making it impossible to ride a bicycle or tricycle.
- 上肢に影響は少ないが、下肢と体幹に重度のアテトーゼ/ジストニア（例えば大振幅の過度の動作および長期間の過度の動作）があり、自転車またはトライシクルに乗車不能。
- 運動失調/アテトーゼ/ジストニアと筋緊張亢進/痙性が同程度に混在し、スポーツクラスH2に相当するスポーツに特有な行動の制限があり、二輪自転車やトライシクルに乗車不能。

(text modified on 01.02.10; 1.02.11; 1.02.14; 01.05.16; 01.02.18; 01.01.21).

## 16.5.005.3 Sport Class: H3

### 競技クラス: H3

## Impaired Muscle Power

### 筋力低下

- Paraplegic with impairments corresponding to a motor complete lesion from Th1 to Th 10;
- Trunk stability varies from very limited trunk stability (Nil to minimal muscle strength in abdominals) to limited trunk stability (reduced to normal upper and lower abdominal strength) with a muscle grade of 0-4;
- Non-spinal cord injury/incomplete spinal cord injury with a sport specific activity limitation, equivalent to sport class H3.  
Non-spinal cord injury/incomplete spinal cord injury with a sport specific activity limitation equivalent to sport class H3.
- Th1からTh10の胸椎の損傷に相当する機能障がいを伴う対麻痺
- 体幹の安定性は、非常に制限された状態（腹部における最小筋力ゼロ）から制限された状態（腹部の上部および下部における正常な筋力に低下）まで異なる。筋力グレー

ド0~4 ;

- 競技クラスH3に相当する、特定のスポーツ活動を制限する非脊髄損傷/部分的脊髄損傷

## Hypertonia

### 筋緊張亢進

- Asymmetric or symmetric bilateral involvement with at least grade 2 spasticity in lower limbs and at least spasticity grade 1 in upper limb. Hypertonia on activity affecting trunk or legs and making it impossible to ride a bicycle or tricycle;
- 下肢にグレード2以上の痙性、上肢にグレード1以上の痙性を伴う、非対称性または対称性の両側性障がい。活動中に筋緊張亢進が生じたときは、体幹または脚に影響を与えるので、二輪自転車またはトライシクルに乗車することが不可能

## Ataxia/Athetosis/Dystonia

### 運動失調/アテトーゼ/ジストニア

- Severe athetosis/dystonia (E.g. large amplitude of excessive motion and long durations of excessive motions) in the lower limbs and trunk, making it impossible to ride a bicycle or tricycle;
- A comparable mixture of ataxia/athetosis/dystonia and hypertonia/spasticity with a sport specific activity limitation equivalent to sport class H3, making it impossible to ride a bicycle or tricycle.
- 下肢および体幹に重度のアテトーゼ/ジストニア（例えば、大振幅の過度の動作および長期間の過度の動作）があり、二輪自転車またはトライシクルに乗車不能。
- 運動失調/アテトーゼ/ジストニアと筋緊張亢進/痙性が同程度に混在し、スポーツクラスH3に相当するスポーツに特有な行動の制限があり、二輪自転車やトライシクルに乗車不能。

(text modified on 01.02.10; 1.02.11; 1.02.14; 01.05.16; 01.02.18;01.01.21).

## 16.5.005.4 Sport Class: H4

### 競技クラス: H4

Eligible impairment(s) which prevent an Athlete from using a bicycle, tricycle or kneeling/sitting position on a hand-cycle due to underlying health conditions.

競技者が二輪自転車やトライシクルを使用できない、またはハンドサイクルで立膝姿勢や座位をとることができない、潜在的な健康状態を要因とする出場要件を満たす障がい。

## Impaired Muscle Power

### 筋力低下

- Paraplegic with impairments corresponding to a complete lesion from Th11 or below;
- No lower limb function/impaired lower limb function;
- Normal or almost normal trunk stability (normal abdominal strength, muscle grade 4-5);
- Non-spinal cord injury/incomplete spinal cord injury with a sport specific activity limitation, equivalent to class H4;
- Th11またはそれより下の胸椎の完全損傷に相当する機能障がいを伴う対麻痺
- 下肢の機能が無い/下肢機能障がい
- 正常またはほぼ正常な体幹の安定性（正常な腹筋力、筋力グレード4~5）
- 競技クラスH4に相当する、特定のスポーツ活動を制限する非脊髄損傷/部分的脊髄損傷

## Impaired Passive Range of Motion

### 他動関節可動域障がい

- Athletes with Impaired Passive Range of Movement with a lower limb sport specific activity limitation profile equivalent to sport class H4.  
下肢に、特定のスポーツ活動を制限する、競技クラスH4相当の他動関節可動域障がいを持つ競技者

## Limb Deficiency

### 四肢欠損

- Athletes with lower limb deficiencies that meet the criteria for H5 but have additional impairment/s which prevent the safe use of a conventional bicycle or the kneeling/sitting position on a handcycle.
- H5の基準を満たす下肢障がいを持つが、通常の二輪自転車、トライシクルまたは立膝/座位の姿勢でのハンドサイクルに安全に乗車することを妨げる付加的障がいを持たない競技者

## Hypertonia

### 筋緊張亢進

- Asymmetric or symmetrical bilateral involvement with grade 2 spasticity in the lower limbs and grade 0-1 spasticity in the upper limbs;
- Unilateral involvement; at least grade 2 spasticity in the lower limb and grade 0-1 spasticity in the upper limb;
- Hypertonia on activity making it impossible to use legs on a trike or bike.
- 下肢にグレード2の痙性、および上肢にグレード0～1の痙性を伴う、非対称性または対称性の両側性障がい
- 下肢にグレード2以上の痙性、および上肢にグレード0～1の痙性を伴う、片側性障がい
- 活動時における筋緊張亢進は、二輪自転車またはトライシクルにおいて脚を使用することを不可能にする

## Ataxia/Athetosis/Dystonia

### 運動失調/アテトーゼ/ジストニア

- Severe athetosis/dystonia (E.g. large amplitude of excessive motion and long durations of excessive motions) in the lower limbs, making it impossible to ride a bicycle or tricycle;
- A comparable mixture of ataxia/athetosis/dystonia and hypertonia/spasticity with a sport specific activity limitation equivalent to sport class H4, making it impossible to ride a bicycle or tricycle. Asymmetric or symmetrical bilateral involvement, mild – moderate;
- 下肢に重度のアテトーゼ/ジストニア（例えば大振幅の過度の動作および長期間の過度の動作）があり、二輪自転車またはトライシクルに乗車不能。
- 運動失調/アテトーゼ/ジストニアと筋緊張亢進/痙性が同程度に混在し、スポーツクラスH4に相当するスポーツに特有な行動の制限があり、二輪自転車やトライシクルに乗車不能。

*(text modified on 01.02.10; 01.02.11; 01.02.14; 01.02.18; 01.01.21).*

### 16.5.005.5 Sport Class: H5 競技クラス: H5

Eligible impairment(s) which prevent an Athlete from using a bicycle or tricycle and who can use the kneeling/sitting position must use this position.

競技者が二輪自転車またはトライシクルを使用できない、出場要件を満たす障がい。立膝姿勢/座位をとることができる競技者は、この姿勢をとらなければならない。

## Impaired Muscle Power

### 筋力低下

- Paraplegic with impairments corresponding to a complete lesion from Th11 or below;
- Normal abdominal strength, and normal trunk extension strength (e.g. normal trunk control);
- Th11またはそれより下の胸椎の完全損傷に相当する機能障がいを伴う対麻痺
- 正常な腹筋力、および正常な体幹伸展力（すなわち正常な体幹コントロール）；

## Limb Deficiency

### 四肢欠損

- Athletes who meet the Minimum Impairment Criteria for lower limb deficiency who have additional impairment/s which prevent the safe use of a conventional bicycle.
- 通常の二輪車を安全に使用することを妨げる付加的障がいを持つが、「障がいの最小基準」を満たす下肢欠損競技者

## Hypertonia

### 筋緊張亢進

- Asymmetric or symmetrical bilateral involvement, lower limbs affected and upper limbs normal or near normal;
- Unilateral moderate/severe involvement; at least grade 2 spasticity in the lower limb and grade 0-1 spasticity in the upper limb;
- Mild/normal trunk involvement;
- Hypertonia on activity making it impossible to ride a bike or trike;
- 下肢に影響し、上肢は正常またはほぼ正常な、非対称性または対称性の両側性障がい；
- 下肢にグレード2以上の痙性および上肢にグレード0~1の痙性を伴う、中度/重度の片側性障がい；
- 軽度/正常の体幹障がい；
- 活動時における筋緊張亢進は、二輪自転車またはトライシクルの乗車を不可能にする；

## Ataxia/Athetosis/Dystonia

### 運動失調/アテトーゼ/ジストニア

- Asymmetric or symmetrical bilateral involvement, mild – moderate;
- Unilateral Involvement, mild – moderate;
- Mild/normal trunk involvement;
- 軽度-中度の、非対称性または対称性の両側性障がい；
- 軽度-中度の、片側性障がい；
- 軽度/中度の体幹障がい；

*(text modified on 01.02.10; 01.02.14; 01.02.18; 01.01.21).*

## 16.5.006

### Division: Tricycle

#### トライシクル部門

Unable to ride a bicycle due to lack of balance and/or severe restriction in pedalling due to spasticity/ataxia/athetosis/dystonia.

トライシクル部門の競技者は、痙性/運動失調/アテトーゼ/ジストニアのためにバランスを欠き、および/またはペダリングを重度に制限されるために二輪自転車に乗ることができない。

Severe locomotor dysfunction, can be mixed pattern (athetosis/dystonia/ spasticity

and/or ataxia).

重度の運動機能障がい、混合型（アテトーゼ/ジストニア/痙性および/または運動失調）でもよい。

Unilateral or bilateral involvement.

片側性または両側性の障がい。

## 16.5.006.1 Sport Class: T1 競技クラス: T1

### Hypertonia

#### 筋緊張亢進

- Spasticity grade 3 in affected lower and upper limb(s);
- 2, 3 or 4 limbs strongly affected;
- Poor functional trunk use.
- Hypertonia on activity in the lower and upper limbs as well as trunk affects posture and balance on tricycle.
- 下肢および上肢にグレード3の痙性
- 上下肢4つのうち2つ以上に重度の障がい
- 体幹を機能的に動かす能力が不十分
- 活動時における体幹および上下肢での筋緊張亢進が、トライシクル乗車時の姿勢とバランスに影響を与える

### Ataxia

#### 運動失調

- Shows constant severe signs of ataxia.
- 恒常的かつ重度の運動失調の兆候を示す

### Athetosis/Dystonia

#### アテトーゼ/ジストニア

- Severe: Constant signs of Dystonia/Athetosis with large amplitude of movement or extreme intensity of posturing.
- 重度：動きの大きな振幅または極端な強度の姿勢を伴う、ジストニア/アテトーゼの恒常的な兆候。

*(text modified on 01.02.10; 01.02.11; 01.02.18 ; 01.01.21).*

## 16.5.006.2 Sport Class: T2 競技クラス: T2

More fluent movement pattern and better control of trike.

T1よりも動作パターンが円滑でトライシクルをより良く制御できる。

### Hypertonia

#### 筋緊張亢進

- Spasticity grade 2 in affected lower and upper limbs limb(s).
- 2, 3 or 4 limbs strongly affected;
- Hypertonia on activity can be seen.
- 下肢および上肢にグレード2の痙性
- 上下肢4つのうち2つ以上に重度の障がい
- 活動時における筋緊張亢進が観察される

### Ataxia

#### 運動失調

- Shows frequent and moderate signs of Ataxia.
- 中度の運動失調の兆候が頻繁に見られる

## **Athetosis/Dystonia**

### **アテトーゼ/ジストニア**

- Frequent to intermittent signs of Athetosis/Dystonia with maximum to moderate intensity of posturing or amplitude of movement.
- 最大から中度の強度な姿勢または動きの振幅を伴う、アテトーゼ/ジストニアの頻繁～断続的な兆候

*(text modified on 01.02.10; 01.02.11; 01.02.18; 01.01.21).*

## **16.5.007 Division: Cycling**

### **二輪車競技部門**

## **16.5.007.1 Sport Class: C1**

### **競技クラス: C1**

## **Limb Deficiency**

### **四肢欠損**

- Single above knee amputation and above elbow or below elbow amputation; or
  - Double through knee amputation; or
  - Double amputation below elbow + Single amputation above knee, no prosthesis; or
  - Double amputation below knee + Double amputation below elbow.
- 
- 片大腿切断および上腕または前腕に切断があり、または
  - 両膝離断、または
  - 両前腕切断 + 片大腿切断、義肢不使用、または
  - 両下腿切断 + 両前腕切断

## **Muscle Power/Passive Range of Movement**

### **筋力/他動関節可動域障がい**

- Loss of function comparable to limb deficiency profiles above.
- 上記の四肢欠損の概要に相当する機能の喪失

## **Hypertonia/Ataxia/Athetosis/Dystonia**

### **筋緊張亢進/運動失調/アテトーゼ/ジストニア**

Locomotor dysfunction, can be mixed pattern

運動機能障がいは、混合型でもよい

## **Hypertonia**

### **筋緊張亢進**

- Severely affected unilateral or bilateral (symmetrical/asymmetrical);
- Spasticity grade 3 in lower and upper limb(s);
- Poor functional trunk use.
- 両側または片側性に重度の損傷（対称または非対称性）
- 上下肢の1つまたは複数にグレード3の痙性
- 体幹を機能的に動かす能力が不十分

## **Ataxia**

### **運動失調**

- Shows severe signs of ataxia;



- 重度の運動失調の兆候を示す

## **Athetosis/Dystonia**

### **アテトーゼ/ジストニア**

- Severe: Constant signs of Dystonia/Athetosis with large amplitude of movement or extreme intensity of posturing;
- 重度：動きの大きな振幅または極端に強度な姿勢を伴う、ジストニア/アテトーゼの恒常的な兆候。

(text modified on 01.02.10; 01.02.11; 01.02.17; 01.02.18; 01.01.21).

## **16.5.007.2 Sport Class: C2**

### **競技クラス: C2**

#### **Limb Deficiency:**

##### **四肢欠損**

- Single amputation above knee, no prosthesis, may have a stump support; or
- Single through knee amputation with the use of prostheses + Single above elbow amputation; or
- Single amputation through knee with the use of a prosthesis + Double below elbow amputation; or
- Double below knee amputation with the use of prostheses + Single above elbow amputation without the use of upper limb prosthesis
- 片大腿切断、義肢不使用、断端支持器具を使用の場合あり、または
- 片膝離断、義肢使用 + 片上腕切断、または
- 片膝離断、義肢使用 + 両前腕切断、または
- 両下腿切断、義肢使用 + 片上腕切断、義手不使用

#### **Muscle Power/Passive Range of Movement**

##### **筋力/他動関節可動域障がい**

- Loss of function comparable to limb deficiency profiles above.
- Limited ROM of the hip or knee or muscle weakness such that a functional full revolution of the crank is not possible. The radius of crank must be limited to 0 cm (crank is fixed).
- 上記の四肢欠損プロフィールに相当する機能喪失
- クランクを完全に回転させることが不可能な、腰部または膝の可動範囲の制限または筋力低下。クランク半径は 0 cmに限定されなければならない（クランクは固定）。

## **Hypertonia/Ataxia/Athetosis/Dystonia**

### **筋緊張亢進/運動失調/アテトーゼ/ジストニア**

Locomotor dysfunction, can be mixed pattern:

運動機能障がいは混合型でもよい。

#### **Hypertonia**

##### **筋緊張亢進**

- Spasticity grade 2 in impaired lower and upper limbs limb(s) and
- Hypertonia on activity can often be seen in one or more of the impaired limbs.
- 障がいのある上下肢の1つまたは複数にグレード2の痙性、および
- 活動時における筋緊張亢進が、障がいのある1つまたは複数の四肢に頻繁に観察される

#### **Ataxia**

##### **運動失調**

- Shows frequent and moderate to severe signs of Ataxia.

- 中度から重度の運動失調の兆候が頻繁に見られる

## **Athetosis/Dystonia**

### **アテトーゼ/ジストニア**

- Frequent to intermittent signs of Athetosis/Dystonia with maximum to moderate intensity of posturing or amplitude of movement;
- 最大から軽度の姿勢の強度または動きの振幅を伴うアテトーゼ/ジストニアの兆候が頻繁に、または断続的に見られる。

*(text modified on 01.02.10; 01.02.11; 01.02.18; 01.01.21).*

## **16.5.007.3 Sport Class: C3**

### **競技クラス: C3**

## **Limb Deficiency**

### **四肢欠損**

- Single below knee amputation with the use of a prosthesis + Single above elbow amputation, no prosthesis
- Single through knee or above knee amputation with the use of a prosthesis + Single below elbow amputation
- Double amputation below knee.
- 片下腿切断、義肢使用 + 片上腕切断、義肢不使用
- 片膝離断または片大腿切断、義肢使用 + 片前腕切断
- 両下腿切断

## **Muscle Power/ Passive Range of Movement**

### **筋力/他動関節可動域障がい**

- Loss of function comparable to limb deficiency profiles above.
- Limited ROM of the hip or knee such that a normal functional full revolution of the crank is not possible. The athlete may shorten the crank to the optimal length.
- 上記の四肢欠損プロフィールに相当する機能喪失
- クランクを完全に回転させることが不可能な、腰部または膝の可動域の制限。競技者はクランクを最適な長さに短縮することが可能。

## **Hypertonia**

### **筋緊張亢進**

- Spasticity grade 2 in impaired lower limb(s), lower limbs more involved;
- Spasticity grade 1 in impaired upper limb.
- Hypertonia on activity can often be seen.
- 障がいのある下肢にグレード2の痙性、下肢への影響がより大きい
- 障がいのある上肢にグレード1の痙性
- 活動中の筋緊張亢進が頻繁に観察される

## **Ataxia**

### **運動失調**

- Shows intermittent and mild to moderate signs of Ataxia.
- 軽度から中度の運動失調の兆候が断続的に見られる

## **Athetosis/Dystonia**

### **アテトーゼ/ジストニア**

- Frequent to intermittent signs of Athetosis/Dystonia with maximum to moderate intensity of posturing or amplitude of movement.
- 最大から中度の強度な姿勢または動きの振幅を伴う、アテトーゼ/ジストニアの頻繁～断続的な兆候

(text modified on 01.02.10; 01.02.11; 01.02.18; 01.01.21).

## 16.5.007.4 Sport Class: C4 競技クラス: C4

### Limb Deficiency

#### 四肢欠損

- Single below knee amputation, with the use of prosthesis ; or
- Single below knee amputation with the use of prosthesis + Single below elbow amputation; or
- Double below elbow amputation
- 片下腿切断、義肢使用、または
- 片下腿切断、義肢使用 +片前腕切断、または
- 両前腕切断

### Muscle Power/ Passive Range of Movement

#### 筋力/他動関節可動域障がい

- Loss of function comparable to limb deficiency profiles above.
- Limited ROM of the hip or knee such that a normal functional full revolution of the crank is not possible. The athlete may shorten the crank to the optimal length.
- 上記の四肢欠損プロフィールに相当する機能喪失
- クランクを完全に回転させることが不可能な、腰部または膝の可動域制限。 競技者はクランクを最適な長さに短縮することが可能。

### Hypertonia

#### 筋緊張亢進

- Spasticity grade 1 in impaired lower limb(s);
- Spasticity grade 1 in impaired upper limb;
- Hypertonia on activity can be seen.
- 障がいのある下肢にグレード1の痙性
- 障がいのある上肢にグレード1の痙性
- 活動時における筋緊張亢進が観察される

### Ataxia

#### 運動失調

- Shows intermittent and mild or subtle signs of Ataxia.
- 軽度または微弱な運動失調兆候が断続的に見られる。

### Athetosis/Dystonia

#### アテトーゼ/ジストニア

- Intermittent signs of Athetosis/Dystonia with moderate to mild intensity of posturing or amplitude of movement;
- Unilateral or bilateral (symmetrical/asymmetrical).
- 中度から軽度の強度な姿勢または動きの振幅を伴う、アテトーゼ/ジストニアの断続的な兆候
- 両側または片側性（対称または非対称性）

(text modified on 01.02.10; 01.02.11; 01.02.18 ; 01.01.21).

## 16.5.007.5 Sport Class: C5 競技クラス: C5

This Sport Class is for Athletes who meet the Minimum Impairment Criteria (MIC) as

detailed below:

この競技クラスは、下記に詳述する「障がいの最小基準（MIC）」を満たす競技者を対象とする：

## Limb Deficiency

### 四肢欠損

- Amputation of all fingers and thumb (through MCP) or dysmelia without a functional grip; or
- Amputation of the foot through Lisfranc or comparable dysmelia; or
- Single above elbow amputation, with or without prosthesis; or
- Single below elbow amputation with the use of a prosthesis.
- 親指を含む全指切断（中手指指節間関節＝MCP関節を通して）または機能的な握力がない四肢形成不全；または、
- リスフラン関節を通しての足の切断または同等の肢異常；または
- 片上腕切断、義肢使用または不使用；または
- 片前腕切断、義肢使用

## Muscle Power/ Passive Range of Movement

### 筋力／他動関節可動域障がい

- Loss of function comparable to limb deficiency profiles above.
- 上記の四肢欠損プロフィールに相当する機能喪失

## Leg Length Difference

### 脚長差

- The difference in length between right and left legs must be equal to or more than 7cm.
- 左右の脚長の差は7cm以上でなければならない。

## Hypertonia

### 筋緊張亢進

- Spasticity grade 1 or more in one lower or upper limb; and
- clear neurological signs to include:
  - ・ Positive uni or bilateral Hoffman/Babinski;
  - ・ Noticeably brisk reflexes or clear differences in reflexes left versus right.
- 片方の下肢または上肢にグレード1以上の痙性があること。
- 加えて、以下を含む明らかな神経学的兆候：
  - ・ 片側または両側性の Hoffman／バビンスキー反射陽性
  - ・ 目立って活発な反射または反射の明らかな左右差

## Ataxia

### 運動失調

- Shows occasional and mild or subtle signs of Ataxia.
- 軽度または微弱な運動失調の兆候が時折見られる

## Athetosis/Dystonia

### アテトーゼ／ジストニア

- Occasional signs of Athetosis/Dystonia with mild or subtle intensity of posturing or amplitude of movement;
- 時折、軽度から微弱な強度の姿勢または動きの振幅を伴うアテトーゼ／ジストニアの兆候が見られる。

(text modified on 01.02.10; 1.07.10; 01.02.11; 01.02.18;01.01.21).

## 16.5.008 Division: Tandem タンデム部門

### 16.5.008.1 Sport Class: B 競技クラス: B

This Sport Class applies to Athletes with a vision impairment (VI) who meet the Minimum Impairment Criteria. While there is one Sport Class for Athletes with a vision impairment (VI) in Para-cycling (B), athletes are designated B1, B2, B3 in the Classification Master List in accordance with the IBSA visual classes: <http://www.ibsasport.org/classification/>.

この競技クラスは、「障がいの最小基準 (MIC)」を満たす視覚障がい (VI) を持つ競技者に適用される。パラサイクリング (B) に視覚障がい競技者 (VI) の競技クラスは1つしかないが、競技者はIBSA (国際視覚障害者スポーツ協会) の視覚クラスに従って、「クラス分けマスターリスト」にB1、B2、B3と指定される: <http://www.ibsasport.org/classification/>。

Minimum Impairment Criteria for Athletes with a Vision Impairment have been set based on the Athlete's corrected vision. The difference in approach for Athletes with Vision Impairment must be seen within the historical context of Classification for these Athletes, which is an assessment with 'best correction' as used in the context of medical diagnostics for visual acuity.

視覚障がい競技者の「障がいの最小基準」は、競技者の矯正視力に基づいて設定されている。視覚障がい競技者の区別によるアプローチは、競技者クラス分けの歴史的な文脈の中で見なければならず、その評価は視力のための医学的診断の際に用いられる「最良矯正視力」に基づいて行われる。

To be eligible to compete in Para cycling, the Athlete must meet both criteria below: パラサイクリング競技に参加する資格を得るためには、競技者は下記の両基準を満たさなければならない:

- The Athlete must have at least one of the following Impairments:
- 競技者は下記障がいのうち少なくとも1つを有していなければならない:
  - impairment of the eye structure;
  - impairment of the optical nerve/optic pathways;
  - impairment of the visual cortex
  - 眼構造の障がい;
  - 視覚神経／視覚路の障がい;
  - 脳の視覚野の障がい
- The Athlete's Visual Impairment must result in a visual acuity of less than or equal to LogMAR 1.0 (6/60) or a visual field restricted to less than 40 degrees diameter.
- 競技者の視覚障がいは、LogMAR 1.0 (6/60)以下の視力、または視野の直径が40度未満に限定されるという結果を生じていなければならない。

### Assessment Methods

#### 評価方法

All Athlete Evaluation and Sport Class allocation will be based on the assessment of visual acuity in the eye with better visual acuity or visual field when wearing the best optical correction.

すべての競技者評価および競技クラスの割当ては、最良の視覚矯正を行った上での良いほうの目の視力または視野の評価に基づいて行われる。

Depending on an Athlete's visual acuity, visual acuity is tested using the LogMAR chart for distance visual acuity testing with Illiterate "E" and/or the Berkeley Rudimentary Vision Test.

競技者の視力に応じて、非識字者用「E」視力表によって遠距離視力を検査するLogMARチャートおよび／またはバークレー基礎視力検査を使用して視力を検査する。

Visual field may be tested using: Goldmann Visual Field Perimeter, Humphrey Field Analyser or Octopus Interzeag. The software in automatic perimeters must be for full range fields (80° or more), not only for central visual fields. The reference stimulus/isopter is Goldman III/4 or the equivalent on other equipment.

視野の検査は：ゴールドマン視野計、ハンフリー視野計またはInterzeag社製オクトパス視野計を使用して実施される。自動視野計のソフトウェアは中心視野だけでなく全視野（80度以上）を計測できなければならない。基準となる刺激／等感度線はゴールドマン視野計でIII/4、または他の機器でも同等とする。

Athletes who compete using any corrective devices (e.g. glasses, lenses) must attend an Evaluation Session with these devices and their prescription.

矯正器具（眼鏡、レンズ等）を使用して競技会に参加する競技者は、これらの器具とその処方箋を持参して評価セッションに臨まなければならない。

An Athlete found to be using corrective devices during competition that were not declared during Evaluation Session may be subject to further investigation of Intentional Misrepresentation (see article 16.4.012).

評価セッションにおいて申告されなかった矯正器具を競技中に使用していることが発覚した競技者は、意図的不実表示（条項16.4.012参照）に関する追加調査の対象となる場合がある。

Athletes must declare any change in their optical correction to the UCI before any competition. If the Athlete has a Sport Class Status Review with Fixed Review Date or Confirmed, the Athlete's Sport Class Status will be changed to Review. The Athlete will then undergo Athlete Evaluation prior to the next competition under the provisions of these Classification Rules. Failure to do so may result in an investigation of Intentional Misrepresentation (see article 16.4.012).

競技者は、視力矯正器具の変更を行った場合はすべて競技前にUCIに申告しなければならない。競技者の競技クラス・ステータスが「指定期間付き「R」ステータス」または「確定」であった場合、競技者の競技クラス・ステータスは「再評価（R）」に変更され、競技者は次の競技開始前に、本クラス分け規則の条項に従い、「競技者評価」を受けなければならない。これを怠った場合は、意図的不実表示（条項16.4.012参照）の調査の対象になりうる。

Any Athlete Support Personnel accompanying the Athlete during an Evaluation Session must remain out of sight of the visual acuity charts during the Assessment.

評価セッション中に競技者に同伴している競技者支援者は、評価中は視力検査チャートが見えない位置にとどまっていなければならない。

Under the provisions set forth in these Classification Rules, Observation Assessment does not apply to Athletes with Vision Impairment.

本クラス分け規則が定める条項に従い、視覚障がい競技者には観察評価は適用されない。

*(text modified on 01.02.18)*

### 16.5.009

#### **Non-Eligible Impairment Types for all Athletes**

「出場要件を満たさない障がい」の種類（全競技者対象）

Any impairment that is not permanent or verifiable.

恒久的、または検証可能ではないあらゆる障がい。

Examples of Non-Eligible Impairments include, but are not limited to the following:

「出場要件を満たさない障がい」の例には下記が含まれるが、これらに限定されない：

- Pain;

- Hearing impairment;
- Low muscle tone;
- Hypermobility of joints;
- Joint instability, such as unstable shoulder joint, recurrent dislocation of a joint;
- Impaired muscle endurance;
- Impaired motor reflex functions;
- Impaired cardiovascular functions;
- Impaired respiratory functions;
- Impairment metabolic functions; and
- Tics and mannerisms, stereotypes and motor perseveration.
- 疼痛;
- 難聴;
- 筋緊張低下;
- 関節の過可動性;
- 不安定な肩関節, 習慣性脱臼などの関節不安定性;
- 筋持久力障がい;
- 運動反射機能障がい;
- 心血管機能障がい;
- 呼吸機能障がい;
- 代謝機能障がい; および
- チックおよび衝動性, 常同症および運動性保続.

(article introduced on 01.02.18 ; 01.01.21)

### 16.5.010 Health Conditions that are not Underlying Health Conditions for all Athletes 潜在的な健康状態に当たらない健康状態 (全競技者対象)

A number of Health Conditions do not lead to an Eligible Impairment and are not Underlying Health Conditions. An Athlete who has a Health Condition (including, but not limited to, one of the Health Conditions listed in the Eligible Impairments table) but who does not have an Underlying Health Condition will not be eligible to compete in Para cycling.

健康状態の中には「出場要件を満たす障がい」とはならず、潜在的な健康状態には当たらないものもある。健康状態（「出場要件を満たす障がい」の表に記載のいずれかを含むがこれに限定されない）を有しているが、「潜在的な健康状態」を持たない競技者は、パラサイクリングの競技に参加する資格要件を満たさない。

Health Conditions that primarily cause pain; primarily cause fatigue; primarily cause joint hypermobility or hypotonia; or are primarily psychological or psychosomatic in nature do not lead to an Eligible Impairment. Examples include:

主として疼痛を引き起こす健康状態、主として疲労を引き起こす健康状態、主として関節の過可動性もしくは筋緊張低下を引き起こす健康状態、または主として心理面もしくは心身相関に関わる健康状態は、「出場要件を満たす障がい」をもたらさない。例として以下が挙げられる：

- Health Conditions that primarily cause pain include myofascial pain-dysfunction syndrome, fibromyalgia or complex regional pain syndrome.
- A Health Condition that primarily causes fatigue is chronic fatigue syndrome.
- A Health Condition that primarily causes hypermobility or hypotonia is Ehlers-Danlos syndrome.
- Health Conditions that are primarily psychological or psychosomatic in nature include conversion disorders or post-traumatic stress disorder.
- 主として疼痛をもたらす健康状態。これには筋膜疼痛機能障がい症候群、線維筋痛症または複合性局所疼痛症候群が含まれる。

- 主として疲労をもたらす健康状態とは、慢性疲労症候群である。
- 主として関節の過可動性または筋緊張低下をもたらす健康状態とは、エーラス・ダンロス症候群である。
- 主として心理面または心身相関に関わる健康状態には、転換性障がいまたは心的外傷後ストレス障がいが含まれる。

*(article introduced on 01.02.18)*



## Chapter VI UCI PARA-CYCLING WORLD CHAMPIONSHIPS 第 6 章 UCI パラサイクリング世界選手権大会

### Programme

#### プログラム

- 16.6.001** See article 9.1.011 of the UCI Regulations.  
UCI規則条項9.1.011を参照.

*(text modified on 26.06.07; 1.01.09; 1.07.10; 1.10.13).*

### Participation

#### 参加

- 16.6.002** See article 9.2.062 and the following of the UCI Regulations.  
UCI規則条項9.2.062以下を参照.

*(article introduced on 1.02.11; 1.10.13).*

- 16.6.003** [article abrogated on 1.10.13].

- 16.6.004** [article abrogated on 1.10.13].

## Chapter VII ROAD RACES

### 第7章 ロードレース

#### § 1 Road races

##### ロードレース

- 16.7.001** All road race courses must be completely closed to other traffic.  
ロードレースのコースは、他の交通から完全に遮断されていなければならない。

(text modified on 26.06.07; 01.01.10; 01.01.16).

#### Road race distances

##### ロードレースの距離

- 16.7.002** The maximum and minimum distances for UCI para-cycling international road races shall be:

UCIパラサイクリング国際ロードレースの最長および最短距離は以下のとおりである：

Sport class / 競技クラス	Minimum/最短	Maximum/最長
B men / B 男子	93 km	125 km
B women / B 女子	78 km	105 km
C 5 men / C 5 男子	75 km	100 km
C 4 men / C 4 男子	75 km	100 km
C 3 men / C 3 男子	60 km	80 km
C 2 men / C 2 男子	60 km	80 km
C 1 men / C 1 男子	60 km	80 km
C 5 women / C 5 女子	60 km	80 km
C 4 women / C 4 女子	60 km	80 km
C 3 women / C 3 女子	48 km	65 km
C 2 women / C 2 女子	48 km	65 km
C 1 women / C 1 女子	48 km	65 km
T 2 men / T 2 男子	30 km	40 km
T 1 men / T 1 男子	30 km	40 km
T 2 women / T 2 女子	26 km	35 km
T 1 women / T 1 女子	26 km	35 km
H 5 men / H 5 男子	60 km	80 km
H 4 men / H 4 男子	60 km	80 km
H 3 men / H 3 男子	60 km	80 km
H 2 men / H 2 男子	<del>45</del> 30 km	60 km
H 1 men / H 1 男子	<del>45</del> 30 km	60 km
H 5 women / H 5 女子	52 km	70 km
H 4 women / H 4 女子	52 km	70 km
H 3 women / H 3 女子	52 km	70 km
H 2 women / H 2 女子	<del>37</del> 25 km	50 km
H 1 women / H 1 女子	<del>37</del> 25 km	50 km

For courses with unique and desirable features, exceptions may be permitted at the discretion of the UCI.

ユニークで望ましい特徴を備えたコースについては、UCIの裁量により例外が認められる場合

がある。

*(text modified on 26.06.07; 1.02.08; 1.02.09; 1.01.10; 1.02.11; 1.10.13; 1.02.14; 01.02.19; 01.01.23)..*

## Road race circuits

### ロードレース・サーキット

#### 16.7.003

Road race circuits at all UCI events, shall be between 7 km and 15 km. Climbs on any circuit must have a maximum of 8% average gradient and not more than 15 % maximum on their steepest section. Total length of climbing must not be more than 25 % of the total circuit length.

UCIパラサイクリング競技大会においては、すべてロードレース・サーキットは、7kmから15kmの間でなければならない。あらゆるサーキットにおいて、平均勾配は最大8%でなければならない。最も急な区間でも最大15%を超えてはならない。登板の長さは、サーキット全周長の25%を超えてはならない。

Circuits which are shorter than 7 km, longer than 15 km, or exceed the above-mentioned percentage of gradient, but with unique and desirable features, may be permitted at the discretion of the UCI.

7 km未満、15kmより長い、あるいは勾配が上記のパーセンテージを超えるサーキットであっても、ユニークで望ましい特徴を備えたコースである場合は、UCIの裁量により許可される場合もあり得る。

Tricycles, handcycles and youth category riders may use a shorter and less technically difficult circuit, at the discretion of UCI.

トライシクル、ハンドサイクルおよびユース・カテゴリーの競技者は、UCIの裁量により、より短距離で技術的難度の低いサーキットを使用することができる。

The organisers shall submit to the UCI for approval a circuit which fulfil the requirements defined in the Organisation Guide.

主催者は、主催者ガイドの中で定義された要件を満たすサーキットをUCIに提示し、承認を受けなければならない。

*(text modified on 26.06.07; 01.01.10 ; 01.01.16).*

## Starting order for road races

### ロードレースのスタート順

#### 16.7.004

The UCI may decide to have several sport classes and/or age categories start together as one group. Each sport class, age category or group thus constituted must start with a minimum time gap of two minutes to avoid the mixing of groups.

UCIは、いくつかの競技クラスおよび/または年齢カテゴリーを1グループとして一斉スタートさせることを決定できる。各競技クラス、年齢カテゴリーまたは上記のように構成されたグループは、それぞれの混合を避けるために2分以上の間隔をあけてスタートしなければならない。

Riders will be called to the line in the predefined lanes, by sport class, age category or group in the following order:

競技者は以下の順序で競技クラス、年齢カテゴリーまたはグループごとに所定のレーンでラインに呼ばれる：

1. Road Race World Champion or outgoing Road Race World Champion respectively;  
ロードレース世界選手権者または前ロードレース世界選手権者；
2. According to the order of the most recently published general UCI Ranking.  
直近に発表されたUCI総合ランキングの順。

Riders who need assistance at the start should place themselves near the fences to facilitate a safe start for everyone.

スタートにおいて補助を必要とする競技者は、全員が安全にスタートできるように設置された柵の近くに位置する。

*(text modified on 1.1.09; 1.02.11; 01.10.11; 01.01.16).*

## Pacing/drafting

### 追走／ドラフティング

#### 16.7.005

In a road race where different sport classes are starting together (combined start), pacing and drafting between those sport classes is allowed.

異なる競技クラスが一斉スタートする（複合スタート）ロードレースにおいては、これらの競技クラス間における追走、ドラフティングは許可される。

In all races except the races with combined starts, any athlete taking pace or drafting from an athlete in another class, group, or sport class will be disqualified. The racing procedure will be in compliance with articles 2.4.017 to 2.4.020.

複合スタートのレース以外のすべてのレースにおいて、他のクラス、グループ、部門の競技者を追走あるいはドラフティングをした競技者は失格となる。レース手順は条項2.4.017～条項2.4.020に従う。

*(text modified on 1.02.09; 1.07.10).*

#### 16.7.006

[article abrogated on 1.02.09].

#### 16.7.007

Considering the nature of the **handicap impairment** and the difficulty for certain athletes to grab a bottle during a race, the following measures will apply for the feeding by foot during the road races:

**ハンディキャップ**障がい者の性質および一部の競技者にとってはレース中にボトルをつかむことが困難であることを考慮し、ロードレース中の地上からの飲食料の補給には下記の方法を適用できる：

- forbidden to feed during the first and last laps,
- feeding authorized from both sides of the road. The feeding zones must be separated by at least 50 meters.
- 最初と最後の周回中は飲食料の補給は禁止とする、
- 道路の両側から飲食料の補給を行うことを認める。それぞれの補給ゾーンの間隔は50m以上空けなければならない。

*(article introduced on 1.02.09; 01.01.23).*

## Ranking order

### 順位

#### 16.7.007 bis

Ranking order in para-cycling international races needs to be done following this procedure:

パラサイクリング国際レースにおける順位は、下記の手順により作成する：

1. The order of passage at the finish line;
2. Riders lapped
3. Abandons (DNF)
4. Disqualified riders (DSQ)
5. **Did not start (DNS)**

1. フィニッシュラインの通過順：

2. 周回遅れ競技者
3. 棄権した競技者 (DNF)
4. 失格した競技者 (DSQ)
5. **スタートしなかった競技者 (DNS)**

Certain Sport Classes may be grouped together at the start of the Road Race events. Groups are identified by the colour of the bibs (white or yellow). Any riders overtaken by the leader of their race shall continue competing. When the race leader finishes his last lap, all other riders shall end their race when they next cross the finish line.

いくつかの競技クラスは、ロードレース競技のスタート時にグループ化される場合がある。各グループはビブス (bib s) の色 (白または黄) によって識別される。競技者は自分のレースの先行者に追い抜かれても、競技を続けなければならない。先行者が最終周回を終えたら、他のすべての競技者は次にフィニッシュラインを通過する時にレースを終えなければならない。

*(article introduced on 01.02.11; 01.07.18; 01.02.19 ; 01.01.23).*

## § 2 Individual time trials

### インディヴィデュアル・タイムトライアル

#### 16.7.008

For all UCI para-cycling world championships nations can register a maximum of three athletes in each sport class for the individual time trial. It is recommended that all courses should be completely closed to non-race traffic. The minimum requirement is complete course closure to oncoming traffic. Time trial courses can use the same circuits as those used for road races in the same programme.

すべてのUCIパラサイクリング世界選手権大会において、各国はインディヴィデュアル・タイムトライアルの各部門に最大3人の競技者を登録できる。全コースが競技外交通から完全に遮断されていることが推奨される。少なくとも全コースが対面方向の交通は禁止する必要がある。タイムトライアル・コースとして、同一大会のロードレースのサーキットを使用することができる。

*(text modified on 26.06.07; 1.01.10).*

#### Time trial distances

#### タイムトライアルの距離

#### 16.7.009

The maximum distances for UCI para-cycling international time trials shall be:

UCIパラサイクリング国際タイムトライアルの最長距離は以下の通りである :

Sport Class/競技クラス	Minimum/最短	Maximum/最長
B men / B男子	20 km	40 km
B women / B女子	17 km	35 km
C 5 men / C 5男子	17 km	35 km
C 4 men / C 4男子	17 km	35 km
C 3 men / C 3男子	17 km	35 km
C 2 men / C 2男子	15 km	30 km
C 1 men / C 1 男子	15 km	30 km
C 5 women / C 5女子	15 km	30 km
C 4 women / C 4女子	15 km	30 km
C 3 women / C 3女子	12 km	25 km
C 2 women / C 2女子	12 km	25 km
C 1 women / C 1 女子	12 km	25 km
T 2 men / T 2 男子	12 km	25 km

T 1 men / T 1 男子	12 km	25 km
T 2 women / T 2 女子	10 km	20 km
T 1 women / T 1 女子	10 km	20 km
H 5 men / H 5 男子	17 km	35 km
H 4 men / H 4 男子	17 km	35 km
H 3 men / H 3 男子	17 km	35 km
H 2 men / H 2 男子	12 km	25 km
H 1 men / H 1 男子	12 km	25 km
H 5 women / H 5 女子	15 km	30 km
H 4 women / H 4 女子	15 km	30 km
H 3 women / H 3 女子	10 km	20 km
H 2 women / H 2 女子	10 km	20 km
H 1 women / H 1 女子	10 km	20 km

For courses with unique and desirable features, exceptions may be permitted at the discretion of the UCI.

ユニークで望ましい特徴を備えたコースにおいては、UCIの裁量により例外が認められる場合がある。

*(text modified on 26.06.07; 1.02.08; 1.02.09; 1.01.10; 1.02.11; 1.10.13; 01.02.14, 01.02.19).*

## Starting order for time trials

### タイムトライアルのスタート順

#### 16.7.010

The UCI may decide to have several sport classes and/or age categories start together as one group.

UCIは、いくつかの競技クラスおよび／または年齢カテゴリーを1グループとして一斉スタートさせることを決定できる。

The starting order of sport classes in time trials shall be established in such a way as to minimise the possibility of the athletes of one sport class passing the athletes of another sport class (i.e.: C5-C4-C3, etc). Within each sport class, age category or group, the starting order shall be determined as follows:

タイムトライアルにおける競技クラスのスタート順は、ある競技クラスの競技者が他の競技クラスの競技者を追い越す可能性を最小化するような方法で決定するものとする（すなわち:C5-C4-C3など）。各競技クラス、年齢カテゴリーまたはグループの中でのスタート順は次の通り決定する：

For events that are solely time trials:

タイムトライアルのみの大会において：

1. The reverse order of the most recently published general UCI Ranking;  
直近に発表されたUCI総合ランキングの逆順による：
2. The reigning Time Trial World Champion or outgoing Time Trial World Champion.  
現在のタイムトライアル世界選手権者または前タイムトライアル世界選手権者。

For stage races:

ステージレースにおいて：

1. The reverse order of the event's provisional general classification.  
当該大会の暫定総合順位の逆順による。

For stage races in which the first stage is a time trial:

ステージレースの第1ステージがタイムトライアルの場合：

1. The reverse order of the most recently published general UCI Ranking;  
直近に発表されたUCI総合ランキングの逆順による；
2. The reigning Time Trial World Champion.  
現在のタイムトライアル世界選手権者。

In all cases, the commissaires panel may modify this order for the T1-2 sport classes and H division if the course is too narrow. In this special case, the starting order of the athletes will commence with the fastest riders and conclude with the slowest riders in order to ease any problems of riders passing each other during the event.

すべての場合において、コースが狭すぎる場合、コミセール・パネルはT1-2競技クラスおよびH部門のこうしたスタート順を変更することができる。この特別な場合においては、競技者のスタート順は、競技中の追い越しを容易にするために、最速の競技者から始まり、最も遅い競技者で終わる。

*(article introduced on 1.02.09; 1.02.11; 1.10.11).*

## 16.7.011

For time trial, following cars will be authorized according to the following terms:

タイムトライアルにおいては、下記条件に従い随行車両が認められる：

- 1 following car for a nation (i.e.: including national team, individuals and any other team recommended by the National Federation) with up to six riders involved in the individual time trial, all sport classes combined;
- 2 following cars for a nation with 7-12 riders involved in the individual time trial, all sport classes combined;
- 3 following cars for a nation with 13-19 riders involved in the individual time trial, all sport classes combined;
- 4 following cars for a nation with over 20 riders involved in the individual time trial, all sport classes combined.
- すべての競技クラスにおいて、インディヴィデュアル・タイムトライアルにエントリーした競技者が6人以下の国（すなわち：ナショナルチーム、個人および国内連盟によって推薦された他のすべてのチームを合わせて）に1台の車両；
- すべての競技クラスにおいて、インディヴィデュアル・タイムトライアルにエントリーした競技者が7人から12人までの国に2台の車両；
- すべての競技クラスにおいて、インディヴィデュアル・タイムトライアルにエントリーした競技者が13人から19人までの国に3台の車両；
- すべての競技クラスにおいて、インディヴィデュアル・タイムトライアルにエントリーした競技者が20人以上の国に4台の車両；

The president of the commissaires panel can reduce the number of accredited vehicles if he considers it appropriate. All vehicle drivers must hold a UCI license issued by their national federation.

チーフ・コミセールは、適切と判断した場合は許可車両の台数を減らすことができる。全車両の運転者は、所属国内連盟の発行するUCIライセンスを所持していなければならない。

*(article introduced on 1.01.09; 1.10.11).*

## § 3 Team Relay (TR)

### チーム・リレー

## 16.7.012

Races shall be for athletes of the following sport classes:

下記競技クラスの競技者によるレースである：

Men – H5; H4; H3; H2; H1

Women – H5; H4; H3; H2; H1  
 男子 – H5; H4; H3; H2; H1  
 女子 – H5; H4; H3; H2; H1

A team shall be composed of three athletes plus substitutes. The team can be mixed, therefore composed with athletes coming from the sport classes listed above.

チームは3名の競技者と複数の補欠により構成される。チームは混成とすることができるが、上記の競技クラスからの競技者で構成するものとする。

For all para-cycling TR competitions, the maximum shall be two team for any given structure (national team, trade team,...). A third team may be registered for each structure only if it is an all women's team. Looking at the following table, the total of points for the three TR participants must be a maximum of nine (9) points including an athlete with a scoring value of two (2) point. At the World Championships: The titles belong to athletes that compose the team.

すべてのパラ・サイクリングのチーム・リレー競技において、各構成（ナショナル・チーム、トレード・チームなど）ごとに最大で2チームとする。各構成において、すべてが女性のチームの場合のみ、3番目のチームを登録できる。以下の表に従い、3人のチーム・リレー参加者のポイント合計は、2ポイントの競技者1名を含めて9ポイントを超えてはならない。世界選手権大会においては、タイトルはチームを構成する競技者に属する。

Sport classe and Gender / 競技クラスおよび性別	Points / ポイント
Men H5 / 男子 H5	4
Men H4 / 男子 H4	4
Men H3 / 男子 H3	3
Men H2 / 男子 H2	2
Men H1 / 男子 H1	1
Women H5 / 女子 H5	3
Women H4 / 女子 H4	3
Women H3 / 女子 H3	2
Women H2 / 女子 H2	1
Women H1 / 女子 H1	1

(article introduced on 1.01.11; 1.02.11; 1.10.12; 1.02.14, 11.02.20).

## 16.7.013

Team manager must give the names and sport classes that make up their team as well as the order in which the athletes will be placed in the relay. The order needs to be provided to the president of the commissaires panel at the latest 1 hour after the end of the last event involving H division athletes. This start order may not be altered subsequently.

チーム監督は、チームを構成する競技者の氏名と競技クラス、およびリレーの順番を明らかにしなければならない。順番はH部門の競技者が参加する最後の競技が終了してから1時間以内にチーフ・コミセールに通知しなければならない。リレーの順番はその後変更することができない。

If the team relay is the first race involving athletes from Division H, The order needs to be provided to the president of the commissaires panel at the latest 1 hour after the team managers meeting.

チーム・リレーがH部門の競技者が参加する最初のレースである場合、リレーの順番を遅くてもチーム監督会議後1時間以内にチーフ・コミセールに通知しなければならない。

(article introduced on 1.01.11; 01.10.11; 01.01.16).



**16.7.014** The first wave of athletes will start all together and compete like in a regular road race. As soon as an athlete from a team completes his lap and passes in front of his teammates, the next athlete will start his lap.

第1走の競技者は、通常のロードレースのように一斉スタートし、周回を完了する。ある競技者が担当の周回を完了して次の競技者の前を通過次第、次の競技者が周回を開始する。

It is the responsibility of the team managers to give the start to their riders when the relay is passed to another athlete. A commissaire will supervise the relay zone and in case of a false start, a penalty of 10 seconds will be added directly to the results and the team manager will be informed by the Commissaire during the race.

次の競技者にリレーされる時に競技者をスタートさせることはチーム監督の責任である。コミセールがリレー・ゾーンを監督し、不正スタートがあった場合は10秒のペナルティ・タイムが直接競技成績に加算される。これが生じた際には、当該コミセールがレース中にチーム監督に通知する。

A false start consists of an athlete who takes the relay of his teammate before he crosses the relay line. Helping a rider to start by pushing or pulling his handcycle will also be considered as a false start. A false start done more than 3 seconds before the teammate crosses the relay line will automatically result in the disqualification of the team.

不正スタートとは、チームメイトがリレーラインを越える前に次の競技者がスタートすることである。ハンドサイクルを押ししたり引いたりすることで競技者のスタートを補助することも、不正スタートと見なされる。チームメイトがリレーラインを越える3秒以上前に不正スタートが行われた場合、チームは自動的に失格となる。

*(article introduced on 01.01.11; text modified on 01.01.16; 01.07.18).*

**16.7.015** The staging for the following laps will be determined by team according to the result of previous World Championships (first five (5) positions). These teams will be entitled to choose their corridor for staging. The other teams staging will be done by draw.

後続の周回のスタート位置割当ては、前世界選手権大会の成績によりチームによって決定する（上位5チーム）。これらのチームはスタート用の専用レーンを選択する権利を持つ。他のチームは、抽選により割当てられる。

*(article introduced on 1.01.11; 1.02.11).*

**16.7.016** When a rider from a nation is lapped by the leader of the race, the nation should be pulled out of the race and will be shown in the results as lapped.

ある国の競技者がレースの先行者に追抜かれた場合、その国はレースから除外され、競技成績に周回遅れとして表示される。

*(article introduced on 1.02.11).*

**16.7.017** Each team is allowed two staff in the relay area in order to support its athletes.

各チームは、リレー・エリアにおいて、2名のスタッフが自チームの競技者を援助することを認められる。

*(article introduced on 1.02.11).*

## Chapter VIII TRACK RACES

### 第 8 章 トラック・レース

- 16.8.001** Track events are only open to athletes part of the sport classes C and B.  
トラック競技に参加できるのは、競技クラスCとBの競技者のみとする。

*(text modified on 26.06.07; 1.02.08; 01.01.10; 01.01.16; 01.02.17).*

- 16.8.002** Starting blocks must be used for all classes during the following track events:

individual pursuit, first rider of the team sprint and kilometer/500 meters.

下記のトラック競技においてはすべてのクラスでスターティング・マシンを使用しなければならない:

インディヴィデュアル・パーシュート、チーム・スプリントの第1走者、1km/500mタイムトライアル。

A 15 seconds countdown will commence when the riders are secured on their bicycles and ready to start.

競技者が自転車の上で安定し、スタートの用意ができた時に、15秒のカウントダウンが始まる。

*(article introduced on 01.01.09; text modified on 01.02.17 ; 01.01.21).*

#### §1 Kilometer and 500 Meters

##### 1kmと500mタイムトライアル

- 16.8.003** Races shall be for the following sport class and distances:  
競技は下記の競技クラスおよび距離で行わなければならない:

Sport Class/競技クラス	Distance/距離
Tandem men; women – B タンデム男子 ; 女子 –B	1,000 metres
Cycle men - C5; C4; C3; C2; C1 サイクル (自転車) 男子 - C5; C4; C3; C2; C1	1,000 metres
Cycle women - C5; C4; C3; C2; C1 サイクル (自転車) 女子 - C5; C4; C3; C2; C1	500 metres

*(text modified on 1.02.09; 1.01.10).*

#### § 2 Individual Pursuit

##### インディヴィデュアル・パーシュート

- 16.8.004** Races shall be for the following sport class and distances  
競技は下記の競技クラスおよび距離で行わなければならない:

Sport Class/競技クラス	Distance/距離
Tandem men –B タンデム男子–B	4,000 metres
Cycle men - C5; C4; サイクル (自転車) 男子 - C5; C4;	4,000 metres
Cycle men - C3; C2; C1 サイクル (自転車) 男子 - C3; C2; C1	3,000 metres
Tandem women –B タンデム女子–B	3,000 metres

Cycle women - C5; C4; C3; C2; C1 サイクル（自転車）女子 - C5; C4; C3; C2; C1	3,000 metres
--	--------------

(text modified on 1.02.09; 1.01.10).

**16.8.005** Considering the variety in the types of **handicaps impairments** in the “C” division, it is recommended to match up athletes with similar **handicaps impairments** during the qualification for the track individual pursuit, in order not to penalize or favour certain athletes. This consideration will have precedence in the pairing of the athletes.

「C」部門における~~ハンディキャップ障がい~~の種類多様性を考慮し、インディヴィデュアル・パーシュートの予選においては、特定の競技者が不利になったり有利になったりしないよう、同類の~~ハンディキャップ障がい~~を持つ競技者を対戦させることが推奨される。この配慮は競技者の組み合わせにあたり優先される。

(article introduced on 01.01.09; modified on 1.01.10; 01.01.23).

**16.8.006** When a factor is used for athletes' classification in the track individual pursuit, the athletes will evolve alone in the finals (gold-silver), (bronze-fourth) if they are not part of the same sport class and will be matched up only if they are part of the same sport class .

インディヴィデュアル・パーシュートの競技者クラス分けにあたり係数を使用する場合、競技者が他の競技者と同じ競技クラスに属さない場合は、決勝/順位決定戦（金-銀）（銅-4位）に単独で進出し、同じ競技クラスに属する場合のみ、他の競技者と対戦させるものとする。

(article introduced on 1.01.09).

## § 3 Tandem sprint タンデム・スプリント

**16.8.007** Races shall be for blind and VI - men and women  
競技は盲人・視覚障害のある男子、女子において行う。

(article introduced on 1.02.08).

**16.8.007 bis** The start shall be taken from the Pursuit line.  
スタートは、中央線から行う。

(article introduced on 01.01.20).

**16.8.007 ter** The race shall be run over the distance of 3 laps.  
レースはトラックを3周して行われる。

(article introduced on 01.01.20).

**16.8.008** **Sprint format**  
**スプリントの組合せ**  
Paralympic Games and UCI World Championships  
パラリンピック競技大会および世界選手権大会

The qualifying time for the TS will be measured over 200 m. After the qualifying round, eight fastest riders will advance to the sprint tournament.

タンデム・スプリントの予選では200mのタイムを計測する。予選ラウンド後に、上位8人がスプリントトーナメントに進出する。

Starters 出走数	System 組合せ方法	Event 組	Composition 編成	1 <sup>st</sup> 1着	2 <sup>nd</sup> 2着
8	1/4 Finals 1/4 決勝 4x2 ⇨ 1=4  (in 2 heats, 3 if required) (2回戦制、必要な場合は3回戦制)	1	N1-N8	1A1	1A2
		2	N2-N7	2A1	2A2
		3	N3-N6	3A1	3A2
		4	N4-N5	4A1	4A2
4	1/2 Finals 1/2 決勝 2x2 ⇨ 1=2  (in 2 heats, 3 if required) (2回戦制、必要な場合は3回戦制)	1	1A1-4A1	1B1	1B2
		2	2A1-3A1	2B1	2B2
4	Finals 7-8 7-8 位決定戦 2x1 ⇨ 1=2  Finals 5-6 5-6 位決定戦 2x1 ⇨ 1=2	1	1A2-2A2	7 <sup>th</sup>	8 <sup>th</sup>
		2	3A2-4A2	5 <sup>th</sup>	6 <sup>th</sup>
4	Finals 決勝 2x2 ⇨ 1=2  (in 2 heats, 3 if required) (2回戦制、必要な場合は3回戦制)	1	1B2-2B2	3 <sup>rd</sup> (Bronze/銅)	4 <sup>th</sup>
		2	1B1-2B1	1 <sup>st</sup> (Gold/金)	2 <sup>nd</sup> (Silver/銀)

If a rider is disqualified in the 1/4 finals, the next two highest seeds will race for 5<sup>th</sup> and 6<sup>th</sup> place.

ある競技者が1/4決勝で失格となった場合、次に順位の高い2競技者が5～6位決定戦を争う。

(article introduced on 1.01.09; text modified on 01.07.11; 01.01.19).

#### § 4 Team sprint (TS) チーム・スプリント(TS)

##### 16.8.009

Races shall be for:

Men – C5; C4; C3; C2; C1

Women – C5; C4; C3; C2; C1

競技は下記競技クラスの競技者において行う：

男子 - C5; C4; C3; C2; C1

女子 - C5; C4; C3; C2; C1

A team should be composed of three athletes plus substitutes. The team can be mixed, therefore composed with athletes coming from the sport class listed above.

チームは3名の競技者と複数の補欠により構成される。チームは混成とすることができるが、上記の競技クラスからの競技者で構成するものとする。

For all para-cycling TS competitions, the maximum shall be one team for any given structure (national team, trade team,...). A second team might be registered for each structure only if it is an all women's team. Looking at the following table, the total of points for the three TS participants must be a maximum of 10 points.

すべてのパラサイクリング・チーム・スプリント競技においては、所定の構成（ナショナル・チーム、トレード・チーム等）ごとに最大で1チームとする。全員が女子のチームの場合は、各構成について2番目のチームを登録できる。下記の表に従い、3名のTS参加者のポイント合計は10ポイント以下でなければならない。

Gender, Sport Class 性別, 競技クラス	Points ポイント
Men C5 / 男子 C5	4
Men C4 / 男子 C4	4
Men C3 / 男子 C3	3
Men C2 / 男子 C2	2
Men C 1 / 男子 C1	1
Women C5 / 女子 C5	3
Women C4 / 女子 C4	3
Women C3 / 女子 C3	2
Women C 2 / 女子 C2	1
Women C 1 / 女子 C1	1

During qualification phases, one single team can be on the track at a time, while during finals, two teams can be on the track at the same time.

予選では、同時にトラック上で競技できるのは1チームだけであるが、決勝/順位決定戦においては同時に2チームが競技できる。

*(text modified on 26.06.07; 1.02.09; 1.01.10; 1.06.10; 1.02.11; 1.02.12).*

**16.8.010** This event consists of two series. The first series is a qualifying round, where teams shall ride alone against the clock, to determine the four fastest teams which shall then contest the finals. During the finals, teams shall compete against each other. The teams having made the two best times shall ride the finals for the first and second places, the two others shall ride the finals for third and fourth places.

この競技は2つのシリーズにより構成される。最初は予選ラウンドで、各チームが単独でタイムトライアルを行い、上位4チームが決勝/順位決定戦に進出する。決勝/順位決定戦では、チームは各相手と対戦となる。上位2チームが1位・2位決定戦を行い、残りの2チームが3位・4位決定戦を行う。

*(article introduced on 01.01.09, text modified on 01.02.17).*

**16.8.011** [article abrogated on 1.02.09].

**16.8.012** [article abrogated on 1.02.09].

## § 5 Scratch Race

### スクラッチ・レース

**16.8.013** Articles 3.2.173 and the following apply for scratch races in track para-cycling, with the exception of the provisions described below.

下記条項を例外として、UCI規則条項3.2.173以下がトラックパラサイクリングのスクラッチ

チ・レースに適用される。

*(article introduced on 1.10.13).*

**16.8.014** For each sport class, the distances are the following:  
各競技クラスは、下記の距離で行なう：

Sport class / 競技クラス	Distance / 距離
Men Cycle / 男子サイクル（自転車） – C5; C4; C3; C2; C1	15 km
Women Cycle / 女子サイクル（自転車） – C5; C4; C3; C2; C1	10 km

Each sport class will have its own event, results and award ceremony. If there are less than six (6) participants in a sport class, the sport class will be combined with the upper sport class for the conduct of the event until the minimum of six (6) athletes is reached. A medal ceremony shall be organised for each sport class after the end of the race, even if the sport classes are combined.

各競技クラスごとに独自の競技、競技成績および表彰式がある。ある競技クラスの参加競技者が6名未満だった場合、競技運営のために最少の6競技者になるまで上位の競技クラスと組み合わせる。競技クラスが統合された場合も、レース後に各競技クラスの表彰式を実施しなければならない。

*Example: there are 3 athletes in the MC1 sport class and 9 in the MC2 sport class. Athletes in the MC1 sport class will race with athletes in the MC2 sport class for a total of 12 athletes in a race.*

*例: 競技クラスMC1に3競技者、競技クラスMC2に9競技者がいる場合、競技クラスMC1の競技者は、競技クラスMC2の競技者と一しょに、合計12競技者でレースを行う。*

*In order not to reach the maximum number of athletes allowed on a track as provided at article 3.1.009, qualifying heats shall take place to reduce the number of riders entered according to the chart of article 3.2.175.*

*出走者の数を3.1.009条で規定するトラック上に許容される最大競技者数まで減らすために、条項3.2.175の表に従って予選を行なわなければならない。*

Nations are allowed to enter maximum two athletes of the same sport class.  
各国は、同じ競技クラスに属する競技者を最大2人までエントリーすることが許される。

*(article introduced on 1.10.13 ; modified on 01.01.16;01.02.19).*

**16.8.015** [article abrogated on 1.02.09].

## § 6 Para Omnium

### パラオムニアム

**16.8.016** Para Omnium is composed of four (4) events: Flying 200m, 1km/500m, Pursuit, scratch.

パラオムニアムは以下の4つのレースで構成される。

フライング200mタイムトライアル、1kmおよび500mタイムトライアル、パーシュート、およびスクラッチ・レース

*(text introduced on 01.01.20).*

**16.8.017** The individual events of the Para Omnium are both considered as stand-alone events and as part of the overall Para Omnium event, except for the Flying 200m

which counts only for the Para Omnium ranking.

パラオムニアムを構成する各競技種目は、単独競技としてみなされると同時に、パラオムニアム競技の一部ともみなされる。ただし、フライング200mタイムトライアルは例外とし、その結果はパラオムニアムのランキングのみに加算される。

(text introduced on 01.01.20)

## 16.8.018

For these four (4) events, 40 points will be awarded for the first place, 38 points for the second place, 36 points for the third place, etc. Riders ranked 21st and below shall each be awarded 1 point. The winner of the Para Omnium shall be the rider who has obtained the highest total of points. In the event of a tie in the final ranking, the place in the scratch race shall break the tie.

これらの4つの競技種目において、1位者に40ポイント、2位者に38ポイント、3位者には36ポイント、以下同様が与えられる。ただし21位者以下の順位の競技者には1ポイントが与えられる。パラオムニアムの優勝者は最も高い総合ポイントを獲得した競技者とする。最終順位において同点だった場合、最終種目であるスクラッチ・レースの順位で決定する。

Para Omnium points will be only awarded to the riders entered in the Para Omnium event.

パラオムニアムのポイントはこの競技種目にエントリーした競技者のみに与えられる。

(text introduced on 01.01.20)

## 16.8.019

Participation is limited to two (2) riders per sport class and per nation.

この競技種目への参加は、競技クラスおよび国ごとに2名までとする。

(text introduced on 01.01.20)

## § 7 Mixed Tandem Team Sprint

### 男女混合チーム・スプリント (Bクラス)

## 16.8.020

The Mixed Tandem Team Sprint is a race with two opposing teams. The first tandem of a team shall lead for two (2) laps and the second tandem for one (1) lap, for a total of three (3) laps.

男女混合チームスプリント (Bクラス) は2チームの対戦方式によるレースとする。チームの第一タンデムが2周を先頭で走行した後、第二タンデムチームが1周を先頭で走行し、合計でトラックを3周して行う。

(text introduced on 01.01.20)

## 16.8.021

A team shall be composed of one (1) male tandem and one (1) female tandem from the same nation.

各チームは同じ国出身の男子1名、女子1名で構成される。

(text introduced on 01.01.20)

## 16.8.022

For all Mixed Tandem Team Sprint competitions, the maximum shall be one team for any given structure (national team, trade team...).

すべての男女混合チーム・スプリント (Bクラス) 競技の出場枠は、各構成 (ナショナル・チーム、トレード・チームなど) ごとに最大で1チームとする。

(text introduced on 01.01.20)

## 16.8.023

The Mixed Tandem Team Sprint is a standing start where both tandems start at the same time.

男女混合チームスプリント（Bクラス）のスタートはスタンディング方式とし、両タンデムチームが同時にスタートする。  
(text introduced on 01.01.20)

**16.8.024** The changeover zone is the same as described in article 3.2.153.  
先頭交代の方法は 3.2.153 の規定と同様とする。

(text introduced on 01.01.20)

**16.8.025** The winner is determined by the fastest time.  
より良いタイムを記録したチームを勝者とする。

(text introduced on 01.01.20)

**16.8.026** This event consists of two series.  
この競技は2つのラウンドで行う。

The first series is a qualifying round, where teams shall ride alone against the clock, to determine the four fastest teams which shall then contest the finals one against the other.

最初は予選ラウンドで、タイム順により準決勝以後に進出する 4 チームを選出する。決勝においてチームは各相手と対戦する。

Teams with the two best times will compete in the finals for the first and second place. The third and fourth fastest teams will compete in the finals for the third and fourth place.

最速のタイムの 2 チームが 1 位・2 位決定戦を行い、他の 2 チームが 3 位・4 位決定戦を行う。

(text introduced on 01.01.20)



## Chapter IX WORLD RECORDS 第9章 世界記録

**16.9.001** The world record is the exclusive property of the UCI.  
世界記録はUCIの独占的財産である。

New world records will be recognised and ratified by the UCI only.  
世界新記録を公認するのはUCIのみとする。

*(text modified on 26.06.07; 1.10.11, 1.07.12).*

**16.9.002** A new world record submission will only be accepted from an athlete who has a confirmed (C), ~~or~~ review (R) status, or fixed date review (FDR) status for the sport class in which the new record was set. The athlete must also possess a valid international racing licence from a UCI affiliated national cycling federation.  
世界新記録は、新記録が樹立された競技クラスにおいてステータス「確定 (C)」、~~またはステータス「再評価 (R)」、またはステータス「日付指定あり再評価(FDR)」~~を所持する競技者から申請されたもののみを受け付ける。当該競技者はUCIに加盟する国内連盟が発行する有効な国際競技ライセンスを保有していなければならない。

~~Changes of sport class result in the cancellation of the record.  
競技クラスの変更があった場合は記録が取り消される。~~

~~Should any athlete with a review (R) sport class status change his/her sport class in the future, any world records he/she holds will be cancelled.~~

~~「再評価 (R)」ステータスを所持する競技者が世界新記録を樹立した後に、自身の競技クラスを変更した場合、当該競技者が保持するいかなる世界記録も取り消されるものとする。~~

~~*(text modified on 1.02.11, 1.07.12; 01.01.23; 01.01.23).*~~

**16.9.003** Only world records (except the hour records) set during a competition on the international or national calendar may be recognised.  
国際または国内競技日程上の競技大会において達成された世界記録のみ（アワー・レコードを除く）が公認される。

The hour record may be set during a special attempt that shall be ridden in accordance with the relevant UCI Regulations. Any special hour record attempt requires the prior written authorisation of the UCI. The authorisation is subject to the requirements described from articles 3.5.005 to 3.5.013 and 3.5.015 of the UCI Regulations.

アワー・レコードは、関連するUCI規則に従って行われる特別な挑戦において達成できる。特別なアワー・レコード挑戦を行うには、事前の書面によるUCIの認可が必要である。認可にはUCI規則条項3.5.005から3.5.013および3.5.015に規定する要件を満たさなければならない。

Only world records attempted on a traditional bicycle, as defined in articles 1.3.006 to 1.3.010 and 1.3.019 of the UCI Regulations, including tandem may be ratified. Handcycles tricycles can therefore not make a request for the ratification of a world record.

UCI規則条項1.3.006から1.3.010および1.3.019で規定する、タンデムを含む通常の二輪自転車で挑戦された世界記録のみが公認される。したがって、ハンドサイクルおよびトライシクルでは世界記録の公認を申請することはできない。

Records must be set on a UCI-approved track.  
記録はUCIの公認トラックで達成されなければならない。

*(text modified on 1.02.08; 1.02.09, 01.07.12; 01.01.16).*

- 16.9.004** World records are solely recognised for the events and sport classes indicated in article 16.8.003, 16.8.004, 16.8.007, 16.8.009 (on 250 m track only) as well as the 200 m and the hour record.

世界記録は、条項16.8.003,16.8.004, 16.8.007, 16.8.009 (250 mトラックにおいてのみ)に記載された競技および競技クラスについて、および200mとアワー・レコードについてのみ公認される。

The para-cycling hour record attempt shall be conducted according to the articles 3.5.026 to 3.5.033 of the UCI Regulations.

パラサイクリング・アワー・レコードの挑戦は、UCI規則条項3.5.026から3.5.033に従って実施されなければならない。

*(article introduced on 1.02.11; 1.10.11, 1.07.12; 01.01.16).*

- 16.9.005** A succinct report specifying the circumstances in which the record has been set shall in all cases be drawn up on the template provided by the UCI. The report shall be immediately written and signed by the UCI international commissaire, by at least one other official present and by the athlete(s) who set the record.

すべての記録について、UCIが提供する定型書式に従って、記録が達成された状況を簡潔に記載した報告書を作成する。報告書は、UCI国際コミセール、他に少なくとも1名の現場に居合わせた役員、および記録を達成した競技者によって直ちに作成され、署名されなければならない。

See appendix 1

付属書1参照

*(article introduced on 1.07.12)*

- 16.9.006** Except for records set during the Paralympic Games, world championships and world cup events, no world record can be ratified if the athlete in question did not submit to an anti-doping control in accordance with the UCI Anti-doping Rules at the end of the race. For team events, all team members who have set the new record shall submit to the test.

パラリンピック競技大会、世界選手権大会およびワールドカップの競技中に達成された記録を除いて、当該競技者が競技後にUCIアンチドーピング規則に従ってアンチドーピング検査を受けていない場合、世界記録は公認されない。チーム競技の場合、新記録を達成したすべてのチーム・メンバーが検査を受けなければならない。

The costs of such an anti-doping control shall be borne by the national federation of the athlete(s) concerned. Any world record can be ratified only if the doping control the athlete(s) underwent has proven negative.

こうしたアンチドーピング検査の経費は、当該競技者の所属する国内連盟が負担する。競技者が受けたドーピング検査が陰性であると判明した場合にのみ、世界記録は公認される。

*(article introduced on 1.07.12)*

- 16.9.007** No record shall be ratified if it does not comply with all applicable provisions. 適用されるすべての規定に従っていないならば、いかなる記録も公認されない。

*(article introduced on 1.07.12)*

- 16.9.008** A record broken the same day shall not be ratified.

記録達成と同じ日に破られた記録は公認されない。

*(article introduced on 1.07.12)*

**16.9.009** Records performed during world cup events, world championships or Paralympic Games may be ratified by a certified copy of the official result communiqué, signed by the president of the commissaires' panel and by the UCI technical delegate.

ワールドカップ、世界選手権大会またはパラリンピック競技大会の競技中に達成された記録は、チーフ・コミセールおよびUCI技術代表により署名された公式結果コミュニケの認証謄本によって公認される。

*(article introduced on 1.07.12)*

**16.9.010** A world record shall be recognised only if ratified by the UCI.

世界記録は、UCIが公認した場合にのみ正式に認められるものとする。

*(article introduced on 1.07.12)*

**16.9.011** A request for ratification shall be lodged by the athlete that set the record or by his national federation. To be considered, the request shall have reached the UCI headquarters at the latest one month after the date the record was set.

公認の申請は、記録を達成した競技者または所属する国内連盟が提出する。申請は記録が達成された日付から遅くとも1ヶ月以内にUCI本部に届かなければ受理されない。

*(article introduced on 1.07.12)*

**16.9.012** If the UCI considers that there exist circumstances opposing ratification of a world record, it shall invite the athlete or his representative to elucidate those circumstances before taking a decision. If that is not done and if the record is not ratified the athlete may lodge an appeal with CAS.

UCIは世界記録の公認を妨げる状況があると考えた場合、決定を下す前に、それらの状況について競技者またはその代理人に説明を求めなければならない。この要請が行われずに記録が公認されなかった場合、当該競技者はCAS（スポーツ仲裁裁判所）に訴えることができる。

*(article introduced on 1.07.12)*

**16.9.013** The UCI also ratifies and recognises paralympic records.

UCIはパラリンピック記録も公認する。

*(article introduced on 1.07.12)*

## Chapter X RACING CLOTHING 第 10 章 競技の服装

**16.10.001** For race clothing provisions, Article 1.3.026 and the following apply.  
競技の服装規定については、条項1. 3.026以下が適用される。

*(article introduced on 1.10.13).*

**16.10.002** For all sport classes in road events, athletes are required to wear a helmet in the correct sport class colour, or use an appropriately coloured helmet cover, as follows:  
ロード競技におけるすべての競技クラスにおいて、競技者は以下のような各競技クラスに対応する色のヘルメットを着用するか、この色のカバーでヘルメットを覆う必要がある：

Red:	C 5 men & women	C 5 男子および女子
赤：	T 2 men	T 2 男子
	H 4 men & women	H 4 男子および女子
	B men	B 男子
White:	C 4 men & women	C 4 男子および女子
白：	H 3 men & women	H 3 男子および女子
	B women	B 女子
	T 2 women	T 2 女子
Blue:	C 3 men & women	C 3 男子および女子
青：	H 2 men	H 2 男子
	T 1 women	T 1 女子
Black:	H 5 men & women	H 5 男子および女子
黒：	C 2 men & women	C 2 男子および女子
	T 1 men	T 1 男子
Yellow:	C 1 men & women	C 1 男子および女子
黄：	H 2 women	H 2 女子
Green:	H 1 men	H 1 男子
緑：		
Orange:	H 1 women	H 1 女子
オレンジ：		

The athletes' sport classes are recognisable by using the above-mentioned helmet colours, which enable the Commissaires and public to detect without delay and confusion the group they belong to. Athletes using the wrong color helmet in road events will not be allowed to start or will be withdrawn from the race and disqualified.  
競技者の競技クラスは、上記のヘルメット色を使うことで認識可能であり、これによって、コミセールと観衆は、競技者が所属するグループを速やかに混乱なく見分けることができる。ロード競技において間違った色のヘルメットを使用した競技者はスタートを許されず、またはレースから除外されて失格となる。

*(text modified on 26.06.07; 1.02.09; 1.01.10; 1.07.10; 1.10.13; 01.02.14; 01.01.16).*

### Tandem タンデム

**16.10.003** Athletes competing on a tandem must wear identical race clothing (jersey, shorts), except case described in article 1.3.063.

タンデム競技の競技者は、条項1.3.063に記述された場合を除き、同一の競技服（ジャージ、パンツ）を着用しなければならない。

*(text modified on 1.10.13; 1.10.13).*

### Use of catheters

#### カテーテルの使用

#### 16.10.004

It is mandatory for cyclists who use catheters or other urinary diversion devices to prevent spillage by using a catheter bag at all times. This includes during training, competition and classification. The penalty structure will be in compliance with Part 12, article 12.01.040, penalties for the helmet infringements, points 2.2 and 2.3.

カテーテル及び尿路変更機器具を利用する全てのパラトライアスロン競技者は、トレーニング中、競技中およびクラス分け中を含み、常にカテーテルバッグを利用し、流出を防止しなければならない。この規則に関連する制裁措置は、第XII部に付属する一覧表のヘルメット着用に関するペナルティの第2.2項および第2.3項に準じる。

*(article introduced on 1.02.09; 1.10.13).*

## Chapter XI MEDALS AND JERSEYS FOR UCI PARA-CYCLING WORLD CHAMPIONSHIPS

### 第 11 章 UCI パラサイクリング世界選手権大会のメダルとジャージ

See part 9 of UCI regulations.  
UCI規則第9部を参照。

## Chapter XII PENALTIES

### 第 12 章 ペナルティ

- 16.12.001** In para-cycling competitions, any participant who commits an infraction of regulation will be subject to the disciplinary procedures and sanctions of the UCI.  
パラサイクリング競技において、規則違反を犯したいかなる競技者もUCIの懲戒および罰則規定の対象となる。

*(text modified on 26.06.07).*

## Chapter XIII ANTIDOPING

### 第 13 章 アンチドーピング

- 16.13.001** Drug testing and health checks may be carried out at any para-cycling competition using UCI rules. The refusal of an athlete to submit to these checks will be treated as if the athlete tested positive, or failed a health check.  
UCI規則に従い、いかなるパラサイクリング競技においても、薬物検査と健康診断を実施できる。この検査に応じない競技者は、検査で陽性結果となったか、健康診断に合格しなかったものとして扱われる。

*(text modified on 26.06.07).*

## Chapter XIV EQUIPMENT REGULATIONS

### 第 14 章 装備規則

**16.14.001** All cycles used in UCI para-cycling world championships or in other UCI events have to meet the current requirements of the UCI EQUIPMENT REGULATIONS, (Part I, Chapter III). For morphological, or disability reasons, exceptions may be permitted, but the principle of the UCI regulations for cycles must be followed. For example: A handlebar adaptation may be allowed for athletes with upper limb disabilities, if the athlete needs the adaptation to operate gear and brake levers, there is no unfair aerodynamic advantage and safety is not compromised. Such a handlebar needs to be approved by the UCI through the procedure described at article 16.14.002 of the UCI Regulations.

UCIパラサイクリング世界選手権大会またはその他のUCI競技大会で使用される自転車は、UCI装備規則（第I部第3章）の現行必要条件に合致していなければならない。身体形態上あるいは障がいを理由として例外は許容されるが、自転車に関するUCI規則の原則は守られなければならない。例えば、競技者が変速ギアあるいはブレーキ・レバーを操作するために改造を必要とする場合、空気力学的優位に関する公平性や安全性が損なわれない限り、上肢に障がいを持つ競技者にはハンドルバー・アダプターが認められる。こうしたハンドルバーは、UCI規則条項16.14.002に記載の手続きを通してUCIの承認を得る必要がある。

*(text modified on 26.06.07; 01.02.17).*

**16.14.001bis** All the prevailing UCI Approval Protocols, available on the UCI website, must be respected where appropriate.

該当する場合、UCIウェブサイトより入手可能な現行のUCI承認手順を順守しなければならない。

*(article introduced on 1.10.13).*

**16.14.002** All request of homologation for prostheses, orthoses or impairment adaptations to any cycle must be submitted in writing with proper explanation and pictures to UCI for approval in accordance with the procedure established by the UCI available on its website. Such request must be received at the UCI at least three month before any event that the athlete review (R) or confirmed (C) wants to participate in. New athletes (N) must submit such request one month before the date of the event must be provided in the request. In case the adaptation is approved, approval number (self- adhesive) and a certificate will be sent to the athlete to present at any event.

すべての義肢装具または障がいを理由とする自転車の改造の認可の申請は、正確な説明と図を付した書面にて、ウェブサイトから入手できるUCIが定める手順に従い、UCIに提出して承認を得なければならない。こうした申請は、ステータス・再評価（R）またはステータス「確定（C）」の競技者が参加を希望する競技大会の遅くとも3ヶ月前までに、UCIに届かなければならない。ステータス・新（N）の競技者は、申請書の中に必ず記入する競技大会日の1ヶ月前までに提出しなければならない。改造が承認された場合、すべての競技大会で提示できるように承認番号（ステッカー）および証明書が競技者に送付される。

~~All adaptations, prostheses or orthoses must be approved by the UCI prior to the event. Athletes are not allowed to race without an approved device.~~

~~すべての改造、義肢または補装具は競技大会に先がけてUCIによって承認されなければならない。競技者は、承認されていない装備を使用して競技することは認められない。~~

Should a situation arise where an athlete must compete with a new prostheses, orthoses or impairment adaptations prior to receiving formal UCI approval, use of the prostheses, orthoses or impairment adaptations will be considered on a temporary basis by the onsite commissaire as long as the adaptation is deemed safe and within

regulations. Official approval must be completed at the next UCI official adaptation approval opportunity.

競技者がUCIから公認を得る前に新しい義肢装具を使用して、あるいは障がいを理由とする改造を行って競技しなければならない状況が生じた場合、当該改造が安全であると判断され、規則の適用範囲内にあるかぎり、当該義肢装具または障がいを理由とする改造の使用は、現場のコミセールによって、暫定的に考慮されるものとする。UCIが改造の正式な承認を行う次の機会に、最終的な公認が行なわれねばならない。

*(text modified on 26.06.07; 1.01.10; 01.07.13; 01.02.17 ; 01.01.23).*

**16.14.003** The UCI or competition officials shall not be liable for any consequences deriving from the choice of equipment and/or any adaptations used by licence-holders, nor for any defects it may have, or its non-compliance.

UCIまたは競技役員は、ライセンス保持者による装備の選択および/または改造から生じる結果についても、それらに欠陥や規則違反があった場合についても、責任を負わないものとする。

**16.14.003bis** In no case may an energy storage or assistance mechanism be integrated into an orthopaedic brace/prosthesis.

いかなる場合も、義肢装具に、エネルギー蓄積機構または補助機構を組み込んで서는ならない。

Regarding mechanical orthopaedic braces/prostheses for the lower limbs, the pivot point of the axis of the knee must be at the position equivalent to that for the femur of an unaffected limb.

下肢のメカニカル式義肢装具について、膝軸の回転位置が、正常な脚における大腿骨の関節と等しい位置になければならない。

*(article introduced on 1.07.13).*

**16.14.004** Artificial handgrips and prosthesis are allowed on upper disabled limbs, but not fixed to the cycle. For reasons of safety in the event of a fall, mounted or fixed orthopaedic braces/prostheses or fastened limbs on parts of the cycle, are not allowed. In any cases, a safety mechanism has to be installed.

人工的ハンドグリップおよび補装具を障がいのある上肢に使用することは許されるが、自転車に固定してはならない。落車時の安全上の理由から、自転車の部品に義肢装具を取り付けたり、上下肢を固定することは認められない。いかなる場合にも、安全機構は取付けなければならない。

Except for handcycles, a cyclist's position shall be supported solely by the pedals, the saddle and the handlebar.

ハンドサイクルの場合を除き、競技者のポジションはペダル、サドルおよびハンドルバーのみにより支えられるものとする。

*(article introduced on 1.07.13).*

**16.14.005** An athletes with above knee amputation may use a support for the thigh only if, for safety reasons, there is no fixation of the thigh to the bicycle. This means, that the support may be a half tube attached to the cycle, with a closed base and maximum of 15 cm closed side at the base. In any cases, if a fixing device is used to the half tube, a release mechanism has to be installed.

大腿切断の競技者は、安全上の理由により、大腿部を自転車に固定することはできない場合のみ、大腿を支える支持器具を使用できるものとする。すなわち、支持器具は半円筒形で、閉



じられた基部と基部から最大15 cmの閉じた側面部を有し、自転車に固定されるものとする。いかなる場合にも、この半円筒に固定器具を使用するのであれば、離脱機構を取り付ける必要がある。

*(text modified on 1.01.09; 01.01.10; 01.01.16; 01.02.17).*

**16.14.006** Bicycles, tandems, tricycles and handcycles used in road events must have two independent braking systems. Bicycles and tandems must have an independent brake on each wheel. Disc brakes are authorised for tandem bikes.

ロード競技で使用される二輪自転車、タンデム、トライシクル、ハンドサイクルは独立した2系統の制動装置を備えていなければならない。二輪自転車およびタンデムは、独立したブレーキを各車輪に備えていなければならない。ディスクブレーキの使用は許可される。

Handcycle: if there is a braking system for the double wheels of a handcycle, it must involve both wheels. The braking systems must be dynamic; braking on just one wheel is not permitted. Disc brakes are authorised.

ハンドサイクル： ハンドサイクルの同軸車輪にブレーキシステムが備えられている場合、ブレーキは両輪に作動しなければならない。ブレーキ機構は動的でなければならない。1つの車輪にのみ動作するものは認められない。ディスクブレーキの使用は許可される。

Tricycle: Tricycles must have two braking systems, one at the front and one at the rear. The braking system on the double wheels must be dynamic and involve both wheels. Disc brakes are authorised.

トライシクル： トライシクルは、前輪および後輪の2系統のブレーキ機構を備えなければならない。ハンドサイクルと同じく、同軸車輪のブレーキ機構は動的で、両輪に作動するものでなければならない。ディスクブレーキの使用は許可される。

*(text modified on 1.01.10; 01.10.13; 01.02.17; 01.07.18).*

**16.14.007** In UCI para-cycling road world championships, where neutral race service is offered, it is probable that only standard bicycle wheels will be available. Therefore, it may not be possible to provide neutral service to tandem frames with hub spacing wider than a standard road bicycle. Also, it is very unlikely that neutral spare tricycle wheels will be available, or spare wheels suitable for handcycles, except where any wheel is interchangeable with a standard bicycle road wheel.

パラサイクリング・ロード世界選手権大会において、ニュートラルサービス（共通機材支援）が提供された場合、通常は標準の二輪自転車用ホイールのみが提供される。したがって、標準のロード用自転車より幅広いハブ幅のフレームのタンデムには、共通機材支援を提供できない可能性がある。また、標準的な二輪自転車用ロードホイールと互換性のあるホイールを除いて、トライシクル用共通予備ホイールあるいはハンドサイクルに適した予備ホイールが利用できることはほとんどない。

*(text modified on 26.06.07).*

**16.14.008** With regards to the use of radio links or other means of remote communication during racing, article 2.2.024 applies.

競技中の無線通信またはその他の遠隔通信手段の使用に関しては、条項2.2.024が適用される。

*(article introduced on 1.02.11; 1.10.11).*

## Chapter XV TANDEM BICYCLE

### 第 15 章 タンデム自転車

#### Definition

#### 定義

- 16.15.001** The tandem is a vehicle for two cyclists, with two wheels of equal diameter, which conforms to the general principles of UCI construction for bicycles. The front wheel shall be steerable by the front rider, known as the 'pilot'. Both riders shall face forward in the traditional cycling position and the rear wheel shall be driven by both cyclists through a system comprising pedals and chains.  
タンデムとは、自転車の構造に関するUCIの一般原則に適合した、同径の2つの車輪を備えた2人乗りの自転車である。前車輪は「パイロット」と呼ばれる前部の競技者により操舵可能でなければならない。両競技者は前向きで通常の自転車の走行姿勢をとり、後輪はチェーンに作用するペダルシステムを介して両競技者により駆動される。
- 16.15.002** The tandem top tube and any additional strengthening tubes, may slope to suit the morphological sizes of the riders.  
タンデムのトップ・チューブおよび追加の補強チューブは、競技者の身体的形態に応じて傾けてよい。
- 16.15.003** [article abrogated on 01.02.17]

## Chapter XVI TRICYCLE

### 第 16 章 トライシクル

#### Definition

#### 定義

- 16.16.001** The tricycle is a vehicle with three wheels of equal diameter. The front wheel, or wheels, shall be steerable; the rear wheel, or wheels, shall be driven through a system comprising pedals and a chain.  
トライシクルとは、同径の三つの車輪を持つ車両である。前車輪（単数または複数）は操舵可能でなければならない。後車輪（単数または複数）はチェーンに作用するペダルシステムを介して駆動される。
- 16.16.002** Recumbent pedal tricycles are not permitted in UCI para-cycling competitions.  
UCIパラサイクリング競技においては、もたれかた姿勢（リカンベントタイプ）のトライシクルは許可されない。  
*(text modified on 26.06.07).*
- 16.16.003** A tricycle with two rear wheels shall conform to UCI construction and measurements for a bicycle, including the bottom bracket, seat tube and saddle position, but excluding the rear triangle.  
後部が二輪のトライシクルは、ボトム・ブラケット、シート・チューブおよびサドル位置を含めて、UCIの自転車構造と測定に関する一般原則に適合しなければならない。ただし、リア・トライアングル（後ろ三角）を除く。
- 16.16.004** A tricycle with two front steerable wheels shall conform to the general principles of UCI construction and measurements for a bicycle, including the rear triangle.  
前部が操舵可能な二輪のトライシクルは、後ろ三角を含めて、UCIの自転車構造と測定に関する一般原則に適合しなければならない。
- 16.16.005** Wheels of the tricycle may vary in diameter between 70 cm maximum and 55 cm minimum, including the tyre, using conventional cycle components. Modified hub attachments may be used if necessary. The width of tricycle double wheels may vary between 85 cm maximum and 60 cm minimum, measured at the centre of each tyre where the tyres touch the ground.  
トライシクルの車輪の直径はタイヤを含めて最大70cmから最小55cmの間とし、従来型の自転車の部品を使用していなければならない。必要に応じて、改造したハブ取付け具を使用してよい。トライシクルにおける同軸車輪間の幅は、タイヤ接地面の中心間で計測して最大85cmから最小60cmの間とする。
- 16.16.006** If a tricycle two-wheel rear axle does not have a differential, only one wheel must be driven, due to the different speeds of the wheels in bends.  
後部が二輪のトライシクルの後車軸に差動装置を持たない場合、曲走路における車輪の速度差のために、1車輪のみが駆動しなければならない。
- 16.16.007** A tricycle shall not measure more than 200 cm in length and 95 cm in width overall.  
トライシクルは、全長200cm、全幅95cmを超えてはならない。
- 16.16.008** To facilitate easy mounting by the rider, the tricycle top tube may slope down rearwards, with the limit being parallel with the down tube.

競技者が容易に乗車できるように、トライシクルのトップ・チューブをダウン・チューブに平行になるまで後方に傾斜させてよい。

**16.16.009** The two wheels of a tricycle may be offset a maximum of 10 cm either side of a centreline, which passes through the single wheel and the frame top tube.  
トライシクルの2車輪は、単独の車輪およびトップ・チューブを通る中心線から最大で10cmオフセットしてよい。

**16.16.010** In all races, a tricycle with two rear wheels shall be fitted with a safety bar to prevent the front wheel of a following tricycle from entering the space between the rear wheels. The safety bar must be well fixed to the tricycle so that there is no risk of the bar moving during competition. The distance from the ground to the centre of the safety bar should be the same as the distance between the ground and the middle of the hub when the tires are inflated to the pressure used in competition. The safety bar must not exceed the width of each rear wheel tire and all tube ends closed or plugged. The safety bar must be fitted 15 mm (+/- 2 mm) behind the wheels. It must be a round tube of at least 18 mm in diameters, made of adequate solid material. Both tube ends must be plugged (see drawing).

全てのレースにおいては、後部が二輪のトライシクルには、後続のトライシクルの前輪が後輪の間の空間に入り込むことを防ぐために安全バーを取り付けなければならない。安全バーは、競技中に揺れ動く危険が無いようにトライシクルにしっかりと固定しなければならない。地面から安全バーの中心までの距離は、地面から競技で使用される空気圧のタイヤをつけた車輪のハブ中心までの距離と等しいものとする。安全バーは後輪の両タイヤの幅を越えてはならず、すべての管端は閉じられているか、塞がれていなければならない。安全バーは車輪の15mm(+/- 2 mm)後方に取り付けなければならない。十分に強固な素材で作られた直径18mm以上の円管でなければならない。両管端は、塞がれていなければならない(図参照)。

DRAWING:  
Safety Bar  
(not true to scale)

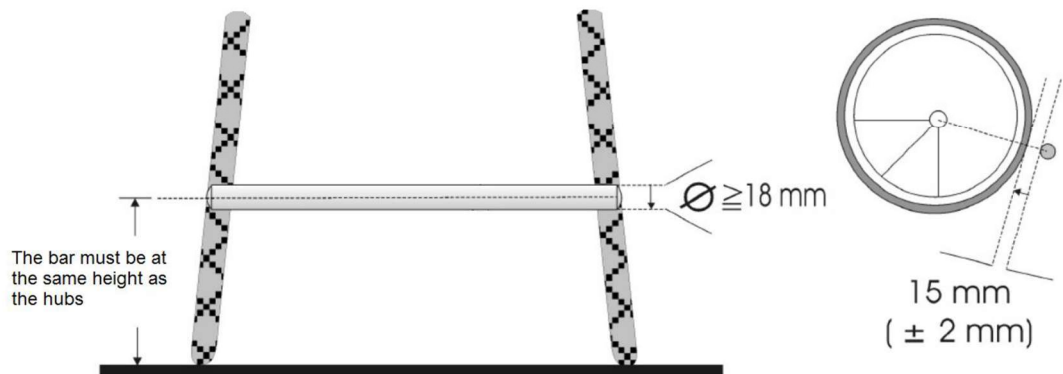

(text modified on 1.01.09; 1.01.10; 01.01.17; 01.08.23).

## Chapter XVII HANDCYCLE 第 17 章 ハンドサイクル

### Definition 定義

**16.17.001** A handcycle is either an arm powered (AP), arm-trunk powered (ATP) or kneeling position(HK), three wheels vehicle with an open frame of tubular construction, which conforms to the general principles of UCI construction for bicycles, except that the chassis frame tubes need not be straight and that for the seat or backrest construction, the maximum frame tube diameter may exceed the maximum defined by the general principles of UCI.

ハンドサイクルとは、腕力（AP）、腕と胴の力(ATP)、または膝立ち姿勢(HK)により推進される三輪の車両であり、UCIの自転車構造と測定に関する一般原則に適合したパイプで構成された開放フレームをもつもので、車台フレーム・チューブは直線状でなくてもよく、また背もたれの構造はチューブがUCIの一般原則が定める最大値を超えてよい。

The single wheel may be of a different diameter to the double wheels. The front wheel, shall be steerable; the single wheel, at the front, shall be driven through a system comprising handgrips and a chain.

単独の車輪の直径は他の二輪と異なってもよい。前輪は操舵可能であり、単独の前輪はハンドグリップとチェーンで構成された機構で駆動されなければならない。

The handcycle shall be propelled solely, through a chainset and conventional cycle drive train, of crank arms, chainwheels, chain and gears, with handgrips replacing foot pedals. It shall be propelled from the hands, arms and upper body mainly.

ハンドサイクルは、フットペダルに代わるハンドグリップを備えたクランク・アーム、チェーンホイール、チェーンおよび小ギアによるチェーンと在来型の自転車推進機構によってのみ推進されなければならない。主に手、腕および上体の力で進まなければならない。

*(text modified on 1.02.09; 01.07.10; 01.02.17).*

**16.17.002** In the recumbent position, the athlete must have a clear vision. As such, the horizontal of his eyeline must be above the crank housing/crank set, when he is sitting with his hands on the handlebars facing forward at full extent, the tip of his shoulder blades in contact with the backrest and his head in contact with the headrest, when applicable. A quick release body harness is permitted.

リカンベント（もたれかかった姿勢）の競技者は、明瞭な視界を持たなければならない。この要件を満たすためには、競技者が正対するハンドルバーを最大限伸ばした上に手を置き、肩甲骨の先端が背もたれに接触し、もしあればヘッドレストが頭が支えられた状態で着座した時に、水平視線がボトムブラケットの中心よりも上にななければならない。クイックリリース付きのボディ・ハーネスの使用は許可される。

The measurement will be made as follows; from the position described above, the distance will be measured from the ground to the center of the eyes of the athlete seated and compared to the distance between the ground and the middle of the crank housing / crank set. The distance from the eyes to the ground needs to be at least equal or greater than the distance of the middle of the crank housing to the ground.

測定は、上記のポジションを基に以下の通り行う：地面から着座した競技者の目の中心までを測定し、地面からボトムブラケットの中心までの距離と比較する。眼と地面の間の距離が、ボトムブラケットの中心から地面までの距離以上でなければならない。

*(text modified on 1.01.04; 1.02.09).*

**16.17.003** For the individual road race, the recumbent handcycle must have a mirror fixed either

to the helmet of the athlete or at any point of the front of the bike in order to ensure rear view vision.

個人ロードレースにおいて、リカンベント・ハンドサイクルを使用する競技者は、後方視界を確保するために、競技者のヘルメットまたは自転車の前方の任意の場所にミラーを取り付けなければならない。

*(article introduced on 1.02.09 ; 1.02.11).*

**16.17.004** In the kneeling position, the athlete's legs and feet must be supported and protected from the ground surface.

膝立ちの場合、競技者の脚と足は支えられ、地面から保護されなければならない。

*(article introduced on 1.02.09).*

**16.17.005** There should be no adjustment made possible to the equipment during the race. All adjustments must be made prior to the start of the race.

競技中に機材の調整を行ってはならない。すべての調整は競技スタート前に行わなければならない。

*(article introduced on 1.02.09).*

**16.17.006** [article abrogated on 1.02.09].

**16.17.007** Wheels of the handcycle may vary in diameter between a minimum (ETRTO) 406 mm and a maximum of 622 mm. Modified hub attachments may be used if necessary. The width of handcycle double wheels may vary between 55 cm minimum and 70 cm maximum, measured at the centre of each tyre where the tyres touch the ground.

ハンドサイクルの車輪のリム径（ETRTO規格）は、最小406mm、最大622mmとする。必要に応じて、改造されたハブ取り付け具は使用できる。ハンドサイクルの同軸車輪間隔は、接地点におけるタイヤ中央間の距離において、最小55cm、最大70cmとする。

*(text modified on 1.01.04; 1.02.09 ; 01.01.23).*

**16.17.008** Disk wheels are accepted for handcycle in the mass start competitions.

集団スタート競技において、ハンドサイクルにはディスク車輪を使用できる。

**A disk front wheel on a handcycle is only permitted for Individual Time Trial races. Rear disk wheels are accepted for all handcycle competitions. Rear disk wheels in sport class H1 to H4 events must be no more than ETRTO 406mm to ensure safety and visibility of riders.**

**ハンドサイクル競技において前輪ディスク車輪は個人タイムトライアルレースにのみ使用を許される。後輪ディスク車輪はすべてのハンドサイクル競技において使用できる。競技クラスH1～H4の競技においては、競技者の安全性と視認性を確保するため、ディスク車輪の場合、後輪のリム径は406mm(ETRTO規格)を超えないものとする。**

*(article introduced on 1.02.09 ; 01.01.23; 01.08.23).*

**16.17.009** A handcycle shall not measure more than 250 cm in length. Its maximum width shall be 75 cm overall.

ハンドサイクルの全長は最大250cm、全幅は最大75cmとする。

*(text modified on 1.01.04; 01.02.09; 01.01.16).*

- 16.17.010** The shifting device should be within the extremities of the handlebars, except for H1, who can fit their shifting device on the side of their body to allow for their arm to shift gears.  
変速装置は競技クラスH1を除きハンドルバー先端より内側に取り付けなければならない。ただし、H1では腕で変速ギアを操作できるよう競技者の体の横に取り付けることができる。
- A braking device shall be fixed on the handgrips, except for H1, who can fit their shifting device on the side of their body to allow for their arm to brake.*  
ブレーキ装置はハンドグリップ上に取り付けなければならない。ただし、H1では腕でブレーキを操作できるよう競技者の体の横に取り付けることができる。
- (article introduced on 1.02.09;01.01.20).*
- 16.17.011** The largest chain ring shall have a guard securely fitted to protect the rider. The protection shall be made of adequate solid material and fully cover the chain ring over half of its circumference (180°) facing the rider.  
最大のチェーンリングには、競技者を保護するための安全ガードを取り付けなければならない。この保護具は十分に堅固な材料で作られ、チェーンリングを選手に面する半円周（180°）分だけ完全に覆っていないなければならない。
- Protections which don't fully cover the chain, such as mountain bike chain guide, are not allowed.  
マウンテンバイクのチェーンガイドのような、チェーンを完全にカバーしないガードは認められない。
- (text modified on 1.01.04; 01.01.10; 01.01.16).*
- 16.17.012** Any fillets, or ribs, inserted at joins between tubes, shall be for strengthening purposes only. Non-functional, aerodynamic devices are not permitted for competition.  
パイプの接合部に用いられる加工でフィレット仕上げ、リブ補強等は、強度向上のためのもののみとする。機能のない、空気力学的装置は競技には許容されない。
- (article introduced on 01.01.04; text modified on 01.02.17).*
- 16.17.013** Leg and foot rests shall be fitted as necessary, with a secure means of protecting static lower limbs from all moving parts. Handcyclists must wear shoes for safety measures. Covered foot rests are not allowed.  
必要に応じ、可動部品から動かない下肢を守る安全対策のために脚および足台は取り付けなければならない。ハンドサイクル競技者は、安全対策として、靴を着用しなければならない。覆い付きの足台は使用してはならない。
- (text modified on 1.01.04; 01.02.09; 01.01.18).*
- 16.17.014** In **all** races, it is mandatory that a handcycle with two rear wheels should be fitted with a safety bar to prevent the front wheel of a following handcycle from entering the space between the rear wheels. A safety bar must not exceed the width of each rear wheel tyre and all tube ends closed or plugged. The safety bar needs to be 15 mm behind the vertical of the wheels. It must be a round tube (at least 18 mm in diameters) made of adequate solid material. Both tube ends must be plugged. The distance between the ground and the bar axis must be 280 mm (+/- 10 mm). The structure and assembly of the safety bar must guarantee that normal bumps, which happen during a race, don't

affect the safe functioning of the bar (see diagram).

全てのレースにおいては、後続のハンドサイクルの前輪が後輪の間の空間に入ることを防ぐためにハンドサイクルに安全バーを取り付けなければならない。安全バーは後輪の両タイヤの幅を超えてはならず、すべての管端は閉じられているか、塞がれていなくてはならない。安全バーは車輪の15mm(+/- 2 mm)後方に取り付けなければならない、十分に強固な素材で作られた円管(直径18mm以上)でなければならない。両管端は塞がれていなければならない。地面から安全バーの中心までの距離は280mm(+/-10mm)とする。安全バーの構造と取り付け方は、レース中に生じる通常の衝撃がバーの安全機能に影響を与えないことを保証するものでなければならない(図参照)。

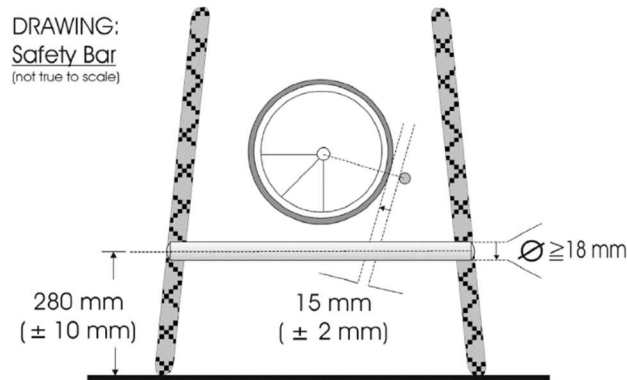

(text modified on 1.01.04; 1.02.09; 01.02.17; 01.08.23).

- 16.17.016** Race numbers must be fixed vertically at the back of the handcycle, in a way that allows the commissaires, teams and neutral service to see it properly during the race.  
レースナンバーは、レース中にコミセール、チームおよびニュートラルサービスから正しく見えるよう、ハンドサイクルの背面に垂直に固定しなければならない。

(article introduced on 01.02.17).



## Chapter XVIII PARA-CYCLING INDIVIDUAL RANKING

### 第 18 章 パラサイクリング個人ランキング

(chapter changed on 1.02.09).

**16.18.001** UCI has created a yearly ranking of riders per sport class and gender, on road and track. These individual rankings take in account the following events:

UCIは、競技クラスおよび性別ごとの、ロードおよびトラックの年次個人ランキングを設けている。これらの個人ランキングは下記の種目を対象とする：

- Track: kilometer/500 m, sprint, and individual pursuit, scratch race;
- Road: individual time trial and road race
- **トラック**： 1km/500mタイムトライアル、スプリント、インディヴィデュアル・パーシュート、スクラッチ・レース：
- **ロード**： インディヴィデュアル・タイムトライアル、ロードレース

This ranking shall be called “UCI Para-cycling Individual ranking per sports class” and shall be the exclusive property of the UCI.

このランキングは、「UCI競技クラス別パラサイクリング個人ランキング」と称し、UCIの独占的財産とする。

(text modified on 1.01.11; 1.10.11; 1.10.13).

**16.18.002** The International Cycling Union has created a ranking comprising a number of competitions designated each year by the UCI Management Committee.

UCIは、理事会が毎年指定する一定数の競技大会により構成されるランキングを設けている。

**16.18.003** **The ranking of each sport class shall** be established according to the points obtained by riders participating in competitions of the international calendar, **according to the following guidelines:**

各競技クラスのランキングは、下記の**指針**に従い、国際競技日程上の競技大会に参加する競技者が獲得するポイントに応じて作成される：

#### International calendar

##### 国際競技日程

##### Paralympic Games and World Championships:

- Points will be awarded for each event as of article 16.18.001
- パラリンピック競技大会および世界選手権大会
- ポイントは条項16.18.001に従い各種目に付与される。

##### World Cup:

- Points will be awarded for each event as of article 16.18.001
- Points from rounds of the world cup to count
- Points only from one World Cup event per region count.

##### ワールドカップ:

- ポイントは条項16.18.001に従い各種目に付与される。
- ワールドカップの2つのラウンドのポイントが算入される
- 各地域1回のワールドカップのポイントが算入される。

##### Continental Championships:

- Points will be awarded for each event in accordance with article 16.18.001
- 大陸選手権大会

ポイントは条項16.18.001に従い各種目に付与される。

Para-cycling **raees competitions** C1 and C2 (according to article 1.2.006, points are

guaranteed for **competitions events** that are registered on the UCI international calendar as C1 **competitions events**):

- Minimum 1 class represented;
- Minimum 5 participating nations in Europe;
- Minimum 3 participating nations in America;
- Minimum 2 participating nations in Asia;
- Minimum 2 participating nations in Oceania and in Africa.
- An athlete has the right to accumulate C1 and C2 points on a single continent, the one where he has accumulated most points per event class;
- ROAD: Only three best single results from different C1 competitions and the three best results from C2 competitions (general classification or the identified race(1)) will be accumulated in the UCI Para-cycling individual ranking by sport class.  
TRACK: Only two best results (in individual race, i.e. kilometer/500 m or individual pursuit, scratch race or tandem sprint) from different C1 **competitions events** and the two best results (in individual races, i.e. kilometer/500 m, individual pursuit, scratch race or tandem sprint) from different C2 **competitions events** will be accumulated in the UCI Para-cycling individual ranking by Sport Class.

パラサイクリング競技大会 C1およびC2（条項1.2.006によると、C1大会としてUCI国際競技日程に登録された大会にポイント付与が保証される）：

- 1 クラス以上実施;
- ヨーロッパでは参加国5カ国以上;
- アメリカ大陸では参加国3カ国以上;
- アジア大陸では参加国2カ国以上;
- オセアニアおよびアフリカ大陸では参加国2カ国以上.
- 競技者は、一つの大陸のみ、つまり大会クラスごとに最もポイントを獲得した大陸のみにおいて、C1およびC2ポイントを獲得する権利を持つ;
- **ロード**：異なるC1大会および異なるC2大会でのそれぞれ上位3つの成績(総合ランキングまたは特定の競技(1)における)のみが、UCIパラサイクリング・競技クラス別個人ランキングに反映される。  
**トラック**：異なるC1大会および異なるC2大会でのそれぞれ上位2つの成績（1km/500m タイムトライアル、インディヴィデュアル・パーシュート、スクラッチ・レースまたはタンデム・スプリントなどの個人レースにおいて）のみが、UCIパラサイクリング・競技クラス別個人ランキングに反映される。

The UCI Para-cycling Individual ranking by Sport Class begins afresh on January 1<sup>st</sup> of every year.

UCIパラサイクリング・競技クラス別個人ランキングは、毎年1月1日に新たに開始される。

*(text modified on 1.01.10; 1.02.11; 1.10.11; 01.10.13; 01.02.17; 01.01.23).*

## 16.18.004

The number of points to gain in every individual event is fixed according to the following table:

各個人種目において獲得されるポイントを下記の表に定める：

Rank 順位	World Championship and Paralympic Games 世界選手権大会および パラリンピック競技大会	Continental Championships 大陸選手権大会	World Cup ワールドカップ	C1	C2
1	120	60	60	30	15
2	104	52	52	26	13
3	88	44	44	22	11
4	72	36	36	18	9

5	64	32	32	16	8
6	56	28	28	14	7
7	48	24	24	12	6
8	40	20	20	10	5
9	32	16	16	8	4
10	24	12	12	6	3
11	22	11	11	5	2
12	18	9	9	4	1
13	16	8	8	3	
14	14	7	7	2	
15	12	6	6	1	
16	10	5	5		
17	8	4	4		
18	6	3	3		
19	4	2	2		
20	3	1	1		

(text modified on 1.01.10; 01.01.11; 01.01.16; 01.02.17; 01.01.19 ; 01.07.20).

**16.18.005** For every C1 and C2 competition, the UCI points will be awarded once by competition (finals) or individual race, regarding article 16.18.003.

すべてのC1およびC2競技大会においては、UCIポイントは条項16.18.003に従い、競技ごと（決勝/順位決定戦）または個別のレースごとに一度に付与される。

For the competitions taking place in a tournament format, UCI points will be awarded according to the general classification of the competition. In the absence of general classification, the event which will award UCI points must be clearly identified on the program of the competition. In defect, points will not be awarded.

トーナメント形式の大会では、UCIポイントは大会の総合順位に従って付与される。総合順位がない場合は、UCIポイントが付与される競技を競技大会プログラムにおいて明示しなければならない。これが行われない場合、ポイントは付与されない。

(text modified on 1.02.11; 1.02.12 ; 01.01.23).

**16.18.006** Ties on points between riders shall be resolved by counting up the greatest number of 1<sup>st</sup> places, 2<sup>nd</sup> places, etc. on the ranking of the races of the current year, taking into account the competition giving the most points, up through the C2 races.

ポイントが同点となった競技者間については、C2大会に至るまでの最多ポイントを与える大会を優先し、当該年のランキング・レースにおける第1位、第2位、等の多寡によって優劣を付ける。

**16.18.007** National federations and organisers shall be required, immediately following the end of the race, to transmit to UCI headquarters by telefax or e-mail the list of starters and complete results. For stage races and multi-race championships, this information shall be transmitted within 48 hours of the end of the last stage, or championship event.

国内連盟および主催者は、競技大会の終了直後にスタートリストと全競技の成績をFAXまたはEメールでUCI本部に送信しなければならない。ステージレースおよび多種目選手権大会においては、最終ステージまたは選手権大会終了後48時間以内を送信の期限とする。

The national federation of the organiser of the event shall also, within 48 hours of the final decision, communicate the downgrading of a rider to UCI headquarters. As a general practice, all national federations shall immediately communicate any facts or decisions that could result in an amendment to the points obtained by a rider.

大会主催者の国内連盟は、競技者の降格について、その最終決定が下されてから48時間以内に

UCI本部に通知しなければならない。一般に、全ての国内連盟は、競技者が獲得したポイント数の変更につながる可能性のある事実や決定を直ちに通知しなければならない。

Should any such information not be transmitted as indicated, the UCI may declassify the race in question or exclude it from the calendar, notwithstanding any other penalties provided for in the regulations.

こうした情報が所定の方法で送信されなかった場合、UCIは本規則に定める他の制裁措置を損なうことなく、当該競技大会を降格するか、または競技日程から除外することができる。  
(text modified on 26.06.07;01.02.08).

**16.18.008** The para-cycling road and track individual ranking classifications shall be drawn up at least once a month when there is competition.

パラサイクリング・ロードおよびトラック個人ランキング順位は、競技大会が行われた月に少なくとも1回作成される。

If need be, the ranking of preceding months will be corrected.

必要な場合、前月のランキングは訂正される。

(text modified on 26.06.07; 1.02.09).

**16.18.009**

[Article abrogated on 01.01.21] [2021年1月1日に本条項廃止]

**16.18.010**

[Article abrogated on 01.01.21] [2021年1月1日に本条項廃止].

**16.18.011**

In case sport classes are merged, results will be presented as a group (sport classes merged) to reflect the way the race was held. However, points will be distributed by sport class, and each athlete's sport class must appear in the results.

競技クラスが統合された場合、レースが行われた方法を反映して、競技成績はグループ（統合された競技クラス）ごとに表示される。ただし、ポイントは競技クラスごとに分配され、各競技者の競技クラスが競技成績に表記されなければならない。

(article introduced on 1.01.10).

**16.18.012**

Before the competition, if an athlete's Sport Class changes after the Evaluation Session, that athlete will be re-introduced in the start list in his new Sport Class provided the team quota is not filled. If the team quota is filled, all athletes of the team will be allowed to race in individual timed events but only the results of those athletes within the team quota will be counted in the ranking. The nation must nominate those athletes at the confirmation of starters.

大会前に、「評価セッション」を経て競技者の競技クラスが変更された場合、当該競技者はチームの定員が満たされていないならば新しい競技クラスのスタートリストに再編入される。チームが定員に達している場合、チームの全競技者は個人計時競技に参加できるが、ランキングに算入されるのはチーム定員内の競技者の競技成績のみである。国は出走者の確認時に、それらのチーム定員内の競技者を指名しなければならない。

During the competition, if an athlete's Sport Class changes after the observation assessment or after a protest, the athlete loses his points and his place is taken by the next athlete in the ranking, in order a way that all places are always occupied. In case the Sport Class change occurs after the publication of results and rankings, the changes will be made on the following publication. The same procedure will also be applied to each stage in case of stage races.

大会中に「評価セッション」を経てまたは抗議を受けて競技者の競技クラスが変更された場合、当該競技者はポイントを失い、次の順位の競技者が繰り上がってランキングの順位に空位が無いようにする。競技成績とランキングの公表後に競技クラスの変更が生じた場合には、変更

は次の公表時に行なわれる。ステージ・レースの場合には、同じ手順が各ステージに適用される。

The athlete can be re-introduced in the results and ranking of his new Sport Class if the race took place in the same session, in the same conditions and over the same distance. The reintroduction is possible only for individual timed events and if the team quota is not filled.

レースが同じセッション、同じ状況および同じ距離で行われる場合には、当該競技者を変更後の競技クラスの競技成績とランキングに再編入することができる。再編入は、個人計時競技で、かつチームが定員に達していない場合のみ可能とする。

The athlete will be re-introduced in the start list for the next race in his new Sport Class provided the team quota is not filled. If the team quota is filled, all athletes of the team will be allowed to race but only the results of those athletes within the team quota will be counted in the ranking. The nation must nominate those athletes as soon as the classification change is published.

当該競技者は、チームが定員に達していないことを条件として、次のレースでは変更後のクラスのスタートリストに再編入される。チームが定員に達している場合、チームの全競技者はレースに出走できるが、ランキングに算入されるのはチーム定員内の競技者の競技成績のみである。国は、クラス変更が公表されたら直ちに、それら競技者を指名しなければならない。

*(article introduced on 01.07.18)*

## Chapter XIX PARA-CYCLING NATIONS' RANKING

### 第 19 章 パラサイクリング国別ランキング

(chapter changed on 1.02.09).

**16.19.001** UCI has established a ranking by nation on both road and on the track.  
UCIは、ロードおよびトラックの国別ランキングを設けている。

The nations' ranking is drawn up on the basis of points obtained by the best athlete of each nation participating in international calendar competitions in accordance with article 16.18.003, for each event, sport class and gender.

国別ランキングは、条項16.18.003に従い国際競技日程上の競技大会に参加している各国の最上位競技者が獲得したポイントに基づき、各種目、競技クラスおよび性別ごとに作成される。

The classification status of athletes taken into account for the nations' ranking must be review (R) or confirmed (C).

国別ランキングにおいて考慮に入れられる競技者のクラス分けステータスは、「再評価 (R)」または「確定 (C)」でなければならない。

Points accumulated through the national championships are also taken into account for the nations' ranking.

国内選手権大会において獲得したポイントも国別ランキングにおいて考慮に入れられる。

This ranking shall be called «UCI Para-cycling Nations' Ranking».

このランキングの名称は、「UCIパラサイクリング国別ランキング」とする。

(text modified on 1.07.10; 1.10.13).

#### National Championships

##### 国内選手権大会

**16.19.002** Points cumulated on the nations' ranking from the national championships will be awarded under the following principals:

国内選手権大会によって国別ランキングに累積されるポイントは、下記の原則により付与される：

Ten (10) points will be granted to nations, by sport class (C5, C4,...) and by gender, represented at the national championships (road and track), independently of the number of events in which the athletes participate and of the number of athletes in the sport class.

国内選手権大会（ロードおよびトラック）において実施された部門(C5, C4,...)ごと、および性別ごとに、競技者が参加した競技の数および競技クラス内の競技者数に関わりなく、10ポイントが国に与えられる。

UCI is the exclusive owner.

UCIは本ランキングの独占的所有者である。

(text modified on 1.01.10).

**16.19.003** Para-cycling road and track nations' ranking will be established on December 31<sup>st</sup> of every year.

パラサイクリング・ロードおよびトラック国別ランキングは毎年12月31日に確定する。

If need be, the nations' ranking will be corrected.

必要に応じて、国別ランキングは訂正される。

**16.19.004** Points for team events will be awarded to the nations as follows, and in accordance with the table at article 16.18.004:

チーム競技のポイントは、条項16.18.004の表に従い下記の通り国に付与される：

- Men and women team event ranking will be done separately;
- In the case of a mixed team (men and women), each athlete will afford to his nation a third of the points available in either the men or women team event ranking (e.g.: a mixed team winning a round of the world cup made up of two men and one woman would give 20 points to the men team event ranking and 10 points to the women's team ranking);
- In the case of a composite team (different nations represented), each athlete affords his or her nation a third of the points on offer for the nation's ranking for team events (e.g.: a composite team winning a round of the world cup made up of two athletes from Nation A and one athlete from Nation B would contribute 20 points to the ranking for Nation A and 10 points to the ranking for Nation B);
- A team may be both mixed and composite;
- チーム競技のランキングは男女別に作成する：
- 混成チーム（男子と女子）の場合、各競技者は、チーム競技の男女別ランキングにおいて、獲得したポイントの1/3ずつを自国に提供する（例：男子2名、女子1名からなるワールドカップ優勝チームは、男子チーム競技ランキングに20ポイントを、女子チーム競技ランキングに10ポイントをもたらす）：
- 合同チーム（異なる国の代表からなる）の場合、各競技者は、チーム競技の国別ランキングにおいて、自国にポイントの1/3ずつを提供する（例：A国からの競技者2名、B国からの競技者1名からなるワールドカップ優勝チームは、A国に20ポイントを、B国に10ポイントをもたらす）：
- チームは混成または合同であってよい；

*(article modified on 1.01.11; 01.10.13; 01.02.17; 01.07.18; 01.01.19).*

## Chapter XX PARA-CYCLING WORLD CUP

### 第20章 パラサイクリング・ワールドカップ

*(chapter changed on 1.02.09).*

- 16.20.001** The International Cycling Union has created a «Para-cycling ROAD and Para-cycling TRACK World Cup», comprising a general individual ranking based on a number of competitions designated each year by the UCI Management Committee.  
UCIは、理事会が毎年指定する一定数の競技大会により個人ランキングを決定する「パラサイクリング・ロードおよびパラサイクリング・トラック・ワールドカップ」を設けている。

*(text modified on 1.01.10).*

- 16.20.002** The para-cycling world cup shall be the exclusive property of UCI.  
パラサイクリング・ワールドカップはUCIの独占的財産である。

- 16.20.003** Events selected for the para-cycling world cup are the following:  
パラサイクリング・ワールドカップに採用された競技は以下のとおりである：

#### Road

##### ロード

Road race – all divisions

Individual Time Trial – all divisions

Team relay – division H

ロードレース – すべての部門

インディヴィデュアル・タイムトライアル – すべての部門

チーム・リレー – 部門H

#### Track

##### トラック

Kilo/500 m – divisions B & C

Individual pursuit – divisions B & C

Team sprint – division C

Sprint – division B

Scratch race – division C

1km/500mタイムトライアル – 部門B & C

インディヴィデュアル・パーシュート – 部門B & C

チーム・スプリント – 部門C

スプリント – 部門B

スクラッチ・レース – 部門 C

*(text modified on 1.01.10; 1.01.11; 1.10.13).*

#### Participation

##### 参加

- 16.20.004** The competitions shall be for national selections or teams or individuals under recommendation of the affiliated National Cycling Federation.  
競技大会は、各国の選抜チーム、または加盟国内自転車競技連盟の推薦によるチームもしくは個人を対象としている。

- 16.20.005** For road events, the maximum number of participants per nation shall be six (6) for road races and six (6) for time trials for each sport class.  
ロード競技では、各競技クラスの国別最大参加人数はロードレースに6名、ロードタイムトラ



イアルに6名である。

One (1) additional slot for the individual time trial event will be awarded to nations who have reached the maximum number of participants and wish to register an athlete under 16 years of age in that event.

インディヴィデュアル・タイムトライアルについては、同競技において国ごとの最大参加者数に達しており、かつ16歳未満の競技者の参加登録を望む国に対して1名の追加枠が与えられる。

One (1) additional slot at UCI Para-cycling Road World Cup events will be awarded to nations wishing to enter an athlete with the Sport Class Status New (N).

UCIパラサイクリング・ロード・ワールドカップ大会については、競技クラス・ステータス「新規(N)」を割り当てられた競技者のエントリーを望む国に対して1名の追加枠が与えられる。

For track events, the maximum number of participants per nation shall be three for each specialty for each sport class.

トラック競技では、各競技クラスの国別最大参加人数は各種目3名とする。

In all para-cycling world cup events, the nation of the winner of the previous year's world cup shall have the right to an additional place to be taken up by that winner of the previous year's world cup.

すべてのパラサイクリング・ワールドカップ競技において、前年のワールドカップ優勝者の国には、前年優勝者のための追加枠が与えられる。

If this individual cannot take part, this place is not added to that nation's quota.

前年ワールドカップ優勝者が参加できない場合、この参加枠は国の割当てに追加されない。

*(text modified on 1.01.10; 1.10.11; 01.10.13; 01.01.19 ; 01.01.22).*

### 16.20.006

National Federations shall confirm their participation by means of an enrolment form ~~no later than three weeks before the first race according to posted entry dates on the UCI website of the each World Cup round.~~ At the time of registration, up to six substitutes can be added on the team for all classes combined. This confirmation shall mention the number of persons making up each delegation, registration of riders in each race as well as their sport class, accommodation used during the event, full coordinates of the team responsible and each athlete's time of arrival.

国内連盟は、UCIのウェブサイト上に掲示される各ワールドカップのラウンドの参加申込締切日に従って、最初のレースの3週間前までに、登録用紙によりその参加者を確認しなければならない。登録時には、すべての競技クラスを合わせて最大6名までの補欠をチームに追加できる。この登録用紙には、各代表団を構成する人数、各レースに登録された競技者およびその競技クラス、大会期間中の宿泊施設、チーム責任者の正確な連絡先、ならびに各競技者の到着時刻を記載しなければならない。

After the ~~posted~~ registration deadline ~~listed on the UCI website (3 weeks before the world cup),~~ late registrations will be invoiced CHF 200.- per athlete.

UCIのウェブサイトに掲示された登録期限(ワールドカップの3週間前)を過ぎてからの遅延登録は、1競技者あたり200スイスフランが請求される。

Starters must be confirmed in each sport class during the official confirmation time as announced in the technical program of the event.

大会のテクニカル・プログラムで告知された「公式確認時間」中に、各競技クラスごとの出走者の確認が行われる。

A single representative for each National Federation shall proceed to confirm the

starters for all the athletes of that nation, whether they are participating through the national team, as individuals or for any other team under the recommendation of the National Federation.

各国内連盟につき1名の代表者が、自国の競技者全員について、ナショナル・チームの一員として、もしくは国内連盟の推薦により個人または他のチームの一員として参加しているか否かに関わらず、出走の確認を行う。

Last minute changes within registered athletes can only be done under medical certificate 24 hours before the start of its race.

登録競技者の直前の変更は、当該レースがスタートする24時間前までに診断書を提出する場合にのみ可能とする。

*(text modified on 1.02.11; 1.10.11; 1.10.12; 01.10.13; 01.01.16; 01.07.18; 01.01.23).*

### Starting order for World Cup road races

#### ワールドカップ・ロードレースのスタート順

16.20.007

The UCI may decide to have several sport classes and/or age categories start together as one group. Each sport class, age category or group thus constituted must start with a minimum time gap of two minutes to avoid the mixing of groups.

UCIは、複数の競技クラスおよび／または年齢カテゴリーを1グループとして一斉スタートさせることを決定できる。各競技クラス、年齢カテゴリーまたは上記のように構成されたグループは、それぞれの混合を避けるために2分以上の間隔をあけてスタートしなければならない。

The riders will be called to the line by sport class, age category or group, in the following order:

競技者は以下の順序で競技クラス、年齢カテゴリーまたはグループごとにスタートラインに呼ばれる：

1. The leader of the World Cup classification, or, for the first World Cup event of the season, the winner of the previous season's World Cup;  
ワールドカップ・ランキング首位者、そのシーズンの最初のワールドカップ競技の場合は前年度のワールドカップの優勝者；
2. The Road Race World Champion or the year after the Paralympic Games, the reigning Paralympic Games champion;  
ロードレース世界選手権者またはパラリンピック競技大会の開催翌年度の場合は現パラリンピック競技大会チャンピオン；
3. The first five athletes, according to the order of the most recently published World Cup general classification, respectively the first five athletes in the general classification of the preceding year's world cup for the first World Cup;  
直近に公表されたワールドカップ総合ランキングの上位から順に5名の競技者。シーズン最初のワールドカップの場合は、前年ワールドカップの総合ランキングの上位から順に5名の競技者

Riders who need assistance at the start should place themselves near the barriers to facilitate a safe start for everyone.

スタートにおいて補助を必要とする競技者は、全員が安全にスタートできるよう設置された柵の近くに位置する。

*(article introduced on 1.10.11; text modified on 1.10.12).*

### Starting order for World Cup Time trials

#### ワールドカップ・タイムトライアルのスタート順

16.20.008

The UCI may decide to have several sport classes and/or age categories start together

as one group.

UCIは、複数の競技クラスおよび／または年齢カテゴリーを1グループとして一斉スタートさせることを決定できる。

The starting order of sport classes in time trials shall be established in such a way as to minimise the possibility of the athletes of one sport class passing the athletes of another sport class (i.e.: C5-C4-C3, etc).

タイムトライアルにおける競技クラスのスタート順は、ある競技クラスの競技者が他の競技クラスの競技者を追い越す可能性を最小化するような方法で決定するものとする（すなわち:C5-C4-C3の順にスタートさせる、など）。

Within each sport class, age category or group, the starting order is determined as follows:

各競技クラス、年齢カテゴリーまたはグループの中でのスタート順は次の通り決定する：

In the first round:

第1ラウンドにおいて：

1. Reverse order of the most recently published general UCI Ranking;  
直近に公表されたUCI総合ランキングの逆順による；
2. Reigning Time Trial World Champion or, the year following the Paralympic Games, the reigning Paralympic champion;  
現在のタイムトライアル世界選手権者またはパラリンピック競技大会の開催翌年度の場合は現パラリンピック競技大会チャンピオン；
3. Winner of the previous year's World Cup.  
前年ワールドカップの優勝者

From the second round on:

第2ラウンド以降において：

1. Reverse order of the general UCI Ranking;  
UCI総合ランキングの逆順による；
2. Reverse order of the World Cup general classification;  
ワールドカップ総合ランキングの逆順による；
3. Reigning Time Trial World Champion or, the year following the Paralympic Games, the reigning Paralympic champion;  
現在のタイムトライアル世界選手権者またはパラリンピック競技大会の開催翌年度の場合は現パラリンピック競技大会チャンピオン；
4. World Cup leader.  
ワールドカップ首位者

In all cases, the commissaires panel may modify this order for the T1-2 sport classes and H division if the course is too narrow. In this special case, the starting order of the athletes will commence with the fastest riders and conclude with the slowest riders in order to ease any problems of riders passing each other during the event.

いかなる場合においても、コミセール・パネルはT1-2競技クラスおよびH部門については上記のスタート順を変更することができる。この特別な場合においては、競技者のスタート順は、競技中の追い越しを容易にするために、最も速い競技者から始まり、最も遅い競技者で終わる。

*(article introduced on 1.10.11; modified on 1.10.12).*

**16.20.009** [Article abrogated on 1.01.10 / 2010年1月1日に本条項廃止].

**16.20.010** [Article abrogated on 1.02.11 / 2011年2月1日に本条項廃止].

**16.20.011** [Article abrogated on 1.02.11 / 2011年2月1日に本条項廃止].

**16.20.012** [Article abrogated on 1.02.11 / 2011年2月1日に本条項廃止].

**16.20.013** [Article abrogated on 1.02.11 / 2011年2月1日に本条項廃止].

**16.20.014** [Article abrogated on 1.02.11 / 2011年2月1日条項廃止].

### **Prizes**

#### **賞金**

**16.20.015** [Article abrogated on 1.01.10 / 2010年1月1日に条項廃止].

**16.20.016** [Article abrogated on 1.01.10 / 2010年1月1日に条項廃止].

**16.20.017** Subject to article 16.1.006, the first three riders in each race shall receive from the organizer, respectively, a gold medal (1<sup>st</sup> place), a silver medal (2<sup>nd</sup> place) and a bronze medal (3<sup>rd</sup> place).

条項16.1.006に従って、主催者より各競技の上位3競技者に、それぞれ、金メダル(1位)、銀メダル(2位)、銅メダル(3位)を授与する。

*(text modified on 1.07.11; 1.10.12).*

### **Individual Ranking**

#### **個人ランキング**

**16.20.018** At the conclusion of each individual race of each event, points are awarded to the first ten riders according to article 16.18.004 for the individual road or track para-cycling world cup ranking.

各競技大会の個人競技それぞれの終了時に、ロードおよびトラックのパラサイクリング・ワールドカップ・個人ランキングのために、条項16.18.004に従って上位10人の競技者にポイントが付与される。

*(text modified on 1.10.13).*

### **Team Ranking (team relay and team sprint)**

#### **チーム・ランキング (チーム・リレーおよびチーム・スプリント)**

**16.20.018bis** At the end of each round of the world cup, the top ten teams will be awarded the number of points set out in the table in article 16.19.004 for the road or track para-cycling world cup team ranking.

ワールドカップ各ラウンドの終了時に、上位10カ国には条項16.19.004の表に従いロードまたはトラックのパラサイクリング・ワールドカップ・チームランキングのためのポイントが付与される。

Composite teams are not considered for the purposes of the para-cycling world cup team ranking.

合同チームは、パラサイクリング・ワールドカップチームランキングの対象とはならない。

For the Team Ranking of the para-cycling road world cup, when a nation has more than one team registered, all of its teams are taken into account in accordance with their order of finishing. In the second round of the world cup, teams are again considered in accordance with the order of finishing, regardless of the athletes making

up the team. (And so on for the following rounds.)

パラサイクリング・ロード・ワールドカップのチームランキングに関して、ある国が複数のチームを登録している場合、着順しだいでそれらすべてのチームが考慮の対象となる。ワールドカップの第2ラウンドにおいても、登録しているすべてのチームがその構成メンバーを問わず、着順しだいで考慮の対象となるものとする（以後のラウンドも同様）。

*Comment: In other words, in order to draw up the world cup team ranking, the highest placed team of a Nation (irrespective of the athletes it comprises, who may change from one round to the next) shall contribute the corresponding points to the ranking for that Nation.*

コメント：すなわち、ワールドカップ・チームランキングを作成するにあたり、その国における最上位のチームが、構成する競技者に関わりなく(チーム構成はラウンドごとに変更しても良い)、対応するポイントによりその国のランキングに寄与できる。

*The second-placed team of a Nation, irrespective of the athletes it comprises, shall not add points to the overall ranking but shall keep its place in the classification for the round of the world cup.*

その国の第2位のチームは、構成する競技者に関わりなく、総合ランキングのポイントには寄与しないが、ワールドカップ・ラウンドのランキングにおける順位は保持する。

*The same applies to the third-placed team of this Nation.*

第3位のチームについても同様とする。

*(article introduced on 1.10.13).*

- 16.20.019** A «Para-cycling ROAD and Para-cycling TRACK World Cup» ranking by sport class and by gender will be published the week following every event.  
競技クラスおよび性別ごとの「パラサイクリング・ロードおよびパラサイクリング・トラック・ワールドカップ」ランキングは、各競技大会の翌週に公表される。

At the conclusion of every competition, the tied riders in the general ranking will be decided by the greatest number of 1<sup>st</sup> places, 2<sup>nd</sup> places, etc. by considering only places awarding points.

各競技大会終了時において、総合ランキングにおいて同順位となった競技者は、1位数、2位数、等の多寡により優劣を付ける（ただし、ポイントが付与される順位のみを考慮する）。

*(text modified on 1.01.10).*

- 16.20.020** The UCI awards a World Cup winner's trophy to the top rider of the individual World Cup ranking of each sport class and leading nation of the TR and TS rankings. The trophy is only awarded if at least two athletes, or two nations, have scored points in the final overall ranking.  
UCIは、各競技クラスの個人ワールドカップ・ランキングにおいて1位の競技者およびチーム・リレー（TR）およびチーム・スプリント（TS）ランキングで首位の国に、ワールドカップ優勝トロフィーを授与する。トロフィーは、少なくとも2名の競技者または2カ国が最終総合ランキングにおいてポイントを獲得した場合にのみ授与される。

*(text modified on 1.01.10; 1.07.11; 1.10.11; 1.10.13).*

- 16.20.021** The UCI award a World Cup leader's jersey at the end of each World Cup leg to the leader of the provisional overall ranking of each sport class (individual road race and individual time trial combined). A leader's jersey will be awarded only if at least two

athletes have marked points in the overall ranking.

UCIは、各ワールドカップラウンドの終了時に、ワールドカップのリーダージャージを各競技クラス（個人ロードレースおよびインディヴィデュアル・タイムトライアルを合わせて）の総合ランキング暫定首位競技者に授与する。このジャージは、少なくとも2名の競技者が総合ランキングにおいてポイントを獲得した場合にのみ授与される。

The rider leading a world cup standings must wear the leader's jersey in every world cup event concerned, except in the opening event. The order of priority is described at article 1.3.071 of the UCI Regulations.

ワールドカップ順位において首位の競技者は、第1戦を除き、ワールドカップの当該種目でリーダージャージを着用しなければならない。優先順は、UCI規則条項1.3.071に記載のとおりとする。

Both athletes of the tandem with the vision-impaired rider leading a world cup standing must wear the world cup leader's jersey, even if there is a change in pilot.

ワールドカップ順位において首位の視覚障がいのあるタンデムクラスの競技者は、パイロットの交代があった場合も含め、両方の競技者がワールドカップのリーダージャージを着用しなければならない。

*(article introduced on 1.02.11; text modified on 1.07.11; 1.02.12; 1.10.12; 01.02.19).*

**16.20.021 bis** At the end of each round of the World Cup, the UCI awards World Cup leader's jersey to the leading nation of the TR and TS provisional ranking.

UCIは、各ワールドカップ・ラウンドの終了時に、ワールドカップ首位者のジャージをTRおよびTSの暫定ランキング首位国に授与する。

The best team of a nation in an individual round of the world cup represents the nation during the podium ceremony.

ワールドカップの個々のラウンドにおいて、それぞれの国における最上位のチームがその国を代表して表彰式に出席する。

The World Cup TR and TS leader's jerseys and hats are only awarded if at least two nations have scored points in the ranking.

ワールドカップTRおよびTS首位者のジャージは、少なくとも2カ国がランキングにおいてポイントを獲得した場合にのみ授与される。

The jersey must be worn during competitions, ceremonies and other official appearances, except in the opening event.

ジャージは競技中、式典中、およびその他の公式の場において必ず着用しなければならない。ただし、シーズン最初の大会を除く。

*(article modified on 1.10.11; 01.10.13 ; 01.01.16).*

**16.20.022** The colors of leaders' jerseys are determined by the UCI.

リーダージャージの色はUCIが決定する。

*(article introduced on 1.02.11).*

**16.20.023** The riders are permitted to put their own advertising logos on the leader's jersey as follows:

競技者は下記の制限内で、リーダージャージに自身の広告ロゴを付けることができる：

- a maximum of four (4) advertising logos are permitted
- on the front of the jersey: on a maximum surface of 300 cm<sup>2</sup>

- on the back of the jersey: on a maximum surface of 300 cm<sup>2</sup>
- on the shoulders: a single logo of 5 cm per 7 cm
- on the sides of the jersey: a single line of maximum 9 cm width and 15 cm height
- 許可される広告ロゴは最大4つまで.
- ジャージの前面: 最大面積 300 cm<sup>2</sup>
- ジャージの背面: 最大面積 300 cm<sup>2</sup>
- 両肩: 5 cm × 7 cmの一つのロゴ
- ジャージの側面: 一列、幅9 cm長さ15 cm

The design of the jersey received at the official ceremony must be respected.  
公式式典で授与されたジャージのデザインは尊重されなければならない。

For further details please refer to the brochure available on the UCI Website.

さらなる詳細については、UCIのウェブサイト上から入手可能なパンフレットを参照のこと。

*(article introduced on 1.02.11).*

## Chapter XXI WORLD CHAMPIONSHIPS QUALIFYING SYSTEM

### 第 21 章 世界選手権大会参加資格付与制度

See Part IX: World Championships of UCI Regulations, articles 9.2.001 and following (General comments) and 9.2.025 and the following (Para-cycling).

UCI 規則第 IX 部（世界選手権大会）の条項 9. 2.001 以下(総論)および条項 9. 2.025 以下(パラサイクリング)を参照



## Chapter XXII PARALYMPIC GAMES 第 22 章 パラリンピック競技大会

**16.22.001** Participation in cycling competitions at the Paralympic Games shall be governed by the rules of the International Paralympic Committee (IPC) and of the UCI.  
パラリンピック競技大会における自転車競技への参加は、国際パラリンピック委員会（IPC）規則およびUCI規則に準拠する。

Participation in the Paralympics shall imply acceptance and respect of the IPC rules and UCI regulations rules by the rider and any other licence holder.  
パラリンピック競技大会に参加することは、競技者およびその他のライセンス保持者がIPC規則およびUCI規則を受け入れ尊重することを意味する。

*(text modified on 26.06.07).*

### Entries – Confirmation of starters 出走者のエントリーと確定

**16.22.002** The national paralympic committees shall enter their athletes in accordance with the participation limits, qualifying and reserve system approved by the IPC.  
国内パラリンピック委員会は、IPCに承認された参加数限度および参加資格・補欠制度に従って自国の競技者をエントリーする。

According to IPC rules, each NPC shall inform the organising committee of the names of its athletes within the deadline fixed by the IPC.  
IPC規則に従い、各国内委員会はIPCにより定められた期限までに競技者名を組織委員会に通知する。

### Participation 参加

**16.22.003** To take part in the Paralympics, every athlete, including tandem pilots shall:  
パラリンピック競技大会に参加するためには、タンデム・パイロットを含むすべての競技者は：

- hold a UCI licence issued by a national cycling federation
- be at least 14 years old for both track and road events, or reach this age in the year of the Paralympics.
- hold a para-cycling international functional classification designated C or FRD (Confirmed or Fixed Review Date for the year following the Paralympic Games) - not applicable to tandem pilots.
- have participated in at least one international UCI Para-cycling event during a period that spans two years before the Paralympics Game to July 15<sup>th</sup> the year of the Paralympics Games.
- enter a minimum of two events (individual or team) in the Games Program.
- 国内自転車競技連盟が発行するUCIライセンスを所持していること。
- トラックおよびロードの両競技において、パラリンピックの開催年に14歳以上に達していること。
- CまたはFRD（「確定」またはパラリンピック競技大会の翌年を期間とする「指定期間付Rステータス」）に指定されたパラサイクリング国際生活機能分類（ICF）を有していること（タンデム・パイロットには適用しない）。
- パラリンピック開催年の2年前から開催年の7月15日までの間に、最低でも1回はUCI国際パラサイクリング競技大会に参加していること。
- 競技大会プログラムの内、2つ以上の競技(個人またはチーム)にエントリーすること

*(text modified on 26.06.07; 01.02.10; 01.10.12; 01.01.16 ; 01.01.21 ; 01.01.22)*

### Paralympic road race circuits

#### パラリンピック・ロードレース・サーキット

- 16.22.004** Road race circuits for the Paralympic Games shall measure between 7 km, and 15 km.  
パラリンピック競技大会のロードレース・サーキットは、7kmから15 kmの周長とする。

Circuits which are shorter than 7 km or longer than 15 km, but with unique, desirable features, may be permitted at the discretion of the UCI.

7km未満もしくは15kmより長いサーキットであっても、ユニークで望ましい特徴を備えたコースである場合は、UCIの裁量により許可されることが可能とする。

*(text modified on 01.01.10; 01.01.16).*

## Chapter XXIII PARA-CYCLING TECHNICAL NOTES

### 第 23 章 パラサイクリング技術的注釈

**16.23.001** All technical notes carry the same authority as UCI regulations. The technical notes will be subject to continuous revision by the UCI management committee, to reflect technological advances in world cycling and changes to UCI regulations.

すべての技術的注釈は、UCI規則と同等の権威を有している。この技術的注釈は、世界の自転車競技における技術的進歩およびUCI規則の変更を反映して、UCI理事会により継続的に更新されることを前提としている。

*(text modified on 26.06.07).*

## Appendix 1 / 付属書1

### UCI REQUEST FOR WORLD RECORD HOMOLOGATION (世界記録承認申請書)

Date of the performance (達成の日付) :

Date of the request sent to UCI (UCIへの申請書送付の日付) :

(The request SHALL REACH the UCI no later than 1 month after the performance - Immediate notification by fax to UCI  
(申請書は記録達成から1ヶ月以内にUCIへ届かなければならない。 - ファクシミリによりUCIに直ちに送付)

Secretary General of National Federation (国内連盟事務局長) :

#### VELODROME (自転車競技場)

Location of Track (City and Country) (トラックの場所-市、国) :

Track Measurement metres (トラック周長) Material (材質) (wood etc. (木製その他))

Covered or Open (屋内または屋外) :

UCI Homologation Date (UCI承認日付) :

#### INFORMATION FOR PROCESSING (必要な情報)

Request for World Record / Best Performance Homologation for (世界記録/最高記録承認の要求) :

(Men - Women - Junior Men - Junior Women - Masters Men - Masters Women)

(男子 - 女子 - ジュニア男子 - ジュニア女子 - マスターズ男子 - マスターズ女子)

Distance (距離) :

Start (standing or flying) (スタート方式 - スタンディングまたはフライング) :

Date of attempt or event (挑戦日または競技日) : Result (結果) :

Complete name of the rider (競技者の氏名) : Nationality (国籍) :

UCI ID (UCI ID) : Licence number (ライセンス番号) :

Laboratory in charge of Doping Control analysis: (ドーピング検査分析を担当した試験所) :

Time of the attempt or event (挑戦または競技の時刻) :

During an event / Special Attempt (競技/特別な挑戦の名称) :

Resume of record (記録の摘要) :

#### Attestation of the result by Officials (役員による結果の証明)

We, the undersigned officials confirm that the record information as set out within this document was achieved according to the UCI Regulation. (下記に署名する我々役員は、本挑戦がUCI規則に従って実施されたことを確認する。)

Position (役職名)	Name (family) 姓	Given Name 名	Signature 署名
UCI Technical Delegate (UCI 技術代表)			
UCI International Commissaires (UCI 国際コミセール)			
Official Timekeepers (公式タイムキーパー)			
(manual (手動))			
(electronic (電子))			
UCI Doping Control Agent (UCI ドーピング検査官)			

To be enclosed (同封すべき書類) - Print out electronic timing slips (電子計時の出力紙)

- Doping control form (ドーピング検査用紙)

Place and date (作成地および日付)

UCI International Commissaire Signature (UCI国際コミセールによる署名) :

NB: This document is established in accordance with the world records / best performances regulations. (注: 本文書は世界記録/最高記録の規則に従って制定された)

## Appendix 2 / 付属書2

### Glossary to the UCI Para-cycling Classification Rules and Regulations (Chapters IV and V)

#### UCIパラサイクリング クラス分け規則 (第IV章および第V章)の用語解説

**Adaptive Equipment:** Implements and apparatus adapted to the special needs of Athletes, and used by Athletes during Competition to facilitate participation and/or to achieve results.

**競技用補装具:** 競技者の特別なニーズに合わせて作られた、競技への参加を容易にし、成果を上げるために競技会において競技者が使用する器具および装置。

**Appeals:** The means by which a complaint that UCI has made an unfair decision during the Classification process is resolved.

**上訴:** クラス分け過程においてUCIが不公平な決定を下した、という抗議を解決する方法。

**Athlete:** For purposes of Classification, any person who participates in sport at the international level (as defined by the UCI) or national level (as defined by each National Federation) and any additional person who participates in sport at a lower level if designated by the person's National Federation.

**競技者:** 順位付けを目的として、(UCIの定義する)国際レベルまたは(各国内連盟の定義する)国内レベルでスポーツに参加する者、および、所属する国内連盟の指定を受けて、より低いレベルのスポーツに参加する者。

**Athlete Evaluation:** The process by which an Athlete is assessed in accordance with these Classification Rules in order that an Athlete may be allocated a Sport Class and Sport Class Status.

**競技者評価:** 競技者に競技クラスおよび競技クラス・ステータスを割り当てるために、クラス分け規則に従い競技者を評価する過程。

**Athlete Support Personnel:** Any coach, trainer, manager, interpreter, agent, team staff, official, medical or para-medical personnel working with or treating Athletes participating in or preparing for training and/or Competition.

**競技者支援者:** トレーニングおよび/または競技において、参加または準備する競技者と共に活動するまたは治療を行う、コーチ、トレーナー、監督、通訳、代理人、チームスタッフ、役員、医療スタッフまたは医療補助スタッフ。

**IPC BAC:** The IPC Board of Appeal of Classification.

**IPC BAC:** IPCクラス分け上訴委員会。

**Chief Classifier:** A classifier appointed by the UCI to direct, administer, co-ordinate and implement Classification matters for a specific Competition according to these Classification Rules.

**チーフ・クラシファイア:** 本クラス分け規則に従い、特定の競技大会においてクラス分けを指導し、管理し、調整し、実施するためにUCIにより指名されたクラシファイア。

**Classification:** Grouping Athletes into Sport Classes according to how much their Impairment affects fundamental activities in each specific sport or discipline. This is also referred to as Athlete Classification.

**クラス分け:** 競技者の障がい各スポーツまたは競技部門の基本的な活動に影響する度合に応じて、競技者を競技クラスにグループ分けすること。

**Classification Data:** Personal Information and/or sensitive Personal Information provided by an Athlete and/or a National Body and/or any other person to a Classification Organisation in connection with Classification.

**クラス分けデータ:** 競技者および/または国内団体および/またはその他の人から、クラス分けに関連してクラス分け組織に提供される個人情報および/または取扱いに注意を要する個人情報。

**Classification Intelligence:** Information obtained and used by an International Sport Federation in relation to Classification.

**クラス分け情報:** クラス分けに関連して国際的なスポーツ連盟が入手し、使用する情報。

**Classification Master List:** A list made available by the UCI that identifies Athletes who have been allocated a Sport Class and designated a Sport Class Status.

**クラス分けマスターリスト:** 競技クラスを割り当てられ、競技クラス・ステータスを定められた競技者を識別する、UCIが提供するリスト。

**Classification Not Completed:** the designation applied to an Athlete who has commenced but not completed Athlete Evaluation to the satisfaction of the UCI.

**クラス分け未完了:** 競技者評価を開始したが、UCIが納得するように評価が完了していない競技者に適用される指定。

**Classification Organisation:** Any organisation that conducts the process of Athlete Evaluation and allocates Sport

Classes and/or holds Classification Data.

**クラス分け組織**：競技者評価過程を実施し、競技クラスを割り当ておよび/またはクラス分けデータを保持する組織。

**Classification Panel**: A group of Classifiers, appointed by the UCI, to determine Sport Class and Sport Class Status in accordance with these Classification Rules.

**クラス分けパネル**：本クラス分け規則に従って競技クラスおよび競技クラス・ステータスを決定するためにUCIによって任命されたクラシファイアの集団。

**Classification Personnel**: Persons, including Classifiers, acting with the authority of a Classification Organisation in relation to Athlete Evaluation, for example administrative officers.

**クラス分け従事者**：競技者評価に関連してクラス分け組織の権限に基づき行動する者（クラシファイアを含む）、例えば事務官。

**Classification Rules**: Also referred to as Classification Rules and Regulations. The policies, procedures, protocols and descriptions adopted by the UCI in connection with Athlete Evaluation.

**クラス分け規則**：クラス分け規約とも称される。競技者評価に関連してUCIによって採用された方針、手続、プロトコルおよび説明。

**Classification System**: The framework used by the UCI to develop and designate Sport Classes within Para-cycling.

**クラス分けシステム**：パラサイクリングにおいて、競技クラスを決定し指定するためにUCIが用いる枠組。

**Classifier**: A person authorised as an official by the UCI to evaluate Athletes as a member of a Classification Panel.

**クラシファイア**：競技者を評価するクラス分けパネルのメンバーの役員として、UCIによって権限を与えられた者。

**Classifier Certification**: The processes by which the UCI must assess that a Classifier has met the specific Classifier Competencies required to obtain and maintain certification or licensure.

**クラシファイアの認定**：クラシファイアが認定または資格を取得し維持するために必要なクラシファイアとしての適格性を満たすことを、UCIが評価するプロセス。

**Classifier Competencies**: The qualifications and abilities that the UCI deems necessary for a Classifier to be competent to conduct Athlete Evaluation for Para-cycling governed by the UCI.

**クラシファイアの適格性**：UCIが統括するパラサイクリングについて、クラシファイアが競技者評価を実施する上で必要とUCIがみならず、クラシファイアの資格と能力。

**Classifier Code of Conduct**: The behavioural and ethical standards for Classifiers specified by the UCI.

**クラシファイア行動規範**：UCIが定める、クラシファイアのための行動と倫理の基準。

**IPC Code**: The Athlete Classification Code 2015 together with the International Standards for: Athlete Evaluation; Eligible Impairments; Protests and Appeals; Classifier Personnel and Training; and Classification Data Protection.

**IPC規程**：競技者クラス分け規則2015と以下に関する国際標準：競技者評価、「出場要件を満たす障がい」、抗議および上訴、クラス分け従事者およびトレーニング、クラス分けデータの保護。

**Competition**: A series of individual events conducted together under one ruling body.

**競技大会**：単一の統括団体の下にとともに運営される一連の個々の競技。

**Compliance**: The implementation of rules, regulations, policies and processes that adhere to the text, spirit and intent of the Code as defined by the IPC. Where terms such as (but not limited to) 'comply', 'conform' and 'in accordance' are used in the Code they shall have the same meaning as 'Compliance.'

**順守**：IPCによって定義される規程の文書、精神および意図を尊重する規則、規定、方針および過程の履行。「～に従い」、「～に適合して」、「～に応じて」などの（これに限定されない）表現が規程で使用されている場合、これらは「順守」と同じ意味を持つ。

**Continuing Education**: The delivery of higher knowledge and practical skills specified by the UCI to preserve and/or advance knowledge and skills as a Classifier in the sport(s) under its governance.

**継続的教育**：その管理下のスポーツにおけるクラシファイアとしての知識と技能を維持し高めるためにUCIが指定する、より高度な知識および実践的スキルの提供。

**Diagnostic Information**: Medical records and/or any other documentation that enables the UCI to assess the existence or otherwise of an Eligible Impairment or Underlying Health Condition.

**診断情報**：UCIが「出場要件を満たす障がい」または「潜在的な健康状態」の存在を評価することを可能にする、医療記録および/またはその他の資料。

**Eligible Impairment**: An Impairment designated as being a prerequisite for competing in Para-cycling, as detailed in these Classification Rules.

**出場要件を満たす障がい**：本クラス分け規則で詳述されている、パラサイクリング競技に参加するための必要条件として指定された障がい。

**Eligibility Assessment Committee**: An ad hoc body formed to assess the existence or otherwise of an Eligible Impairment.

**出場要件評価委員会**：「出場要件を満たす障がい」の有無を評価するために構成された特別組織。

**Entry Criteria**: Standards set by the UCI relating to the expertise or experience levels of persons who wish to be Classifiers. This may be, for example, former Athletes or coaches, sports scientists, physical educators and medical professionals, all of whom have the qualifications and abilities relevant to conduct all, or specific parts of, Athlete Evaluation.

**受講基準**：クラシファイアとなることを希望する人の専門知識または経験水準に関して、UCIが設定した基準。例えば元競技者や元コーチ、スポーツ科学者、運動指導員および医療専門家などが考えられ、いずれも競技者評価の全部または特定部分を実施するのにふさわしい資格と能力を有する。

**Evaluation Session**: the session an Athlete is required to attend for a Classification Panel to assess that Athlete's compliance with the Minimum Impairment Criteria for a sport; and allocation of a Sport Class and Sport Class Status depending on the extent to which that Athlete is able to execute the specific tasks and activities fundamental to Para-cycling. An Evaluation Session may include Observation in Competition.

**評価セッション**：スポーツにおける「障がいの最小基準」を競技者が満たすかを評価し、競技者がパラサイクリングの基本となる特定の課題と活動を実施できる程度に応じて競技クラスと競技クラス・ステータスを割り当てる目的で、競技者がクラス分けパネルの評価を受けるために出席を求められるセッション。評価セッションには、競技観察が含まれる場合がある。

**Event**: A single race.

**競技**：単一のレース。

**First Appearance**: The first time an Athlete competes in an Event during a Competition in a particular Sport Class.

**ファースト・アピアランス**：競技者が特定の競技クラスで競技大会のレースに初めて参加する時。

**Fixed Review Date**: A date set by a Classification Panel prior to which an Athlete designated with a Sport Class Status Review with a Fixed Review Date will not be required to attend an Evaluation Session save pursuant to a Medical Review Request and/or Protest.

**指定期間**：医学的再検査の申立ておよび/または抗議を受けた場合を除き、指定期間付き「R」ステータスを指定された競技者が、それ以前には評価セッションに臨むことを要求されない、クラス分けパネルにより定められた日付。

**Head of Classification**: A person appointed by the UCI to direct, administer, co-ordinate and implement Classification matters for Para-cycling.

**クラス分け委員長**：パラサイクリングのクラス分けを指示・管理・調整し、実施するようにUCIにより任命された者。

**Health Condition**: A pathology, acute or chronic disease, disorder, injury or trauma.

**健康状態**：病気、急性または慢性疾患、障がい、傷害または外傷。

**Impairment**: A Physical or Vision Impairment.

**障がい**：身体障がいまたは視覚障がい。

**Intentional Misrepresentation**: A deliberate attempt (either by fact or omission) to mislead an International Sport Federation or National Body as to the existence or extent of skills and/or abilities relevant to a Para sport and/or the degree or nature of Eligible Impairment during Athlete Evaluation and/or at any other point after the allocation of a Sport Class.

**意図的不実表示**：競技者評価中や競技クラス割当て後のあらゆる時点における、障がい者スポーツに関するスキルや能力の存在または程度、および/または、「出場要件を満たす障がい」の程度または性質について、国際スポーツ連盟または国内組織を誤解させようとする意図的な試み（事実または省略による）。

**International Competitions**: A Competition where the IPC, the UCI or a Major Competition Organisation is the governing body for the Competition and/or appoints the technical officials for the Competition.

**国際競技大会**：IPC、UCIまたは主要競技大会主催者が競技大会の運営団体である、および/または競技大会の競技役員を指名する競技大会。

**International Standards**: A document complementing the IPC Code and providing additional technical and operational requirements for Classification.

**国際標準**：IPC規程を補足し、クラス分けのための技術的および運営上の追加要件を提供する文書。

**IPC**: International Paralympic Committee.

**IPC:** 国際パラリンピック委員会

**Maintaining Certification:** The advanced training, education and practice necessary for continued competency as a Classifier.

**認定維持:** クラシファイアとしての能力継続に必要な、高度なトレーニング、教育および実践。

**Major Competition Organiser:** An organisation that functions as the ruling body for an International Competition.

**主要競技大会主催者:** 国際競技の管轄組織として機能する組織体。

**Medical Diagnostics Form:** a form that a National Body or National Paralympic Committee must submit in order for an Athlete to undergo Athlete Evaluation, identifying the Athlete's Health Condition if so required.

**医療診断書:** 競技者が競技者評価を受けられるよう、必要に応じて競技者の健康状態を確認するために国内組織または国内パラリンピック委員会が提出しなければならない書式。

**Medical Review:** The process by which the UCI identifies if a change in the nature or degree of an Athlete's Impairment means that some or all of the components of Athlete Evaluation are required to be undertaken in order to ensure that any Sport Class allocated to that Athlete is correct.

**医学的再検討:** 競技者の障がいの程度または性質の変更があった場合に、競技者に割り当てられた競技クラスが正しいことを確認するために競技者評価の全部または一部の要素を実施する必要があるか否かをUCIが特定する手続き。

**Medical Review Request:** A request made by a National Body or National Paralympic Committee for Medical Review, made on behalf of an Athlete.

**医学的再検査の申立て:** 国内組織または国内パラリンピック委員会により、競技者に代わってなされる医学的再検査の要求。

**Models of Best Practice:** An ad hoc guidance document prepared by the IPC to assist in the implementation of the Code and International Standards.

**最良の実践モデル:** 規程および国際標準の履行を援助するために、IPCにより準備された特別な指導書。

**National Federation:** National Federations accepted by the Congress as being the representative organization for the sport of cycling in general in the country of that national federation.

**国内連盟:** 国会において、一般に当該国の自転車競技を代表すると承認された国内連盟。

**National Laws:** The national data protection and privacy laws, regulations and policies applicable to a Classification Organisation.

**国内法:** クラス分け組織に適用される、データ保護およびプライバシーに関する国内法律、規則および方針。

**National Paralympic Committees:** The national member of the IPC who is the sole representative of Athletes with an Impairment in that country or territory. These are the national members of the IPC.

**国内パラリンピック委員会:** 障がいを持つ競技者をその国または地域において唯一代表する、IPCの国内メンバー。IPCの国内委員会。

**National Protest:** A Protest made by a National Body or a National Paralympic Committee in respect of an Athlete under its jurisdiction.

**各国による抗議:** 国内組織または国内パラリンピック委員会により、その管轄下にある競技者に関してなされる抗議。

**Observation in Competition:** The observation of an Athlete in a Competition by a Classification Panel so that the Classification Panel can complete its determination as to the extent to which an Eligible Impairment affects that Athlete's ability to execute the specific tasks and activities fundamental to the sport.

**競技観察:** 競技者の持つ「出場要件を満たす障がい」が、スポーツの基本となる特定の課題と動作を実施する能力に与える影響の程度について、クラス分けパネルが決定を完了するために実施する、競技中の競技者の観察。

**Paralympic Games:** Umbrella term for both Paralympic Games and Paralympic Winter Games.

**パラリンピック競技大会:** パラリンピック競技大会およびパラリンピック冬季競技大会の総称。

**Permanent:** The term Permanent as used in the Code and Standards describes an Impairment that is unlikely to be resolved meaning the principle effects are lifelong.

**恒久的:** 規程および基準における用語としての恒久的とは、治癒する可能性が低い障がいを表し、その主な影響が生涯にわたることを意味する。

**Personal Information:** Any information that refers to, or relates directly to, an Athlete.

**個人情報:** 競技者に言及する、または直接関係するあらゆる情報。

**Physical Impairment:** an Impairment that affects an Athlete's biomechanical execution of sporting activities, comprising



Ataxia, Athetosis, Hypertonia, Impaired Muscle Power, Impaired Passive Range of Movement, Limb Deficiency and Leg Length Difference.

**身体障がい**：運動失調、アテトーゼ、筋緊張亢進、筋力低下、他動関節可動域障がい、四肢欠損、脚長差を含む、競技者のスポーツ活動における生体力学的な実践に影響する障がい。

**Process/Processing**: The collection, recording, storage, use or disclosure of Personal Information and/or sensitive Personal Information.

**手順/取り扱い**：個人情報および/または取扱いに注意を要する個人情報の収集、記録、保存、利用または開示。

**Protested Athlete**: An Athlete whose Sport Class is being challenged.

**抗議対象の競技者**：競技クラスについて異議申し立てが行われている競技者。

**Protested Decision**: The Sport Class decision being challenged.

**抗議対象の決定**：異議申し立てが行われている競技クラスに関する決定。

**Protest Documents**: The information provided in the Protest Form together with the Protest Fee.

**抗議書類**：抗議料を添えて抗議様式により提出される情報。

**Protest Fee**: The fee prescribed by the UCI, payable by the National Body or National Paralympic Committee when submitting a Protest.

**異議申立て料**：異議申し立て提出時に国内組織または国内パラリンピック委員会により支払われるべき、UCIが定める料金。

**Protest Form**: The form on which a National Protest must be submitted.

**抗議様式**：各国による抗議を提出する際の様式。

**Protest**: The procedure by which a reasoned objection to an Athlete's Sport Class is submitted and subsequently resolved.

**抗議**：競技者の競技クラスに関する、理由を付した異議の提出およびその後の解決の手続き。

**Protest Panel**: A Classification Panel appointed by the Chief Classifier to conduct an Evaluation Session as a result of a Protest.

**抗議パネル**：異議申し立てを受けて評価セッションを実施するためにチーフ・クラシファイアから任命されるクラス分けパネル。

**Re-certification**: The process by which the UCI must assess that a Classifier has maintained specific Classifier Competencies.

**再認定**：クラシファイアが特定のクラシファイア適格性を維持していることをUCIが評価する際の手順。

**Recognised Competition**: A Competition that is sanctioned or approved by the UCI.

**公認競技大会**：UCIが認可または承認する競技大会。

**Research Purposes**: Research into matters pertaining to the development of sports within the Paralympic Movement, including the impact of Impairment on the fundamental activities in each specific sport and the impact of assistive technology on such activities.

**研究目的**：特定の各スポーツの基本的な動作に障がいを与える影響、およびそうした動作に対する支援テクノロジーの影響を含む、パラリンピック運動におけるスポーツの発展に関する問題の研究。

**Sport Class**: A category for Competition defined by the UCI by reference to the extent to which an Athlete can perform the specific tasks and activities required by a sport.

**競技クラス**：スポーツにより要求される特定の課題および動作を競技者が実行できる程度の基準として、UCIが定める競技大会用のカテゴリー。

**Sport Class Status**: A designation applied to a Sport Class to indicate the extent to which an Athlete may be required to undertake Athlete Evaluation and/or be subject to a Protest.

**競技クラス・ステータス**：競技者が競技者評価を受け、および/または異議申し立ての対象とされることが求められる範囲を示すために、競技クラスに適用される指定。

**Team**: A group of riders competing together to achieve a common goal e.g. Team Relay (TR) and Team Sprint (TS).

**チーム**：チーム・リレー (TR)、チーム・スプリント (TS) など、共通の目標を達成するために共に競技する、競技者の集団。

**Tracking Code Observation Assessment (OA)**: a designation given to an Athlete that replaces the Athlete's Sport Class Status until Observation in Competition has been completed.

**追跡コードの観察的評価（OA）**：競技観察が完了するまで、競技者の競技クラス・ステータスが置換えられる競技者に与えられる指定。

**Underlying Health Condition:** a Health Condition that may lead to an Eligible Impairment.

「潜在的な健康状態」：「出場要件を満たす障がい」につながる可能性がある健康状態。

**Vision Impairment:** an Impairment of the eye structure, optical nerves or optical pathways, or visual cortex of the central brain that adversely affects an Athlete's vision.

**視覚障がい**：競技者の視力に悪影響を与える、眼の構造、視覚神経/視覚路または脳の視覚野の障がい。